

**ОРГАН ПО СЕРТИФИКАЦИИ**  
**Межотраслевой фонд "Сертификация автотранспорта САТР" ("САТР-ФОНД")**  
№ РОСС RU.0001.11MT02 от 10.06.2003 г.  
125480, г. Москва, ул. Героев Панфиловцев, 24 (тел. 454-42-27)

**РОСС RU.MT02.E03951**

**01 января —  
2005**

|                                             |                                                                                                        |
|---------------------------------------------|--------------------------------------------------------------------------------------------------------|
| Марка транспортного средства                | <b>ВАЗ</b>                                                                                             |
| Тип транспортного средства                  | <b>213100 (-0000010-05, -0000010-25, -0000014-25)</b>                                                  |
| Категория транспортного средства            | <b>М1</b>                                                                                              |
| Код ОКП                                     | <b>45 1485</b>                                                                                         |
| Код VIN                                     | <b>X61213100...</b>                                                                                    |
| Заявитель, изготовитель и его адрес         | <b>ООО "ЛАДА-ТУЛ", 445030, Самарская обл., г. Тольятти, ул. Дзержинского, 16, Российская Федерация</b> |
| Поставщик комплектов для сборки и его адрес | <b>ОАО "АВТОВАЗ", 445633, Самарская обл., г. Тольятти, Южное шоссе, 36, Российская Федерация</b>       |

**ОБЩИЕ ХАРАКТЕРИСТИКИ ТРАНСПОРТНОГО СРЕДСТВА**

|                                                                      |                                                                                       |
|----------------------------------------------------------------------|---------------------------------------------------------------------------------------|
| Колесная формула / ведущие колеса                                    | <b>4 x 4 / все</b>                                                                    |
| Схема компоновки транспортного средства                              | <b>полноприводная; расположение двигателя - переднее продольное</b>                   |
| Тип кузова / количество дверей                                       | <b>цельнометаллический, несущий, универсал / 4 (1 – слева, 2 – справа, 1 – сзади)</b> |
| Назначение                                                           | <b>санитарный автомобиль</b>                                                          |
| Количество мест спереди / сзади                                      | <b>2 / 2</b>                                                                          |
| Габаритные размеры, мм                                               |                                                                                       |
| - длина                                                              | <b>4520</b>                                                                           |
| - ширина                                                             | <b>1680</b>                                                                           |
| - высота                                                             | <b>1880</b>                                                                           |
| База, мм                                                             | <b>2700</b>                                                                           |
| Колея передних / задних колес, мм                                    | <b>1430 / 1400</b>                                                                    |
| Масса снаряженного транспортного средства (по ОСТ 37.001.408-85), кг | <b>1350...1390</b>                                                                    |
| Полная масса транспортного средства, кг                              | <b>1850...1900</b>                                                                    |

## РОСС RU.MT02.E03951

|                                     |             |
|-------------------------------------|-------------|
| Распределение полной массы:         |             |
| - на переднюю ось, кг               | 830...850   |
| - на заднюю ось, кг                 | 1020...1050 |
| Допустимая полная масса прицепа, кг |             |
| - прицеп без тормозов               | 300         |
| - прицеп с тормозами                | 600         |

| Для модификаций:                                          | 213100-0000010-05                                                                                          | 213100-0000010-25      | 213100-0000014-25                        |
|-----------------------------------------------------------|------------------------------------------------------------------------------------------------------------|------------------------|------------------------------------------|
| <b>Двигатель</b> (марка, тип)                             | ВАЗ-21213                                                                                                  | ВАЗ-2130               | ВАЗ-2130-20                              |
|                                                           | четырёхтактный, бензиновый                                                                                 |                        |                                          |
| - количество и расположение цилиндров                     | 4, рядное                                                                                                  |                        |                                          |
| - рабочий объем цилиндров, см <sup>3</sup>                | 1690                                                                                                       | 1774                   | 1774                                     |
| - степень сжатия                                          | 9.3                                                                                                        | 9.4                    | 9.4                                      |
| - максимальная мощность, кВт (мин <sup>-1</sup> )         | 58 (5200)                                                                                                  | 58.7 (4800)            | 62 (5000)                                |
| - максимальный крутящий момент, Нм (мин <sup>-1</sup> )   | 130 (3400)                                                                                                 | 131.1 (3000)           | 138 (3200)                               |
| Топливо                                                   | бензин с октановым числом не менее 91                                                                      |                        | бензин с октановым числом не менее 95    |
| <b>Система питания</b>                                    | карбюраторная                                                                                              |                        | впрыск топлива с электронным управлением |
| Карбюратор (марка, тип)                                   | ДААЗ, 21073-1107010                                                                                        | ДААЗ, 21073-1107010-47 | —                                        |
| Система впрыска (марка, тип)                              | —                                                                                                          |                        | Bosch, MP 7.0 OHFM                       |
| Воздушный фильтр (марка, тип)                             | ВАЗ, 2105-1109010, сухой                                                                                   |                        | ВАЗ, 2123-1109010, сухой                 |
| <b>Система зажигания</b>                                  | бесконтактная                                                                                              |                        | электронная                              |
| Распределитель (марка, тип)                               | СОАТЭ, 038.3706-10; МЗАТЭ-2, 3810.3706                                                                     |                        | —                                        |
| Блок управления (марка, тип)                              | —                                                                                                          |                        | Bosch, 2123-1411020-10                   |
| Коммутатор (марка, тип)                                   | РЕМИТЕЛ RT-1903; ПОСТАС 134.3734; ПЗПП К563.3734, МЗАТЭ-2 76.3734; ЭЛАРА 98.3734; AVTOELECTRONICA PZE 4022 |                        | —                                        |
| Катушка зажигания (марка, тип)                            | МЗАТЭ-2, 27.3705, 3122.3705; СОАТЭ, 027.3705                                                               |                        | —                                        |
| Модуль зажигания (марка, тип)                             | —                                                                                                          |                        | МЗАТЭ-2, 42.3705; СОАТЭ, 042.3705        |
| Свечи зажигания (марка, тип)                              | ЭЗ, А17 ДВРМ                                                                                               |                        | ЭЗ, А17 ДВРМ                             |
| <b>Система выпуска и нейтрализации отработавших газов</b> | два глушителя, система нейтрализации отсутствует                                                           |                        | два глушителя и нейтрализатор            |
| Основной глушитель (марка, тип)                           | ВАЗ, 2108-1201005-20, 2110-1200010-20                                                                      |                        | ВАЗ, 2110-1200010-20                     |
| Дополнительный глушитель (марка, тип)                     | ВАЗ, 2108-1202005-20, 2110-1200020-20                                                                      |                        | ВАЗ, 2108-1200020-70                     |
| Нейтрализатор (марка, тип)                                | —                                                                                                          |                        | ВАЗ, 2110-1206010, 2110-1206010-01       |

## РОСС RU.MT02.E03951

|                                         |                                                                                                                                                                                            |       |  |
|-----------------------------------------|--------------------------------------------------------------------------------------------------------------------------------------------------------------------------------------------|-------|--|
| <b>Трансмиссия</b>                      | механическая                                                                                                                                                                               |       |  |
| <b>Сцепление</b> (марка, тип)           | ВАЗ, сухое, однодисковое, с гидравлическим приводом                                                                                                                                        |       |  |
| <b>Коробка передач</b> (марка, тип)     | ВАЗ, механическая, с ручным управлением                                                                                                                                                    |       |  |
| - число передач                         | вперед – 5, назад – 1                                                                                                                                                                      |       |  |
| - передаточные числа                    | I -                                                                                                                                                                                        | 3.667 |  |
|                                         | II -                                                                                                                                                                                       | 2.100 |  |
|                                         | III -                                                                                                                                                                                      | 1.361 |  |
|                                         | IV -                                                                                                                                                                                       | 1.0   |  |
|                                         | V -                                                                                                                                                                                        | 0.818 |  |
|                                         | 3.X -                                                                                                                                                                                      | 3.526 |  |
| <b>Раздаточная коробка</b> (марка, тип) | ВАЗ, механическая, с межосевым дифференциалом                                                                                                                                              |       |  |
| - число передач                         | 2                                                                                                                                                                                          |       |  |
| - передаточные числа                    | высшее -                                                                                                                                                                                   | 1.200 |  |
|                                         | низшее -                                                                                                                                                                                   | 2.135 |  |
| <b>Главная передача</b> (марка, тип)    | одинарная, гипоидная                                                                                                                                                                       |       |  |
| - передаточное число главной передачи   | 4.1; 3.9                                                                                                                                                                                   |       |  |
| <b>Подвеска</b>                         |                                                                                                                                                                                            |       |  |
| - передняя                              | независимая, пружинная, на поперечных рычагах, с телескопическими амортизаторами и стабилизатором поперечной устойчивости                                                                  |       |  |
| - задняя                                | зависимая, пружинная, рычажная, с телескопическими амортизаторами                                                                                                                          |       |  |
| <b>Рулевое управление</b> (марка, тип)  | ВАЗ, рулевой механизм типа "глобоидальный червяк – двухгребневый ролик", рулевой привод с гидроусилителем или без него                                                                     |       |  |
| <b>Тормозные системы</b>                |                                                                                                                                                                                            |       |  |
| - рабочая                               | гидравлический двухконтурный привод (первый контур – на все колеса, второй – на передние колеса), с вакуумным усилителем; тормозные механизмы передних колес дисковые, задних - барабанные |       |  |
| - запасная                              | каждый из контуров рабочей тормозной системы                                                                                                                                               |       |  |
| - стояночная                            | механический (тросовый) привод к тормозным механизмам задних колес                                                                                                                         |       |  |

| <b>Шины</b>                  |                |            |            |
|------------------------------|----------------|------------|------------|
| - марка                      | —              | —          | —          |
| - размер                     | 175-16/6,95-16 | 175/80 R16 | 205/70 R16 |
| - индекс несущей способности | 85             | 85         | 105, 107   |
| - категория скорости         | P, Q           | P, Q       | R          |

РОСС RU.MT02.E03951

Дополнительное оборудование носилки, переносное медицинское оборудование; возможна установка электрических стеклоподъемников, маршрутного компьютера

---

SERTAUTO.RU

ВАЗ 213100 (-0000010-05, -0000010-25, -0000014-25)

Описание маркировки транспортного средства приведено в приложении №2.

Общие виды транспортных средств на одном листе приведены в приложении №3.

Руководитель органа по сертификации

**С.В. Пугачев**

**Б.В. Кисуленко**

-----  
подпись

инициалы, фамилия

15

сентября 2004 г. \_\_\_\_\_

## РОСС RU.MT02.E03951

Приложение № 2 к "одобрению типа  
транспортного средства"

## ОПИСАНИЕ МАРКИРОВКИ ТРАНСПОРТНОГО СРЕДСТВА

1. Место расположения и форма знака соответствия:  
На табличке изготовителя.  
Знак соответствия выполнен по ГОСТ Р 50460-92 и содержит номер "одобрения типа транспортного средства".
2. Место расположения таблички изготовителя:  
В задней части моторного отсека, на коробке воздухопритока, с правой стороны.
3. Место расположения идентификационного номера (VIN):
  - 3.1. На табличке изготовителя.
  - 3.2. С правой стороны, в передней части транспортного средства, на накладке щитка передка.
  - 3.3. В задней части транспортного средства, на надставке или накладке пола.
4. Структура и содержание идентификационного номера (номеров) транспортных средств:

|   |   |   |   |   |   |   |   |   |    |    |    |    |    |    |    |    |
|---|---|---|---|---|---|---|---|---|----|----|----|----|----|----|----|----|
| 1 | 2 | 3 | 4 | 5 | 6 | 7 | 8 | 9 | 10 | 11 | 12 | 13 | 14 | 15 | 16 | 17 |
| X | 6 | 1 | 2 | 1 | 3 | 1 | 0 | 0 | ?  | ?  | ?  | ?  | ?  | ?  | ?  | ?  |

- поз. 1 - 3: Международный идентификационный код изготовителя (WMI):  
X61 – ООО "ЛАДА-ТУЛ", Российская Федерация
- поз. 4 - 9: Обозначение типа транспортного средства: 213100.
- поз. 10: Обозначение года выпуска (согласно ГОСТ Р 51980-2002).
- поз. 11 - 17: Производственный номер транспортного средства.

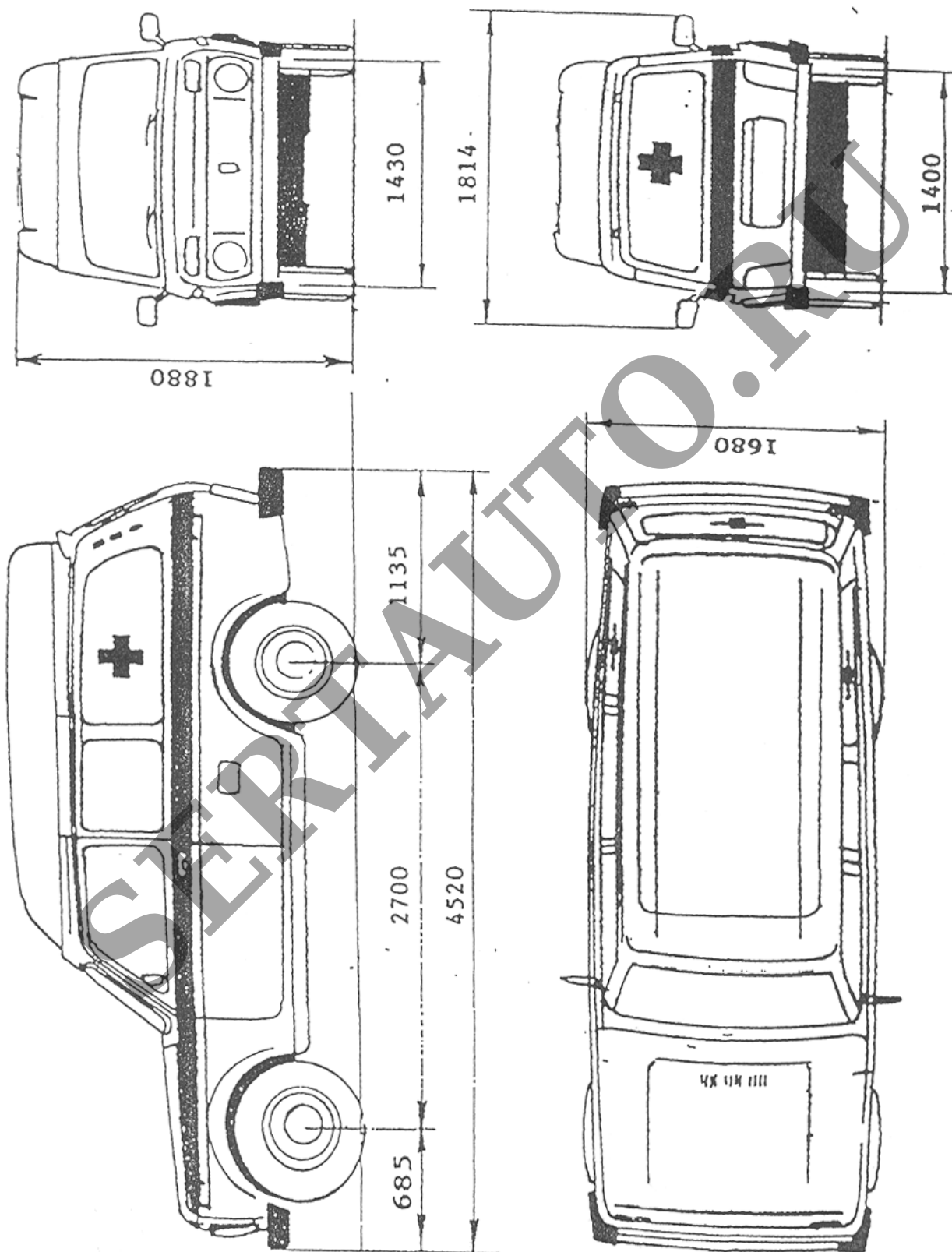

BA3 213100-000010-05, 213100-000010-25, 213100-000014-25