

ОРГАН ПО СЕРТИФИКАЦИИ
Межотраслевой фонд “Сертификация автотранспорта САТР” (“САТР-ФОНД”)
№ РОСС RU.0001.11MT02 от 10.06.2003 г.
125480, г. Москва, ул. Героев Панфиловцев, 24 (тел. 454-42-27)

РОСС RU.MT02.E03699

01 октября _____
2004

Марка транспортного средства **ВАЗ**
Тип транспортного средства **213100 (213100-01, 213100-02, 213100-05, 213100-21, 213100-22, 213100-25)**
Категория транспортного средства **M₁**
Код ОКП **45 1431**
Код VIN **ХТА213100...**
Изготовитель и его адрес **ОАО “АВТОВАЗ” - Волжский автомобильный завод, 445032, Самарская обл., г. Тольятти, Южное шоссе, 36, Российская Федерация**

ОБЩИЕ ХАРАКТЕРИСТИКИ ТРАНСПОРТНОГО СРЕДСТВА

Колесная формула / ведущие колеса **4 x 4 / все**
Схема компоновки транспортного средства **полноприводная, расположение двигателя – переднее продольное**
Тип кузова / количество дверей **цельнометаллический, несущий, универсал / 5 или 4 (1 – слева, 2 – справа, 1 – сзади)**
Количество мест спереди / сзади **2 / 2 или 3**

для модификаций:	213100-01, 213100-21	213100-02, 213100-05, 213100-22, 213100-25
Габаритные размеры, мм		
– длина	4220	4520
– ширина	1680	
– высота	1640	1880

База, мм **2700**

Колея передних / задних колес, мм **1430 / 1400**

РОСС RU.MT02.E03699

для модификаций:	213100-01, 213100-21	213100-02, 213100-05, 213100-22, 213100-25
Масса снаряженного транспортного средства, кг	1350	1390
Полная масса транспортного средства, кг	1850	1900
Распределение полной массы:		
– на переднюю ось, кг	830	850
– на заднюю ось, кг	1020	1050
Допустимая полная масса прицепа, кг		
– прицеп без тормозов	300	
– прицеп с тормозами	600	
для модификаций:	213100-01, 213100-02, 213100-05	213100-21, 213100-22, 213100-25
Двигатель (марка, тип)	ВАЗ-21213	ВАЗ-2130
– количество и расположение цилиндров	четырёхтактный 4, рядное	
– рабочий объем, см ³	1690	1774
– степень сжатия	9.3	9.4
Максимальная мощность, кВт (мин ⁻¹)	58 (5200)	58.7 (4800)
Максимальный крутящий момент, Нм (мин ⁻¹)	130 (3400)	131.1 (3000)
Топливо	бензин с октановым числом не менее 91	
Система питания	карбюраторная	
Карбюратор (марка, тип)	ДААЗ, 21073-1107010	
Воздушный фильтр (марка, тип)	ВАЗ, с сухим бумажным элементом	
Система зажигания	бесконтактная	
Распределитель (марка, тип)	СОАТЭ, 038.3706-10 или МЗАТЭ-2, 3810.3706	
Коммутатор (марка, тип)	РЕМИТЕЛ RT-1903, ПОСТАС 134.3734, ПЗПП К563.3734, МЗАТЭ-2 76.3734, ЭЛАРА 98.3734, AVTOELECTRONICA PZE 4022	
Катушка зажигания (марка, тип)	МЗАТЭ-2, 27.3705 или СОАТЭ, 027.3705	
Свечи зажигания (марка, тип)	ЭЗ, А17ДВРМ или Ульяновск, А17ДВРМ или BRISK "SUPER", LR15YC	
Система выпуска и нейтрализации отработавших газов	основной и дополнительный глушители, система нейтрализации отсутствует	
Основной глушитель (марка, тип)	ВАЗ, 2108-1201005-20 или 2110-1200010-20	
Дополнительный глушитель (марка, тип)	ВАЗ, 2108-1202005-20 или 2110-1200020-80	

РОСС RU.MT02.E03699

Трансмиссия	механическая
Сцепление (марка, тип)	ВАЗ, фрикционное, сухое, однодисковое, с гидравлическим приводом
Коробка передач (марка, тип)	ВАЗ, с ручным управлением
– число передач	5
– передаточные числа	
	I - 3.667
	II - 2.100
	III - 1.361
	IV - 1.000
	V - 0.818
	3.X. - 3.526
Раздаточная коробка (марка, тип)	ВАЗ, с межосевым дифференциалом
– число передач	2
– передаточные числа	
	высшее - 1.200
	низшее - 2.135
Главная передача (марка, тип)	гипоидная
– передаточное число	3.9 или 4.1
Подвеска	
– передняя	независимая, пружинная, на поперечных рычагах, с гидравлическими телескопическими амортизаторами и стабилизатором поперечной устойчивости
– задняя	зависимая, пружинная, с гидравлическими телескопическими амортизаторами
Рулевое управление (марка, тип)	
	ВАЗ, рулевой механизм “глобоидальный червяк – двухгребневый ролик”, рулевой привод с гидроусилителем или без него
Тормозные системы	
– рабочая (марка, тип)	гидравлическая, двухконтурная (первый контур – на все колеса, второй – на передние колеса), с вакуумным усилителем, тормозные механизмы передних колес – дисковые, задних – барабанные
– запасная (марка, тип)	каждый контур рабочей тормозной системы
– стояночная (марка, тип)	механический (тросовый) привод тормозных механизмов задних колес

РОСС RU.MT02.E03699

<u>Шины</u>	213100-01, 213100-21	213100-02, 213100-05, 213100-22, 213100-25
– размер	175/80R16 или 175-16/6.95-16	185/75R16
– индекс несущей способности	85	92
– категория скорости	P, Q	Q
<u>Дополнительное оборудование транспортного средства</u>	в варианном исполнении: люк в крыше, передняя решетка ограждения, подножки, держатель запасного колеса за дверью задка, дополнительный отопитель для пассажиров заднего сиденья	

автомобиль легковой ВАЗ 213100 (213100-01, 213100-02, 213100-05, 213100-21, 213100-22, 213100-25)

Описание маркировки транспортного средства приведено в приложении № 2.
Общие виды транспортного средства приведены на 3 листах в приложении № 3.

Руководитель органа по сертификации Зам.

_____ **Б.В. Кисуленко**
подпись инициалы, фамилия

А.Г. Пасько

13 ноября 2003 г. _____

РОСС RU.MT02.E03699

Приложение № 2 к "одобрению типа транспортного средства"

ОПИСАНИЕ МАРКИРОВКИ ТРАНСПОРТНОГО СРЕДСТВА

1. Место расположения и форма знака соответствия:

На табличке изготовителя.

Знак соответствия выполнен по ГОСТ Р 50460-92 с указанием номера данного "одобрения типа транспортного средства".

2. Место расположения таблички изготовителя:

В задней части моторного отсека, на верхнем усилителе щитка передка, справа.

3. Место расположения идентификационного номера (VIN):

3.1. На табличке изготовителя.

3.2. В передней части транспортного средства, на усилителе щитка передка, справа от таблички изготовителя.

3.3. На специальной накладке на задней панели пола, за правой задней аркой (для ВАЗ 213100-01, 213100-02, 213100-21, 213100-22)

3.4. На надставке заднего пола, по центру (для ВАЗ 213100-05, 213100-25)

4. Структура и содержание идентификационного номера (номеров) транспортных средств:

1	2	3	4	5	6	7	8	9	10	11	12	13	14	15	16	17
X	T	A	2	1	3	1	0	0	?	?	?	?	?	?	?	?

поз. 1 - 3: Международный идентификационный код изготовителя (WMI):
ХТА - ОАО "АВТОВАЗ", Российская Федерация

поз. 4 - 9: Тип транспортного средства

поз. 10: Год выпуска согласно ОСТ 37.001.269-96

поз. 11 - 17: Производственный номер транспортного средства

BA3-213100-01, 213100-21

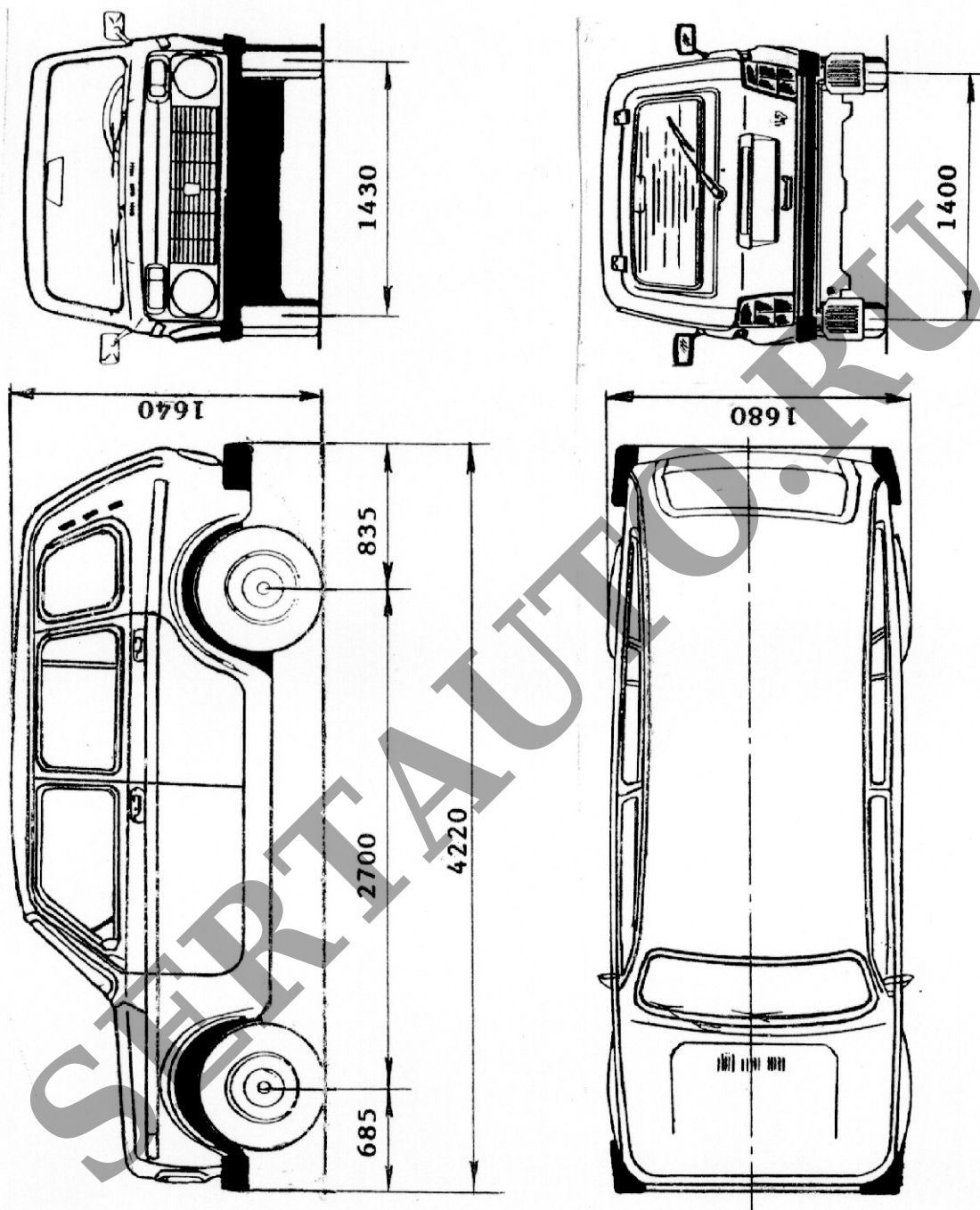

ВАЗ-213100-22, 213100-02

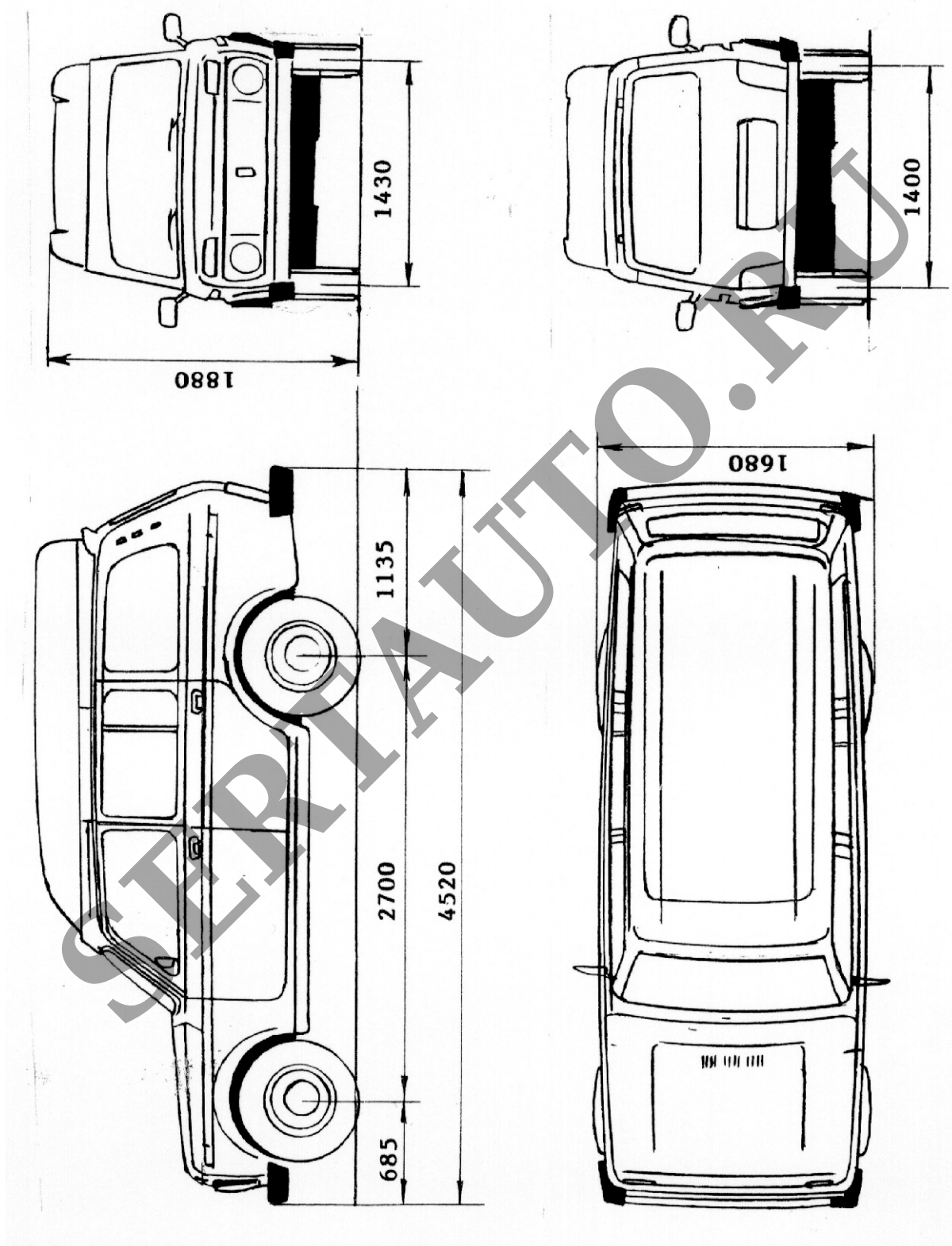

ВАЗ-213100-25, 213100-05

