

ОРГАН ПО СЕРТИФИКАЦИИ
Межотраслевой фонд "Сертификация автотранспорта САТР" ("САТР-ФОНД")
№ РОСС RU.0001.11MT02 от 10.06.2003 г.
125480, г. Москва, ул. Героев Панфиловцев, 24 (тел. 454-42-27)

РОСС GB.MT02.E03576P1

02

июня

2004

Марка транспортного средства	JAGUAR
Тип транспортного средства	X 200 (S-Type)
Категория транспортного средства	M₁
Код ТН ВЭД	8703 23 (для мод. с двигателями V6) 8703 24 (для мод. с двигателями V8)
Код VIN	SAJA?0?...
Заявитель и его адрес	Jaguar Finland, Inchcape Motors Finland Oy, Vetokuja 1, FIN-01610 Vantaa, Finland
Изготовитель и его адрес	Jaguar Cars Limited, Browns Lane, Allesley, Coventry, CV5 9DR, United Kingdom
Сборочный завод	Jaguar Cars Limited, Chester Road, Castle Vale, Birmingham, B35 7RA, United Kingdom

ОБЩИЕ ХАРАКТЕРИСТИКИ ТРАНСПОРТНОГО СРЕДСТВА

Колесная формула / ведущие колеса	4 x 2 / задние
Схема компоновки транспортного средства	классическая; расположение двигателя - переднее продольное
Тип кузова / количество дверей	седан / 4
Количество мест спереди / сзади	2 / 3
Габаритные размеры, мм	
– длина	4861
– ширина	1819
– высота	1448
База, мм	2909
Колея передних / задних колес, мм	1534 / 1542

РОСС GB.MT02.E03576P1

для модификаций с двигателями:	V6	V8 n/a	V8 s/c
Номинальная масса транспортного средства, указанная изготовителем, кг	1615	1725	1795
Полная масса транспортного средства, кг	2180	2195	2240
Полная масса, приходящаяся			
– на переднюю ось, кг	1000	1035	1070
– на заднюю ось, кг	1180	1160	1170
Допустимая полная масса прицепа, кг		750	
– прицеп без тормозов			
– прицеп с тормозами	1850 или 1600 (для модиф. с двиг. 2.5 л и механ. трансмиссией)		

Двигатель (марка, тип)	2.5 V6	3.0 V6	4.2 V8 n/a	4.2 V8 s/c
	Jaguar, четырехтактный, бензиновый			
– количество и расположение цилиндров	6, V-образное		8, V-образное	
– рабочий объем, см ³	2497	2967	4196	4196
– степень сжатия	10.5	10.5	11.0	9.1
Максимальная мощность, кВт (мин ⁻¹)	147 (6800)	175 (6800)	218.9 (6000)	290.8 (6100)
Максимальный крутящий момент, Нм (мин ⁻¹)	245 (4000)	293 (4100)	411 (4100)	541 (3500)
Топливо	неэтилированный бензин с октановым числом не менее 95			
Система питания	распределенный впрыск топлива с электронным управлением			
Блок управления впрыском (марка, тип)	Denso	Ford, PTEC		
Нагнетатель воздуха (марка, тип)	—			Eaton, M112
Воздушный фильтр (марка, тип)	Visteon, 2W93-9601-A, с бумажным элементом			
Система зажигания	электронная, бесконтактная			
Блок управления зажиганием (марка, тип)	совмещен с блоком управления впрыском топлива			
Свечи зажигания (марка, тип)	Jaguar или Motorcraft, AWSF22FS	NGK, PFR5G13E	NGK, PFR6G13E	
Система выпуска и нейтрализации отработавших газов	два основных и два дополнительных глушителя, два нейтрализатора отработавших газов		два основных и один дополнительный глушитель, два нейтрализатора отработавших газов	
Основные глушители (марка, тип)	2R83-5230A и 2R83-5232A	2R83-5230D и 2R83-5232D	2R83-5230E и 2R83-5232E	
Дополнительные глушители (марка, тип)	2R83-5212A x 2		2R83-5212E	
Нейтрализаторы (марка, тип)	2R83-5E212D и 2R83-5E214D	2R83-5E212H и 2R83-5E214H	2R83-5E212J и 2R83-5E214J	

РОСС GB.MT02.E03576P1

для двигателей:	V6	V6	V8
Трансмиссия	механическая	гидромеханическая	
Сцепление (марка, тип)	Jaguar, сухое, однодисковое, с гидравлическим приводом		
Коробка передач (марка, тип)	Getrag, 221, механическая, с ручным управлением, полностью синхронизированная	ZF6HP26, автоматическая	
– число передач	5	6	
– передаточные числа			
I -	4.230	4.171	
II -	2.519	2.340	
III -	1.665	1.521	
IV -	1.222	1.143	
V -	1.000	0.867	
VI -	—	0.691	
3.X. -	4.138	3.403	
Главная передача (марка, тип)	Jaguar, гипоидная		
– передаточное число	3.07	3.31	2.87

Подвеска

- передняя Jaguar, независимая, пружинная, на поперечных рычагах, с гидравлическими телескопическими амортизаторами, со стабилизатором поперечной устойчивости
- задняя Jaguar, независимая, пружинная, на поперечных рычагах, с гидравлическими телескопическими амортизаторами, со стабилизатором поперечной устойчивости

Рулевое управление (марка, тип)

ZF, рулевой привод с гидроусилителем; рулевой механизм типа “шестерня - рейка”

Тормозные системы

- рабочая (марка, тип) Jaguar, гидравлический двухконтурный привод с диагональным разделением на контуры, с вакуумным усилителем, с АБС; тормозные механизмы всех колес - дисковые, вентилируемые
- запасная (марка, тип) Jaguar, каждый контур рабочей тормозной системы
- стояночная (марка, тип) Jaguar, механический (для автоматической трансмиссии - электромеханический) привод к тормозным механизмам задних колес

Шины

для модификаций с двигателями	размер	индекс несущей способности	категория скорости
V6 -	205/60 R16	92	V
	225/55 R16	95	W
	225/55 R16 (зимние)	95	H
V6 и V8 n/a -	235/50 R17	96	W или Y
	245/40 R18	97	Y
	245/45 R17	95	W
	235/50 R17 (зимние)	100	H
	245/40 R18 (зимние)	97	H
V8 s/c -	245/40 ZR18 (передние)	—	—
	275/35 ZR18 (задние)	—	—
	245/40 R18 (зимние)	97	H
	235/40 R18 (передние зимние)	95	V
	265/35 R18 (задние зимние)	97	V

Дополнительное оборудование транспортного средства

кондиционер (хладагент R134A), подушки безопасности, электрические стеклоподъемники, противоугонное устройство

Действие данного “одобрения типа транспортного средства” распространяется на партию транспортных средств в количестве не более 150 (ста пятидесяти) шт.

Декларации о ввозимых на территорию Российской Федерации транспортных средствах данного типа (размер и отличительные признаки отдельных партий) передаются изготовителем или его официальным дилером ежемесячно (вне зависимости от факта поставки) в Орган по сертификации, на основании чего выдаются заверенные копии “одобрения типа транспортного средства”.

автомобиль легковой **JAGUAR X 200 (S-Type)**

Описание маркировки транспортного средства приведено в приложении 2.

Общие виды транспортного средства на одном листе приведены в приложении 3.

Руководитель органа по сертификации Зам.

подпись

Б.В. Кисуленко
инициалы, фамилия

А.Г. Пасько

РОСС GB.MT02.E03576P1

Приложение № 2 к "одобрению типа транспортного средства"

ОПИСАНИЕ МАРКИРОВКИ ТРАНСПОРТНОГО СРЕДСТВА

1. Место расположения и форма знака соответствия:

Рядом с табличкой изготовителя.

Знак соответствия выполнен по ГОСТ Р 50460-92 с указанием номера данного "одобрения типа транспортного средства".

2. Место расположения таблички изготовителя:

В передней части дверного проема передней левой двери.

3. Место расположения идентификационного номера (VIN):

3.1. На табличке изготовителя.

3.2. В багажнике, на заднем правом лонжероне.

4. Структура и содержание идентификационного номера (номеров) транспортных средств:

1	2	3	4	5	6	7	8	9	10	11	12	13	14	15	16	17
S	A	J	A	?	0	?	?	?	?	?	?	?	?	?	?	?

поз. 1 - 3: "SAJ" - WMI (международный код изготовителя) - Jaguar Cars Limited.

поз. 4: "A" - регион поставки и тип удерживающей системы.

поз. 5: Тип трансмиссии и рулевого управления:

"A" - автоматическая, левое расположение рулевого колеса;

"B" - механическая, левое расположение рулевого колеса.

поз. 6-7: "01" или "02" или "03" - тип кузова и кузовное исполнение.

поз. 8: Тип системы ограничения выбросов токсичных веществ.

поз. 9: Контрольный символ.

поз. 10: Модельный год согласно ISO 3779-83.

поз. 11: Код фабрики (завода) изготовителя и модельный ряд:

"J" - Jaguar Cars Limited (Birmingham) / S-TYPE 2.5L AJ-V6;

"F" - Jaguar Cars Limited (Birmingham) / S-TYPE 3.0L AJ-V6;

"H" - Jaguar Cars Limited (Birmingham) / S-TYPE 4.2L n/a AJ-36;

"I" - Jaguar Cars Limited (Birmingham) / S-TYPE 4.2L s/c AJ-36.

поз. 12 - 17: Производственный номер транспортного средства.

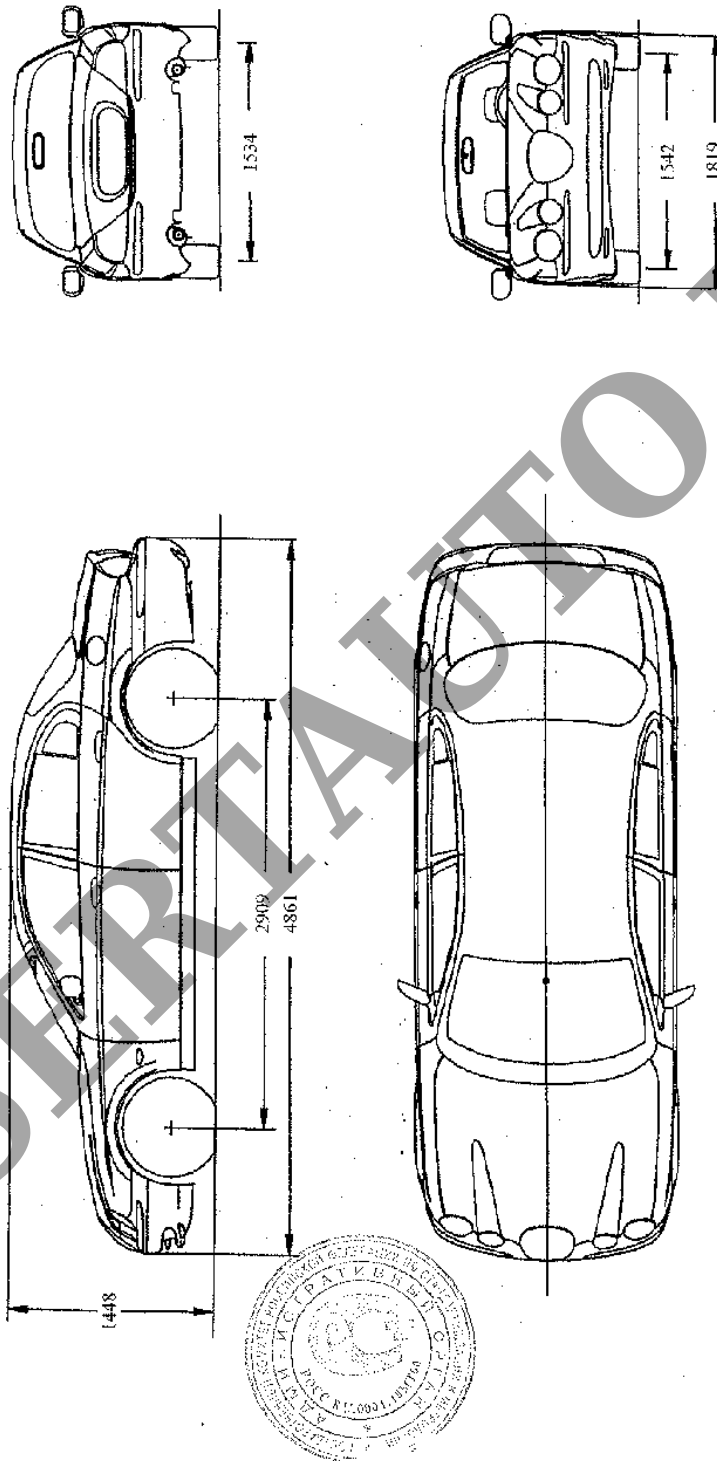

Jaguar Cars Limited CERTIFICATION DEPARTMENT	X200 - Vehicle Dimensions	 JAGUAR	Copyright Jaguar Cars Limited. This document and the copyright therein are the property of Jaguar Cars Limited and may not be used, copied or disclosed to any third party without written authorization. Issued: 15/07/98 TD 2235
--	---------------------------	--	--