

**ОРГАН ПО СЕРТИФИКАЦИИ**  
**Межотраслевой фонд "Сертификация автотранспорта САТР" ("САТР-ФОНД")**  
№ РОСС RU.0001.11MT02 от 10.06. 2003 г.  
125480, г. Москва, ул. Героев Панфиловцев, 24 (454-42-27)

**РОСС US.MT02.E03691**

**03**      **ноября**      —  
**2004**

Марка транспортного средства	<b>ЖЕЕР</b>
Тип транспортного средства	<b>Wrangler ( AB9S, AN9S, AN91 )</b>
Категория транспортного средства	<b>M<sub>1</sub></b>
Код ТН ВЭД	<b>8703 23 (для AN91 )</b> <b>8703 24 (для AB9S, AN9S )</b>
Код VIN	<b>1J4FA?9?...</b>
Изготовитель и его адрес	<b>DaimlerChrysler Corporation,</b> <b>1000 Chrysler Drive, Auburn Hills, Michigan 48326-2766,</b> <b>United States of America</b>
Сборочный завод	<b>Toledo Jeep Assembly #2; 4000 Stickney Avenue, Toledo,</b> <b>Ohio 436 12-2651, USA</b>

**ОБЩИЕ ХАРАКТЕРИСТИКИ ТРАНСПОРТНОГО СРЕДСТВА**

Колесная формула / ведущие колеса	<b>4x4 / все</b>
Схема компоновки транспортного средства	<b>полноприводная,</b> расположение двигателя - переднее <b>продольное</b>
Тип кузова / количество дверей	<b>кузов со съемным верхом / 2</b>
Количество мест спереди / сзади	<b>2 / 2</b>
Габаритные размеры, мм	
— длина	<b>3883</b>
— ширина	<b>1732-1740</b>
— высота	<b>1748 (с твердым верхом ) или 1782 (с мягким верхом )</b>
База, мм	<b>2373</b>
Колея передних / задних колес, мм	<b>1473/1473</b>

## РОСС US.MT02.E03691

для модификаций:	AN91	AB9S	AN9S
Номинальная масса транспортного средства, указанная изготовителем, кг	1599 - 1718	1685 - 1791	1668 - 1774
Полная масса транспортного средства, кг	2000	2019	2019
Максимальная допустимая масса – на переднюю ось, кг – на заднюю ось, кг	798 - 998 1202	843 1176	828 1191
Допустимая полная масса прицепа, кг – прицеп без тормозов – прицеп с тормозами		450 1920	

для модификаций:	AN91	AB9S, AN9S
<b>Двигатель</b> (марка, тип)	DaimlerChrysler Corporation	
	1	MX
	четырёхтактный, бензиновый	
- количество и расположение цилиндров	4, рядное	6, рядное
- рабочий объем, см <sup>3</sup>	2429	3960
- степень сжатия	9.47	8.75
Максимальная мощность, кВт (мин <sup>-1</sup> )	105/5200	130/4600
Максимальный крутящий момент, Нм (мин <sup>-1</sup> )	215/4000	296/3500
Топливо	неэтилированный бензин с октановым числом не менее	
	91	95
<b>Система питания</b>	многоточечный впрыск топлива с электронным управлением	
Система впрыска (марка, тип)	MPI-JTEC YN1AB или YN1EC	MPI-JTEC YBSAJ или YBSEK ( для автомат.трансмиссии); YNSEI ( для мех. трансмиссии)
Форсунки (марка, тип)	Siemens, 53013490AA	Siemens, 04854181
Воздушный фильтр (марка, тип)	Chrysler, 05019443AA	Chrysler, 04797777 или 04797777AC
<b>Система зажигания</b>	электронная, с антидетонационным контролем	
Катушка зажигания (марка, тип)	Weastec, 04609103 или 04609103AB	Weastec, 56041476AA
Свечи зажигания (марка, тип)	Champion, RE14MCC5	Champion, RC 12ECC, или NGK, ZFRN5N
<b>Система выпуска и нейтрализации отработавших газов</b>	один глушитель и один или два нейтрализатора отработавших газов	
Глушитель (марка, тип)	Arvin, 52059614	Arvin, 52019241
Нейтрализатор (марка, тип)	Arvin, 52059598AA, 52128616AA	Arvin, 52101174AA

## POCC US.MT02.E03691

для модификаций:	AN91	AN9S	AB9S
<b>Трансмиссия</b>	механическая		гидромеханическая
Сцепление (марка, тип)	сухое, однодисковое		-
<b>Коробка передач (марка, тип)</b>	с ручным управлением		автоматическая
- число передач	5		4
- передаточные числа			
I -	3.85	4.04	2.84
II -	2.25	2.33	1.57
III -	1.48	1.38	1.00
IV -	1.00	1.00	0.69
V -	0.80	0.78	-
3.X -	3.52	3.57	2.21
<b>Раздаточная коробка (марка, тип)</b>	New Venture Gear, 231		
- число передач	2		
- передаточные числа			
высшее -	1.00		
низшее -	2.72		
<b>Главная передача (марка, тип)</b>	Dana, M30 ( передняя ); M35 или M44 ( задняя )		
- передаточное число	4.11	3.07	3.73

**Подвеска**

- передняя **зависимая, пружинная, рычажная**, с гидравлическими телескопическими амортизаторами и стабилизатором поперечной устойчивости
- задняя **зависимая, пружинная, рычажная**, с гидравлическими телескопическими амортизаторами и стабилизатором поперечной устойчивости

**Рулевое управление (марка, тип)**

Mercedes-Benz, T10, с гидроусилителем; рулевой механизм типа "винт-шариковая гайка-рейка-сектор"

**Тормозные системы**

- рабочая (марка, тип) **гидравлический** двухконтурный привод с вакуумным усилителем, с АБС или без нее; тормозные механизмы **передних** колес - **дисковые**, задних - **барабанные**
- запасная (марка, тип) **каждый контур рабочей тормозной системы**
- стояночная (марка, тип) **механический (тросовый) привод** к тормозным механизмам задних колес

РОСС US.MT02.E03691

<u>Шины</u>			
– размер	P215/75 R15	P225/75 R15	P225/70 R16
– индекс несущей способности	100	102	101
– категория скорости	S	S	S

**Дополнительное оборудование транспортного средства**

очиститель и омыватель ветрового стекла, одно внутреннее и два наружных зеркала заднего вида, кондиционер (хладагент R134A), иммобилайзер

Действие данного “одобрения типа транспортного средства” распространяется на партию транспортных средств в количестве не более 150 (ста пятидесяти) шт.

Декларации о ввозимых на территорию Российской Федерации транспортных средствах данного типа (размер и отличительные признаки отдельных партий) передаются производителем или его официальным дилером ежемесячно (вне зависимости от факта поставки) в Орган по сертификации, на основании чего выдаются заверенные копии “одобрения типа транспортного средства”.

автомобиль легковой **JEEP Wrangler (AB9S, AN9S, AN91)**

Описание маркировки транспортного средства приведено в приложении 2.

Общие виды транспортного средства на **одном листе** приведены в приложении 3.

Руководитель органа по сертификации

Зам.

**Б.В. Кисуленко**

подпись

инициалы, фамилия

**А.Г. Пасько**

03

ноября

2003 г.

## РОСС US.MT02.E03691

Приложение № 2 к "одобрению типа транспортного средства"

## ОПИСАНИЕ МАРКИРОВКИ ТРАНСПОРТНОГО СРЕДСТВА

1. Место расположения и форма знака соответствия:  
Рядом с табличкой изготовителя или на передней поверхности левой средней стойки кузова  
Знак соответствия выполнен по ГОСТ Р 50460-92 с указанием номера данного "одобрения типа транспортного средства".
2. Место расположения таблички изготовителя:  
На полу, под правым передним сиденьем, в соответствии с сертификатом e11\*76/114\*78/507\*0127\*01 по Директивам ЕС
3. Место расположения идентификационного номера (VIN):
  - 3.1. На табличке изготовителя.
  - 3.2. На продольном элементе рамы, с правой стороны.
  - 3.2. На табличке, видимой в левом нижнем углу лобового стекла.
4. Структура и содержание идентификационного номера (номеров) транспортных средств:

1	2	3	4	5	6	7	8	9	10	11	12	13	14	15	16	17
1	J	4	F	A	?	9	?	?	?	P	?	?	?	?	?	?

- поз. 1 - 3: WMI (международный код изготовителя):  
**1J4** – DaimlerChrysler Corporation, JEEP
- поз. 4: Обозначение полной массы:  
**F** – 1815-2267 кг;
- поз. 5: Тип транспортного средства:  
**A** – JEEP Wrangler с левосторонним управлением
- поз. 6: Тип трансмиссии:  
**B** - 4-ступенчатая автоматическая;  
**N** - 5-ступенчатая с ручным управлением.
- поз. 7: Тип кузова автомобиля:  
**9** – открытый ( со съёмной крышей ) двухдверный.
- поз. 8: Тип двигателя:  
**1** – 2.4 л бензиновый;  
**S** – 4.0 л бензиновый.
- поз. 9: Контрольный символ:  
**1...9** или **X**
- поз. 10: Модельный год:  
**3**-2003 г.  
**4**-2004 г.
- поз. 11: Код сборочного завода:  
**P** – Toledo Jeep Assembly #2, Toledo, Ohio, USA
- поз. 12 - 17: Производственный номер транспортного средства.

Приложение № 3 к "одобрению типа транспортного средства" № РОСС US.MT02.E03691

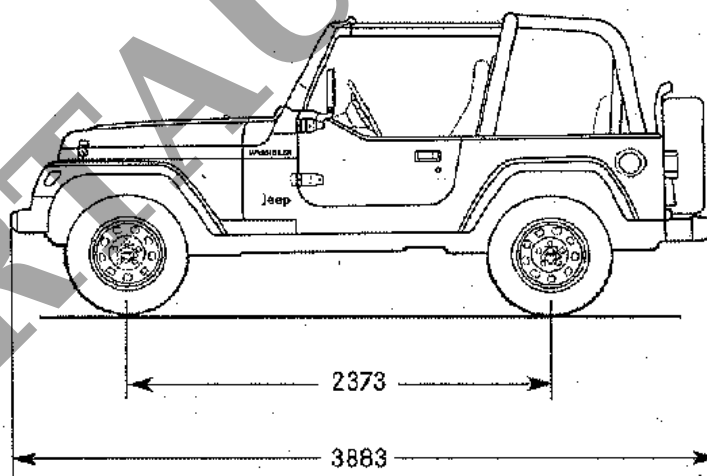
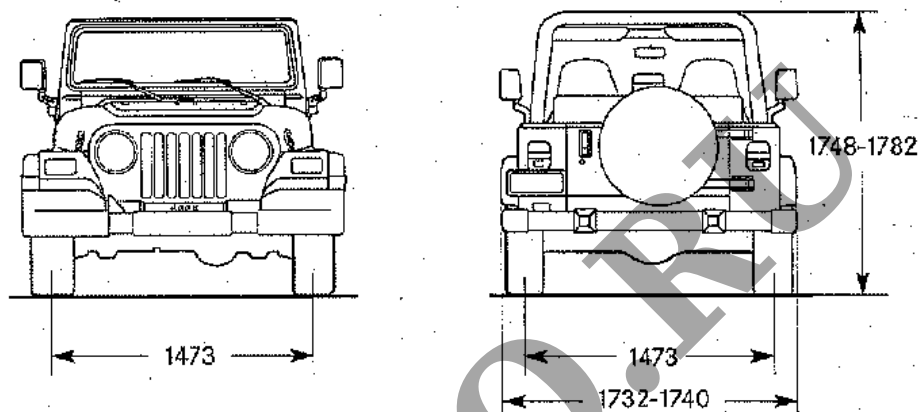

Jeep Wrangler