

ОРГАН ПО СЕРТИФИКАЦИИ
Межотраслевой фонд "Сертификация автотранспорта САТР" ("САТР-ФОНД")
 № РОСС RU.0001.11MT02 от 10.06.2003 г.
 125480, г. Москва, ул. Героев Панфиловцев, 24 (Тел. 454-42-27)

РОСС DE.MT02.E03665

08 октября ----
 2004

Марка транспортного средства **MERCEDES-BENZ**
 Тип транспортного средства **W/V 220 (S 500, S 600, S 350 4-matic, S 65 AMG)**
 Категория транспортного средства **M₁**
 Код ТН ВЭД **8703 24**

	Для модификаций:	W 220	V 220
Код VIN	S 500	- WDB220075...	WDB220175...
	S 600	- -	WDB220176... WDB220178...
	S 350 4-matic	- WDB220087...	WDB220187...
	S 65 AMG	- -	WDB220179...

Предприятие-изготовитель и его адрес **DaimlerChrysler AG,
 D-70546, Stuttgart, Germany**
 Сборочные заводы **DaimlerChrysler AG
 D-71059 Sindelfingen, Germany
 Mercedes-AMG GmbH
 D-71563 Affalterbach, Germany**

ОБЩИЕ ХАРАКТЕРИСТИКИ ТРАНСПОРТНОГО СРЕДСТВА

	Для модификаций:	S 500, S 600, S 65 AMG	S 350 4-matic
Колесная формула / ведущие колеса		4 x 2 / задние	4 x 4 / все
Схема компоновки транспортного средства		расположение двигателя – переднее, продольное	
Тип кузова / количество дверей		седан / 4 (для мод. S 500 и S 600 может быть оснащен бронезащитой)	
Количество мест спереди / сзади		2 / 3 или 2 / 2	
	Для модификаций:	W 220	V 220

РОСС DE.MT02.E03665

Габаритные размеры, мм	5043		5163			
– длина	1855					
– ширина	1444...1470					
– высота						
База, мм	2965		3085			
Колея передних / задних колес, мм	1558...1578		1558...1598			
Для модификаций:	S 500 (W 220)	S 500 (V 220)	S 600	S 65 AMG	S 350 4-matic (W 220)	S 350 4-matic (V 220)
Номинальная масса транспортного средства, указанная изготовителем, кг	1875	1895 2275 ¹ 3315 ²	2485 ¹ 3385 ² 3365 ³	2220	1915	1945
Полная масса транспортного средства, кг	2400	2420 2700 ¹ 3800 ²	2860 ¹ 3850 ^{2,3}	2625	2445	2475
Масса, приходящаяся:						
– на переднюю ось, кг	1075... 1130	1095... 1150 1220 ¹ 1640 ²	1320 ¹ 1670 ^{2,3}	1270	1130... 1185	1150... 1200
– на заднюю ось, кг	1270... 1325	1270... 1325 1480 ¹ или 2160 ²	1540 ¹ или 2180 ^{2,3}	1355	1260... 1315	1275... 1325
Допустимая полная масса прицепа:						
– прицеп без тормозов, кг	750 ⁴		–	750	750	
– прицеп с тормозами, кг	2100 ⁴		–	750	2100	

¹ Класс защиты B4 (CEN 1063), 2 (ГОСТ Р 50963-96);

² Класс защиты B6 / B7 (CEN 1063), 4 / 5 (ГОСТ Р 50963-96) - WDB220175..., WDB220176...;

³ Класс защиты B6 / B7 (CEN 1063), 4 / 5 (ГОСТ Р 50963-96) - WDB220178...

⁴ Для мод. с бронезащитой буксировка прицепа не предусмотрена

Для модификаций:	S 500	S 600		S 65 AMG	S 350 4-matic
Двигатель (марка, тип)	DaimlerChrysler AG, Mercedes-Benz				
	M113 (113960)	M275 (275950)	M137 (137970)	M275 (275980)	M112 (112975)
- количество и расположение цилиндров	четырёхтактный, бензиновый				
	8, V- образное	12, V-образное			6, V- образное
Для модификаций с двигателями:	113960	275950	137970	275980	112975
- рабочий объем, см ³	4966	5513	5786	5980	3724
- степень сжатия	10.0 – 0.4	9.0 ± 0.2	10.0 – 0.4	9.0 – 0.5	10.0 – 0.4

РОСС DE.MT02.E03665

- максимальная мощность, кВт (мин ⁻¹)	225 (5600)	368 (5000)	270 (5500)	450 (4800... 5100)	180 (5750)
- максимальный крутящий момент, Нм (мин ⁻¹)	460 (2700... 4250)	800 (1800... 3500)	530 (4250)	1000 (2000... 4000)	350 (3000... 4500)
Топливо	неэтилированный бензин с октановым числом				
	95		98		95
Система питания	распределенный впрыск топлива с встроенной системой отключения подачи топлива				
Система впрыска (марка, тип)	Mercedes-Benz, HFM-injection				
Электронный блок управления (марка, тип)	HM 0148 или HM 0212	HM 0334	HM 0116	HM A037	HM 0381
Форсунки (марка, тип)	Bosch, 113 078 0049 (x8), 113 078 0149 (x8) или 113 078 0249 (x8)	Bosch, 275 078 02 49 (x12)	Bosch, 113 078 00 49 (x12); 113 078 01 49 (x12) или 113 078 02 49 (x12)	Bosch, 275 078 03 49 (x12)	Bosch, 113 078 02 49 (x6)
Нагнетатель воздуха (марка, тип)	–	Mercedes-Benz, AL 0021(x2)	–	Mercedes-Benz, AL A002 (x2)	–
Воздушный фильтр (марка, тип)	Mercedes-Benz				
	FP 0062 или F 0062	FP 0099 и FP 0100	FP 0080	FP 0099 и FP 0100	FP 0062
Система зажигания	электронная, бесконтактная				
Катушка зажигания (марка, тип)	ZS 0006 (x8)	ZS 0014 (x12)	ZS 0010 (x12)	ZS 0014 (x12)	ZS 0006 (x6)
Свечи зажигания (марка, тип)	Bosch, F8 DPER	NGK, FR6Q-G	Bosch, 14FGHR6 DPUX2	NGK, FR6Q-G	Bosch, F7 DPER
Система выпуска и нейтрализации отработавших газов	четыре		два		четыре
	глушителя и				
	четыре нейтрали- затора	два нейтрализ атора	шесть нейтрализ аторов	два нейтрализ атора	четыре нейтрализ атора
Для модификаций с двигателями:	113960	275950	137970	275980	112975
Первый глушитель (марка, тип)	SM 0213 (x2)	SM 0234 (x2)	SM 0222 (x2)	–	SM 0213 (x2)
Второй глушитель (марка, тип)	SN 0514 (x2)	SN 0555 (x2)	SN 0520 (x2)	SN A078 (x2)	SN 0513 (x2)

РОСС DE.MT02.E03665

Нейтрализатор (марка, тип)	КТ 0166 (x2) и КТ 0157А (x2)	КТ 0208 (x2)	КТ 0160 (x4) и КТ 0159 (x2)	КТ 0208 (x2)	КТ 0169 (x2) и КТ 0174 (x2)
----------------------------	---------------------------------------	-----------------	--------------------------------------	-----------------	--------------------------------------

Трансмиссия		гидромеханическая		
Для модификаций:		S 350 4-matic, S 600²	S 600¹, S 65 AMG	S 500
Коробка передач (марка, тип)		Mercedes-Benz, с автоматическим управлением		
		W5A 580	W5A900	7 G-Tronic
- число передач		5		7
- передаточные числа				
I -		3.60		4.38
II -		2.19		2.86
III -		1.41		1.92
IV -		1.00		1.37
V -		0.83		1.00
VI -		-		0.82
VII -		-		0.73
3.XI -		3.17		3.42
3.XII -		1.93		2.23

¹ - WDB220176...; ² - WDB220178...

Раздаточная коробка (марка, тип) Mercedes-Benz
(только для мод. S 350 4-matic)
- передаточное число 1.00

Для модификаций:		S 500¹, S 600¹, S 65 AMG	S 600³	S 600⁴	S 500²	S 350 4- matic
Главная передача (марка, тип)		Mercedes-Benz, одинарная, гипоидная				
- передаточное число		2.65	2.82	3.31	3.46	3.27

¹ Для мод. S 500 без бронезащиты и S 500, S 600 (WDB220176...) с классом защиты B4 (CEN 1063), 2 (ГОСТ Р 50963-96);

² Для мод. с классом защиты B6 / B7 (CEN 1063 – B6 / B7), 4 / 5 (ГОСТ Р 50963-96);

³ Для мод. S 600 (WDB220176...) с классом защиты B6 / B7 (CEN 1063 – B6 / B7), 4 / 5 (ГОСТ Р 50963-96);

⁴ Для мод. - S 600 (WDB220178...)

Подвеска

– передняя независимая, рычажная, пневматическая (или пружинная с гидравлическим регулированием по высоте), с телескопическими амортизаторами и стабилизатором поперечной устойчивости

РОСС DE.MT02.E03665

– задняя независимая, рычажная, пневматическая (или пружинная с гидравлическим регулированием по высоте), с телескопическими амортизаторами и стабилизатором поперечной устойчивости

Рулевое управление (марка, тип) Mercedes-Benz, рулевой механизм “шестерня - рейка”, рулевой привод с гидроусилителем

Тормозные системы

– рабочая гидравлическая, двухконтурная, с вакуумным¹ или гидравлическим усилителем² и АБС; тормозные механизмы всех колес - дисковые

– запасная каждый контур рабочей тормозной системы

– стояночная механический привод к специальным барабанным тормозным механизмам задних колес

¹ Для мод. без бронезащиты и с классом защиты В4 (CEN 1063), 2 (ГОСТ Р 50963-96);

² Для мод. с классом защиты В6 / В7 (CEN 1063 – В6 / В7), 4 / 5 (ГОСТ Р 50963-96) и мод. S 65 AMG.

Шины (марка) Michelin, Goodyear, Pirelli, Continental, Dunlop, Bridgestone	Размер	Индекс несущей способности	Категория скорости
Для мод. S 500, S600 с классом защиты В4 (CEN 1063), 2 (ГОСТ Р 50963-96)	225/55 R17 XL	101	H
Для мод. S 500, S600 с классом защиты В6 / В7 (CEN 1063), 4 / 5 (ГОСТ Р 50963-96)	235-700 R450A C ¹	114	H
Для мод. S 350 4-matic, S 500 (без бронезащиты)	225/60 R16	98	W
	225/55 R17	97	Y, W
	245/45 R18	96	Y
	245/45 R18 XL	100	V (M+S)
	265/40 R18	97	Y
Для мод. S 65 AMG	245/40 ZR19 XL	98	Y
	245/40 ZR19	–	–
	275/35 ZR19 XL	100	Y
	275/35 ZR19	–	–
	245/40 R19 XL	98	H (M+S)

¹ Только Michelin PAX

Дополнительное оборудование транспортного средства

охранная сигнализация (АТА), кондиционер (хладагент R134A), климат-контроль (THERMATIC), система контроля расстояния (DISTRONIC), система автоматического поддержания постоянной скорости (SPEEDTRONIC), электронная система обеспечения устойчивости (ESP), электронная система контроля парковки (PARKTRONIC)

РОСС DE.MT02.E03665

Действие данного "одобрения типа транспортного средства" распространяется на партию транспортных средств в количестве не более 150 (ста пятидесяти) шт.

Декларации о ввозимых на территорию Российской Федерации транспортных средствах данного типа (размер и отличительные признаки отдельных партий) передаются изготовителем или его официальным дилером ежемесячно (вне зависимости от факта поставки) в орган по сертификации, на основании чего выдаются заверенные копии "одобрения типа транспортного средства".

автомобиль легковой

MERCEDES-BENZ W/V 220 (S 500, S 600, S 350 4-matic, S 65 AMG)

Описание маркировки транспортного средства приведено в приложении № 2.
Общие виды транспортного средства на 1 листе приведены в приложении. № 3.

Руководитель органа по сертификации Зам.

Б.В. Кисуленко
подпись инициалы, фамилия

А.Г. Пасько

08 октября 2003 г. -----

РОСС DE.MT02.E03665

ОПИСАНИЕ МАРКИРОВКИ ТРАНСПОРТНОГО СРЕДСТВА

1. Место расположения и форма знака соответствия:
Рядом с табличкой изготовителя.
Знак соответствия выполнен по ГОСТ Р 50460-92 с указанием номера "одобрения типа транспортного средства".
2. Место расположения таблички изготовителя:
На передней поверхности средней стойки кузова, с правой стороны, в соответствии с "сообщением об официальном утверждении..." по Директивам ЕС e1*76/114*87/354*0271*03.
3. Место расположения идентификационного номера (VIN):
 - 3.1. На табличке изготовителя
 - 3.2. На поперечине пола кузова, под задним сиденьем, с правой стороны.
4. Структура и содержание идентификационного номера транспортного средства:

1	2	3	4	5	6	7	8	9	10	11	12	13	14	15	16	17
W	D	B	2	2	0	?	?	?	1	?	?	?	?	?	?	?

поз. 1 - 3: Международный идентификационный код изготовителя (WMI):
WDB – DaimlerChrysler AG, Германия.

поз. 4 - 6: Обозначение семейства транспортных средств:
220 – Mercedes-Benz S-класса.

поз. 7: Обозначение типа кузова:
0 – седан;
1 – седан с удлиненной колесной базой.

поз. 8 - 9: Обозначение типа двигателя и колесной формулы:
75 – бензиновый, M-113, 113960, V8, 4966 см³;
76 – бензиновый, M-275, 275950, V12, 5513 см³;
78 – бензиновый, M-137, 137970, V12, 5786 см³;
79 – бензиновый, M-275, 275980, V12, 5980 см³;
87 – бензиновый, M-112, 112975, V6, 3724 см³, 4 x 4.

поз. 10: Тип рулевого управления:
1 – левостороннее.

поз. 11: Обозначение сборочного завода:
A, B, C, D, E, Y – Sindelfingen, Affalterbach.

поз. 12 - 17: Производственный номер транспортного средства.

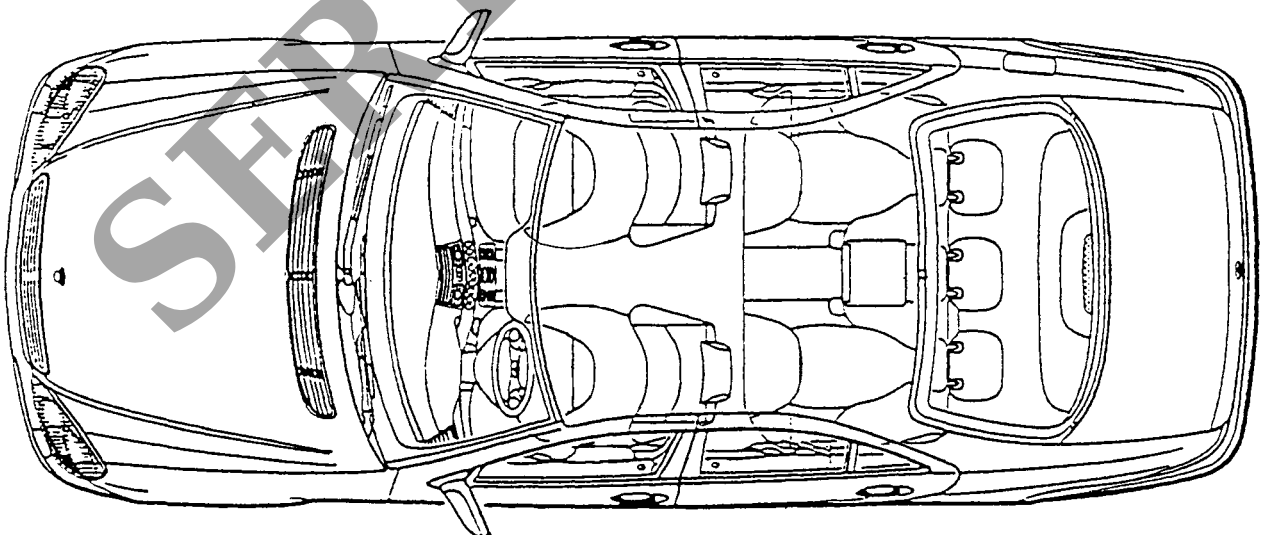
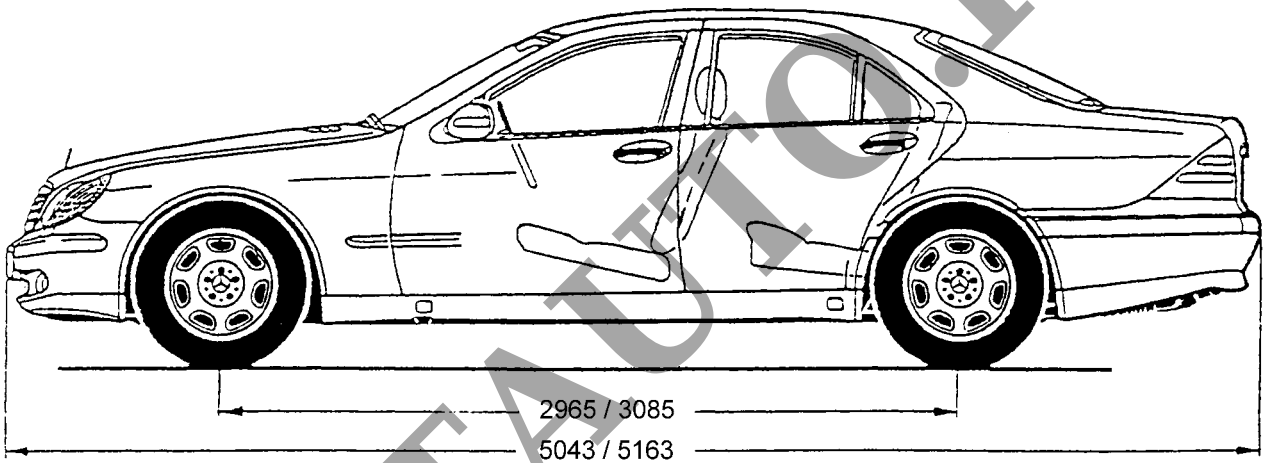
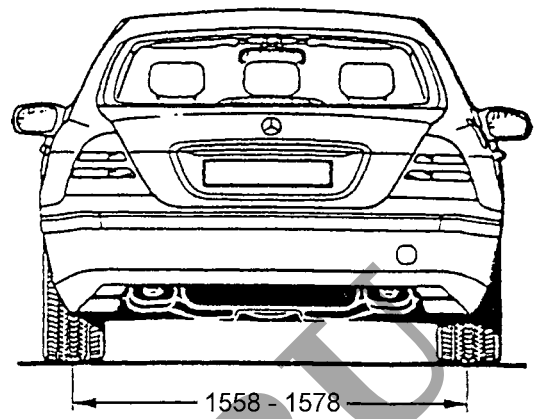
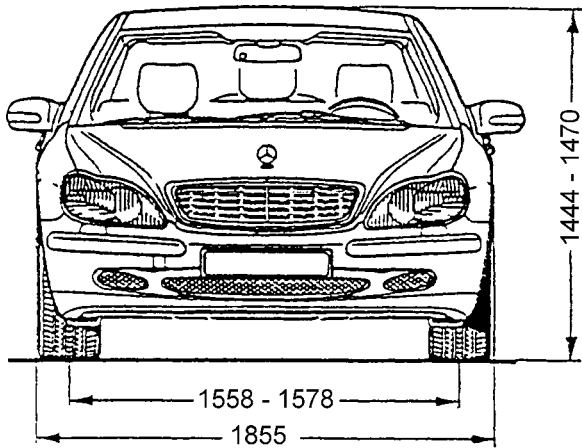

Mercedes-Benz W/V 220