

ОРГАН ПО СЕРТИФИКАЦИИ
Межотраслевой фонд "Сертификация автотранспорта САТР" ("САТР-ФОНД")
№ РОСС RU.0001.11MT02 от 10.06.2003 г.
125480, г. Москва, ул. Героев Панфиловцев, 24 (тел. 454-42-27)

РОСС RU.MT02.E03640

02 **сентября** **—**
2004

Марка транспортного средства —

Тип транспортного средства **8216-0000010, 8216-0000010-01**

Категория транспортного средства **О1**

Код ОКП **45 2510**

Код VIN **X89821600?0AX7..., X89821601?0AX7...**

Предприятие-изготовитель и его адрес **ЗАО Механический завод "Славянский",
353840, г. Славянск-на-Кубани, Краснодарский край,
ул. Дружбы народов, 13, Российская Федерация**

ОБЩИЕ ХАРАКТЕРИСТИКИ ТРАНСПОРТНОГО СРЕДСТВА

Количество осей/ колес 1/ 2

Тип кузова транспортного средства **металлическая сварная платформа с открывающимся задним бортом; может комплектоваться дугами и тентом**

Для модификаций:	8216-0000010-01	8216-0000010
Габаритные размеры, мм		
- длина		2755
- ширина	1500	1720
- высота		850
База, мм		1900
Колея колес, мм	1230	1430

РОСС RU.MT02.E03640

Масса снаряженного транспортного средства, кг 150

Полная масса транспортного средства, кг 500

Распределение полной массы:

- на ось, кг 450

- на сцепное устройство, кг 50

Подвеска

зависимая, рессорная, с гидравлическими телескопическими амортизаторами

Шины

- размер	155-13/6,15-13	или	155-13/6,45-13
- индекс несущей способности	75		78
- категория скорости	P		P

прицеп грузовой типа 8216-0000010, 8216-0000010-01

Описание маркировки транспортного средства приведено в приложении №2.

Общие виды транспортного средства на двух листах приведены в приложении №3.

Руководитель органа по сертификации Зам.

.....
подпись

Б.В. Кисуленко
.....
инициалы, фамилия

А.Г. Пасько

РОСС RU.MT02.E03640

Приложение № 2 к "одобрению типа
транспортного средства"

ОПИСАНИЕ МАРКИРОВКИ ТРАНСПОРТНОГО СРЕДСТВА

1. Место расположения и форма знака соответствия:
На табличке изготовителя.
Знак соответствия выполнен по ГОСТ Р 50460-92 и содержит номер "одобрения типа транспортного средства".
2. Место расположения таблички изготовителя:
На переднем борту прицепа, справа.
3. Место расположения идентификационного номера (VIN):
 - 3.1. На табличке изготовителя.
 - 3.2. На сцепной головке прицепа.
4. Структура и содержание идентификационного номера (номеров) транспортных средств:

1	2	3	4	5	6	7	8	9	10	11	12	13	14	15	16	17
X	8	9	8	2	1	6	0	?	?	0	A	X	7	?	?	?

- поз. 1 - 3: Международный идентификационный код изготовителя (WMI):
X89 - код изготовителя (см. также поз. 12-14), указывающий на то, что объем его производства не превышает 500 единиц в год.
- поз. 4 - 9: Тип транспортного средства:
821600 - для 8216-0000010;
821601 - для 8216-0000010-01.
- поз. 10: Обозначение года выпуска (согласно ОСТ 37.001.269-96).
- поз. 11: 0
- поз. 12 - 14: AX7 – код изготовителя (совместно с WMI) – ЗАО Механический завод "Славянский",
Российская Федерация.
- поз. 15 - 17: Производственный номер транспортного средства

Приложение № 3 к "одобрению типа транспортного средства"
№ РОСС RU.МТ02.Е03640

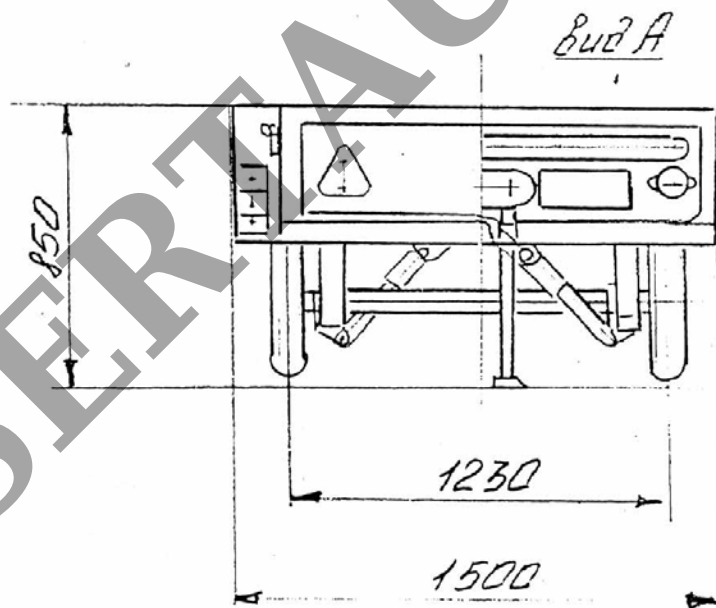
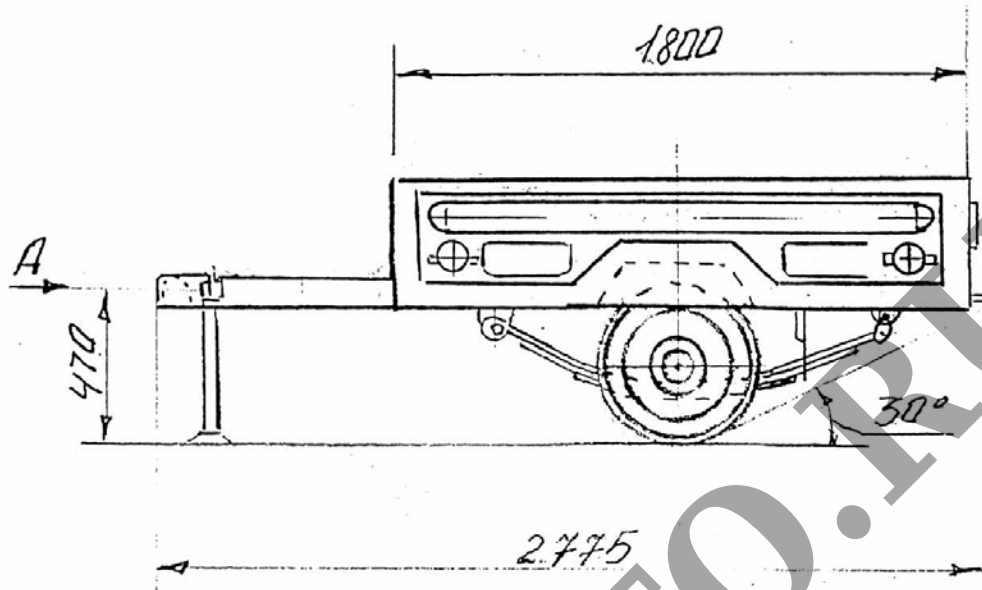

Прицеп П911 мод.8216-0000010-01