

ОРГАН ПО СЕРТИФИКАЦИИ
Межотраслевой фонд "Сертификация автотранспорта САТР" ("САТР-ФОНД")
№ РОСС RU.0001.11MT02 от 10.06.2003 г.
125480, г. Москва, ул. Героев Панфиловцев, 24 (тел. 454-42-27)

РОСС RU.MT02.E03626

**01 августа —
2004**

Марка транспортного средства	RENAULT
Тип транспортного средства	B (LB03, LB0K) (Symbol)
Категория транспортного средства	M1
Код ОКП	45 1481
Код VIN	X7LLB0...
Изготовитель и его адрес	ОАО "АВТОФРАМОС", 109147, г. Москва, ул. Воронцовская, 35, Российская Федерация
Поставщик сборочных комплектов	OYAK Renault, P.K. 255, 16372, Bursa, Turkey

ОБЩИЕ ХАРАКТЕРИСТИКИ ТРАНСПОРТНОГО СРЕДСТВА

Колесная формула / ведущие колеса	4x2 / передние
Схема компоновки транспортного средства	переднеприводная, расположение двигателя - переднее поперечное
Тип кузова / количество дверей	седан, цельнометаллический, несущего типа / 4
Количество мест спереди / сзади	2 / 3
Габаритные размеры, мм	
- длина	4150...4171
- ширина	1639...1670
- высота	1417...1437
База, мм	2471
Колея передних / задних колес, мм	1406 / 1386

РОСС RU.MT02.E03626

Для модификаций:	LB03	LB0K
Номинальная масса транспортного средства, указанная изготовителем, кг	1015...1095	1055...1145
Полная масса транспортного средства, кг	1460	1500
Распределение полной массы:		
- на переднюю ось, кг	748	787
- на заднюю ось, кг	712	713
Полная масса буксируемого прицепа, кг		
- прицеп без тормозов	505	525
- прицеп с тормозами	1100	1100
Двигатель (марка, тип)	Renault, четырехтактный, бензиновый	
	K7J	K4J
- количество и расположение цилиндров	4, рядное	
- рабочий объем цилиндров, см ³	1390	
- степень сжатия	9.5	10.0
- максимальная мощность, кВт (мин ⁻¹)	55 (5500)	72 (6000)
- максимальный крутящий момент, Нм (мин ⁻¹)	114 (2800)	127 (3750..4000)
Топливо	неэтилированный бензин с октановым числом не менее 95	
Система питания	многоточечный впрыск топлива с электронным управлением	
Блок управления системой впрыска (марка, тип)	Renault,	
	77 00 113 509/ 82 00 059 086	82 00 032 990
Форсунки (марка, тип)	Renault, 274 263	Renault, 104 274
Воздушный фильтр (марка, тип)	Renault, с сухим фильтрующим элементом	
	77 00 274 013	77 00 104 844
Система зажигания	электронная, бесконтактная	
Блок управления зажиганием (марка, тип)	совмещен с блоком управления системой впрыска	
Свечи зажигания (марка, тип)	Euyquem: FC52LS, RFC52LS, RFC50LZ2E, RFN58LZ, C52LS, C52LS3, RFN52LZ, RC52LS; Champion: RC10YC, RC10YCL, RC10YCC, C9YCX, RC10DMC, C10YC, C10YCX, RC89YCL, RC87YCL, N7YCX; NGK: BCP5ES, BKR5ESZA; Bosch, W7DCO, W8DCO, W8DCO4, WR8DCO4	
Система выпуска и нейтрализации отработавших газов	один или два глушителя, с системой нейтрализации отработавших газов	
Основной глушитель (марка, тип)	Renault, 266	
Дополнительный глушитель (марка, тип)	-	Renault, 232
Нейтрализатор (марка, тип)	Renault, C115	Renault, C71

РОСС RU.MT02.E03626

<u>Трансмиссия</u>		механическая			
Сцепление (марка, тип)	Renault, фрикционное, сухое, однодисковое, с гидравлическим приводом				
Коробка передач (марка, тип)	Renault, JВ1 или JВ3, с синхронизаторами на всех передачах переднего хода, с ручным управлением				
- число передач	5				
- передаточные числа	I -	3.727			
	II -	2.048			
	III -	1.321			
	IV -	0.967			
	V -	0.795			
	3.X -	3.545			
Главная передача (марка, тип)	Renault, цилиндрическая, косозубая				
- передаточное число главной передачи	4.214				
<u>Подвеска</u>					
- передняя	независимая, McPherson, со спиральными пружинами и стабилизатором поперечной устойчивости или без него				
- задняя	полузависимая, со спиральными пружинами, гидравлическими телескопическими амортизаторами и стабилизатором поперечной устойчивости или без него				
<u>Рулевое управление</u> (марка, тип)		Renault, рулевой механизм - "шестерня - рейка"; рулевой привод с гидроусилителем или без него			
<u>Тормозные системы</u>					
- рабочая	Renault, двухконтурный гидравлический привод с диагональным разделением контуров; тормозные механизмы передних колес дисковые, задних - барабанные или дисковые; с АБС или без нее				
- запасная	каждый из контуров рабочей тормозной системы				
- стояночная	механический тросовый привод на тормозные механизмы задних колес				
<u>Шины</u>					
- размер	155/80 R13	175/70 R13	175/65 R14	185/55R15	
- индекс несущей способности	79	82	82	81	
- категория скорости	T	T	T	H	

РОСС RU.MT02.E03626

Дополнительное оборудование

очиститель и омыватель ветрового стекла, отопитель салона, противоугонное устройство, замки дверей с электроприводом и дистанционным управлением, электростеклоподъемники, кондиционер (хладагент R-134A), стереомагнитола или CD-проигрыватель, подушки безопасности

автомобиль легковой **RENAULT** типа **B (LB03, LB0K) (Symbol)**

Описание маркировки транспортного средства приведено в приложении №2.

Общие виды транспортных средств на одном листе приведены в приложении №3.

Руководитель органа по сертификации Зам.

.....
подпись

Б.В. Кисуленко
.....
инициалы, фамилия

А.Г. Пасько

РОСС RU.MT02.E03626

Приложение № 2 к "одобрению типа
транспортного средства"

ОПИСАНИЕ МАРКИРОВКИ ТРАНСПОРТНОГО СРЕДСТВА

1. Место расположения и форма знака соответствия:
На табличке изготовителя.
Знак соответствия выполнен по ГОСТ Р 50460-92 и содержит номер "одобрения типа транспортного средства".
2. Место расположения таблички изготовителя:
На центральной стойке в проеме правой передней двери, в нижней части.
3. Место расположения идентификационного номера (VIN):
 - 3.1. На табличке изготовителя.
 - 3.2. На поперечном элементе в багажном отделении.
4. Структура и содержание идентификационного номера (номеров) транспортных средств:

1	2	3	4	5	6	7	8	9	10	11	12	13	14	15	16	17
X	7	L	L	B	0	?	?	?	?	?	?	?	?	?	?	?

- поз. 1 - 3: Международный идентификационный код изготовителя (WMI):
X7L – ОАО "Автофрамос", Российская Федерация
- поз. 4: Обозначение типа кузова: L – седан.
- поз. 5: Обозначение модели: B – Symbol.
- поз. 6 - 7: Обозначение типа двигателя: 03 – K7J, 0K – K4J.
- поз. 8: Обозначение варианта комплектации: 0, B, C.
- поз. 9: Обозначение типа коробки передач:
5, E, F, G – пятиступенчатая механическая коробка передач
- поз. 10: Обозначение года выпуска (согласно ОСТ 37.001.269-96).
- поз. 11 - 17: Производственный номер транспортного средства.

Приложение № 3 к "одобрению типа транспортного средства"
 № РОСС RU.MT02.E03626

RENAULT SYMBOL (LB)

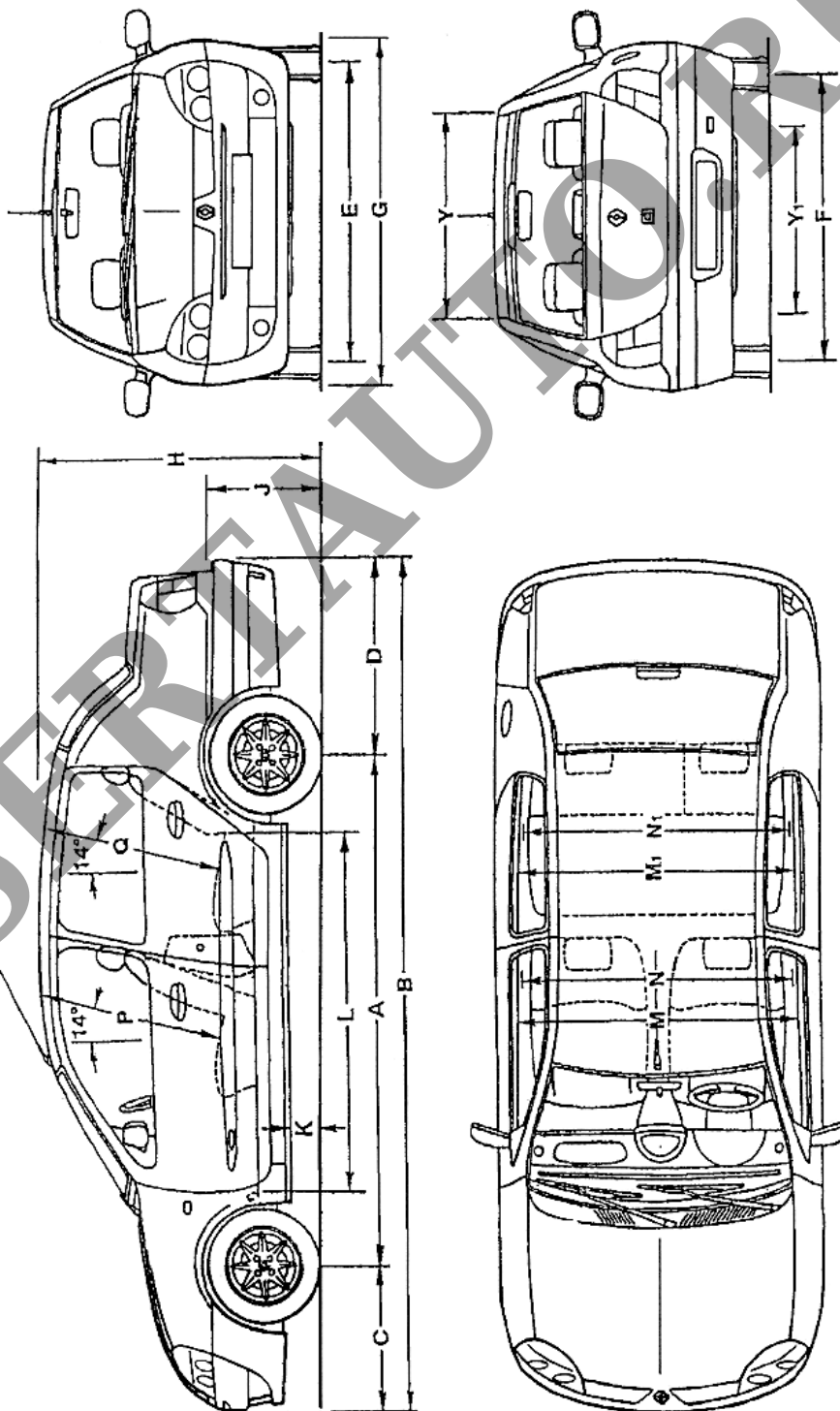

Размеры в мм	
A	2471
B	4150
C	714
D	965
E	1406
F	1386
G	1639
H	1417
J	651
K	> 120
M	1374
M1	1370
N	1354
N1	1317
P	978
Q	933
Y	906
Y1	941