

**ОРГАН ПО СЕРТИФИКАЦИИ**  
**Межотраслевой фонд "Сертификация автотранспорта САТР" ("САТР-ФОНД")**  
 № РОСС RU.0001.11MT02 от 10.06.2003 г.  
 125480, г. Москва, ул. Героев Панфиловцев, 24 (тел. 454-42-27)

**РОСС DE.MT02.E03624**

28 июля \_\_\_\_\_  
**2004**

Марка транспортного средства **Porsche**  
 Тип транспортного средства **996, 996 Turbo** (911, 911 Carrera, 911 Carrera 2, 911 Carrera 4, 911 Carrera S, 911 Carrera 4S, 911 Carrera RS, 911 GT, 911 GT2, 911 GT3, 911 RS, 911 TOP, 911 Turbo, 911 Turbo S, 911 Biturbo, 911 Targa)  
 Категория транспортного средства **M<sub>1</sub>**  
 Код ТН ВЭД **8703 24**  
 Код VIN **WP0ZZZ99Z?S6...**  
 Заявитель и его адрес **ЗАО "Спорткар- Центр", 125167, г. Москва, Ленинградский проспект, 39, Российская Федерация**  
 Изготовитель и его адрес **Dr. Ing. h.c. F. Porsche AG, Stuttgart-Zuffenhausen, Porscheplatz, 1, D-70435, Stuttgart, Germany**

**ОБЩИЕ ХАРАКТЕРИСТИКИ ТРАНСПОРТНОГО СРЕДСТВА**

Колесная формула / ведущие колеса 4 x 2 / задние или 4 x 4 / все  
 Схема компоновки транспортного средства заднемоторная; расположение двигателя - продольное  
 Тип кузова / количество дверей цельнометаллический, несущий, купе или кабриолет / 2  
 Количество мест спереди / сзади 2 / 2 или 2 / 0

для модификаций:	996	996 Turbo
Габаритные размеры, мм		
— длина	4430 или 4435	4435 или 4450
— ширина	1770 или 1830	1830
— высота	1305 или 1275-1295 или 1295 или 1275-1305	1275 или 1275-1295
База, мм	2350 или 2355	
Колея передних / задних колес, мм	1461...1465 / 1480...1500 или 1465...1472 / 1522...1528 или 1488 / 1488	1465...1472 / 1522...1528 или 1495 / 1520

## РОСС DE.MT02.E03624

для модификаций:	996				996 Turbo		
Номинальная масса транспортного средства, указанная изготовителем, кг	1435...1755				1495...1775		
Полная масса транспортного средства, кг	1790...2020				1730...2020		
Максимальная допустимая масса, приходящаяся:					825 (кроме купе с дв. M96/70S и M96/70SL),		
– на переднюю ось, кг	775 (для 4 x 2), 825 (для 4 x 4), 710 (только для купе с дв. M96/79)				700 (только для купе с дв. M96/70S и M96/70SL)		
– на заднюю ось, кг	1180 (ширина 1770 мм), 1250 (ширина 1830 мм), 1010 (только для купе с дв. M96/79)				1250 (кроме купе с дв. M96/70S и M96/70SL), 1080 (только для купе с дв. M96/70S и M96/70SL)		
для модификаций:	996				996 Turbo		
<b>Двигатель</b> (марка, тип)	M96/03	M96/03S	M96/79	M96/70	M96/70E	M96/70S	M96/70SL
	четырёхтактный, бензиновый, жидкостного охлаждения с турбонаддувом						
	6, оппозитное						
– количество и расположение цилиндров							
– рабочий объем, см <sup>3</sup>	3596	3596	3600	3600	3600	3600	3600
– степень сжатия	11.3	11.3	11.7	9.4	9.4	9.4	9.4
Максимальная мощность, кВт (мин <sup>-1</sup> )	235 (6800)	254 (6600)	280 (7400)	309 (6000)	331 (5700)	340 (5700)	355 (5700)
Максимальный крутящий момент, Нм (мин <sup>-1</sup> )	370 (4250)	370 (4800)	385 (5000)	560 (2700)	620 (3500)	620 (3500)	640 (3500)
Топливо	неэтилированный бензин с октановым числом не менее 98						
<b>Система питания</b>	многоточечный впрыск топлива с электронным управлением						
Блок управления впрыском топлива (марка, тип)	Bosch, Motronic ME 7.8						
Воздушный фильтр (марка, тип)	Knecht, LX 582/1 или 996A1		Knecht, LX 696 или LX 696/1 или 996A2				
	с сухим бумажным элементом						
<b>Система зажигания</b>	микропроцессорная						
Блок управления (марка, тип)	996 EU3 02	996 EU3 01	996 GEU3 01	996T EU3 01	996T EU3 K2	996T U3 K1 или 996T EU3 G1	996T EU3 G2
Катушка зажигания (марка, тип)	Beru 0 040 100 021						
Свечи зажигания (марка, тип)	Bosch FR6LDC4, FGR6KQСили Beru 14FR6LDU, 14FGR6KQU			Bosch FR5LDC, FR6LDC или Beru 14FR5LDU, 14FR6LDU			

## POCC DE.MT02.E03624

для двигателей:	M96/03	M96/03S	M96/79	M96/70	M96/70E	M96/70S	M96/70SL
<b>Система выпуска и нейтрализации отработавших газов</b>	два глушителя, система нейтрализации отработавших газов			один глушитель, система нейтрализации отработавших газов			
Глушитель (марка, тип)	Gillet, 996/23 и 996/24 или 996/36 и 996/37		Gillet, 996/90 и 996/99 или 996/95 и 996/96	Boysen, 996/74	Boysen, 996/75		
Нейтрализатор (марка, тип)	Gillet, 996/01 и 996/02 или 996/33 и 996/34		Gillet, 996/97 и 996/98	Boysen, 996/71			
для модификаций:	<b>996</b>		<b>996</b> (только с дв. M96/79)	<b>996 Turbo</b>		<b>996 и 996 Turbo</b>	
<b>Трансмиссия</b>	механическая				гидромеханическая		
<b>Сцепление</b> (марка, тип)	сухое, однодисковое				—		
<b>Коробка передач</b> (марка, тип)	механическая, с ручным переключением, полностью синхронизированная				автоматическая, с системой ручного переключения Tiptronic		
— число передач	6		6	6		5	
— передаточные числа							
I -	3.82		3.82	3.82		3.60	
II -	2.20		2.15	2.05		2.19	
III -	1.52		1.56	1.41		1.41	
IV -	1.22		1.21	1.12		1.00	
V -	1.02		1.00	0.92		0.83	
VI -	0.84		0.85	0.75		—	
3.X.I -	3.55		2.86	2.86		3.17	
3.X.II -	—		—	—		1.93	
<b>Раздаточная коробка</b> (марка, тип) (для модификаций 4 x 4)	постоянно включенная						
— передаточное число	0.89				0.76		
<b>Главная передача</b> (марка, тип)	гипоидная				двойная, гипоидно-цилиндрическая		
— передаточное число	3.44				3.78		
<b>Подвеска</b>							
— передняя	независимая, типа Макферсон, со стабилизатором поперечной устойчивости						
— задняя	независимая, многорычажная, пружинная, с амортизаторами и стабилизатором поперечной устойчивости						
<b>Рулевое управление</b> (марка, тип)	рулевой механизм типа "шестерня-рейка", рулевой привод с гидросилителем						

РОСС DE.MT02.E03624

**Тормозные системы**

- рабочая (марка, тип) гидравлический двухконтурный привод с диагональным разделением на контуры, с АБС; тормозные механизмы передних и задних колес- дисковые
- запасная (марка, тип) каждый из контуров рабочей тормозной системы
- стояночная (марка, тип) механический (тросовый) привод к тормозным механизмам задних колес

<b>Шины</b>	размер	индекс несущей способности	категория скорости
Общего назначения	205/50 ZR 17	-	-
	225/40 ZR 18	-	-
	295/30 ZR 18	-	-
	255/40 ZR 17	-	-
	285/30 ZR 18	-	-
	205/70 ZR 17	-	-
	235/40 ZR 18	-	-
	315/30 ZR 18	-	-
Зимние	205/50 R 17	89	T
	255/40 R 17	94	T
	225/40 R 18	92	H
	265/35 R 18	97	H

**Дополнительное оборудование транспортного средства**

подушки безопасности, электрические стеклоподъемники, кондиционер (хладагент R134a), противоугонное устройство

Действие данного “одобрения типа транспортного средства” распространяется на партию транспортных средств в количестве не более 150 (ста пятидесяти) шт.

Декларации о ввозимых на территорию Российской Федерации транспортных средствах данного типа (размер и отличительные признаки отдельных партий) передаются производителем или его официальным дилером ежемесячно (вне зависимости от факта поставки) в Орган по сертификации, на основании чего выдаются заверенные копии “одобрения типа транспортного средства”.

автомобиль легковой **Porsche 996, 996 Turbo (911, 911 Carrera, 911 Carrera 2, 911 Carrera 4, 911 Carrera S, 911 Carrera 4S, 911 Carrera RS, 911 GT, 911 GT2, 911 GT3, 911 RS, 911 TOP, 911 Turbo, 911 Turbo S, 911 Biturbo, 911 Targa)**

Описание маркировки транспортного средства приведено в приложении 2.  
Общие виды транспортного средства приведены на 2 листах в приложении 3.

Руководитель органа по сертификации                      Зам.

**Б.В. Кисуленко**  
инициалы, фамилия

**А.Г. Пасько**

подпись

**РОСС DE.MT02.E03624**

Приложение № 2 к "одобрению типа транспортного средства"

**ОПИСАНИЕ МАРКИРОВКИ ТРАНСПОРТНОГО СРЕДСТВА**

## 1. Место расположения и форма знака соответствия:

Рядом с табличкой изготовителя.

Знак соответствия выполнен по ГОСТ Р 50460-92 с указанием номера данного "одобрения типа транспортного средства".

## 2. Место расположения таблички изготовителя:

На пороге дверного проема правой двери, в соответствии с сертификатом e9\*76/114\*87/354\*3009\*01 по Директивам ЕС.

## 3. Место расположения идентификационного номера (VIN):

3.1. На табличке изготовителя.

3.2. На поперечной панели багажного отсека, с правой стороны.

## 4. Структура и содержание идентификационного номера (номеров) транспортных средств:

1	2	3	4	5	6	7	8	9	10	11	12	13	14	15	16	17
W	P	0	Z	Z	Z	9	9	Z	?	S	6	?	?	?	?	?

поз. 1 - 3: Международный идентификационный код изготовителя (WMI):  
WP0 – Dr. Ing. h.c. F. Porsche AG, Germany

поз. 4 - 6 и 9: Постоянные символы (Z)

поз. 7 - 8 и 12: 996

поз. 10: Модельный год

поз. 11: Код сборочного завода: S – Stuttgart

поз. 13: Вариант исполнения (цифра)

поз. 14 - 17: Производственный номер транспортного средства

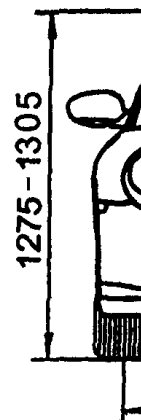
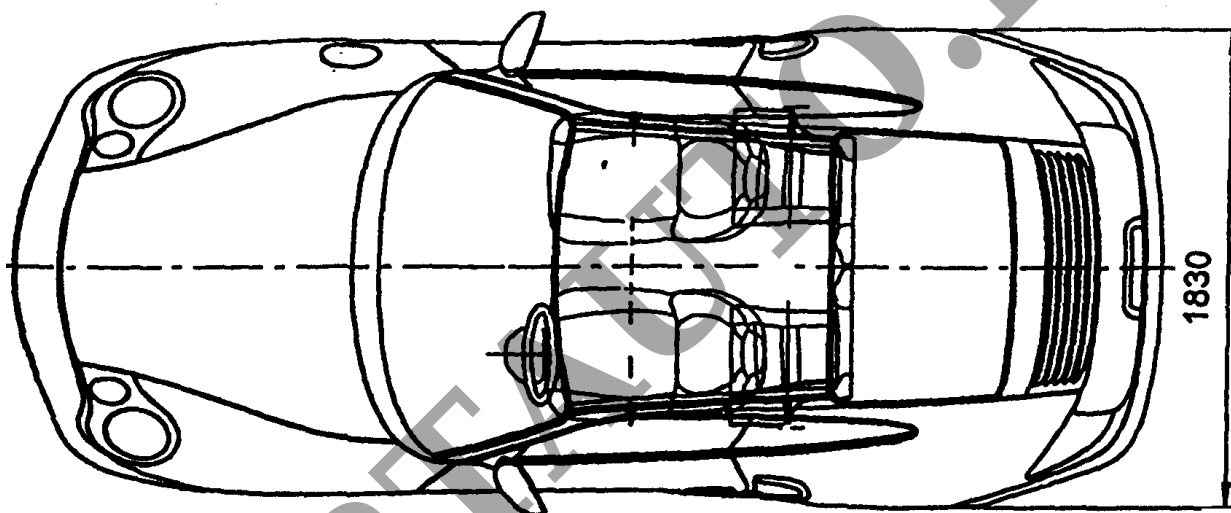
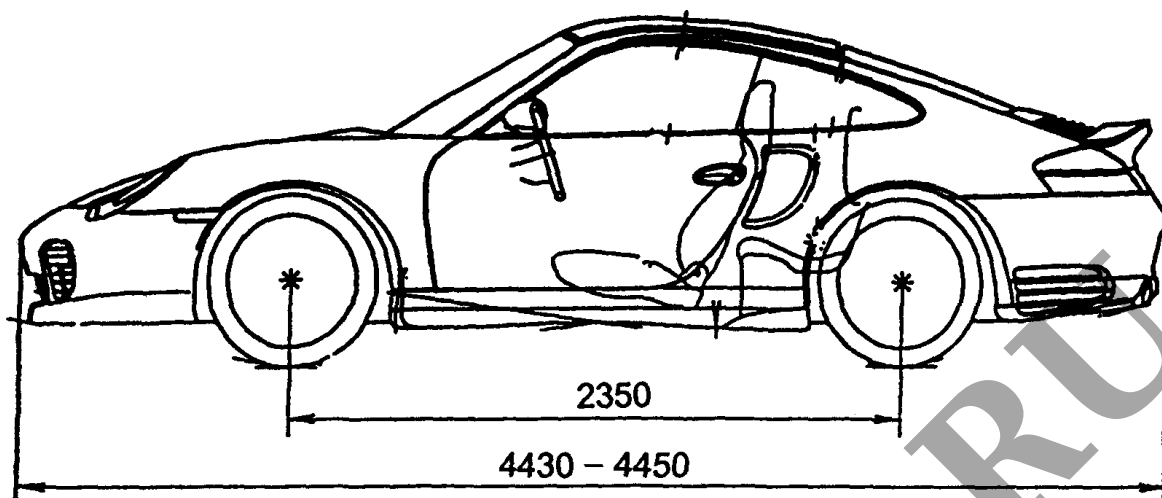

PORSCHE

SERIALIZED