

ОРГАН ПО СЕРТИФИКАЦИИ
Межотраслевой фонд "Сертификация автотранспорта САТР" ("САТР-ФОНД")
 № РОСС RU.0001.11MT02 от 10.06.2003 г.
 125480, г. Москва, ул. Героев Панфиловцев, 24 (Тел. 454-42-27)

РОСС DE.MT02.E03621

24 июля

2004

Марка транспортного средства **AUDI**
 Тип транспортного средства **4E (A8, S8, A8L)**
 Категория транспортного средства **M₁**

Для модификаций с двигателями:	BBJ, ASN	BFL, BFM	ASE
Код ТН ВЭД	8703 23	8703 24	8703 33
Код VIN	WAUZZZ4E...		
Предприятие-изготовитель и его адрес	AUDI AG, D-85045, Ingolstadt, Germany		
Сборочные заводы	AUDI AG, D-85045, Ingolstadt, Germany AUDI AG, D-74148 Neckarsulm, Germany		

ОБЩИЕ ХАРАКТЕРИСТИКИ ТРАНСПОРТНОГО СРЕДСТВА

Колесная формула / ведущие колеса 4 x 2 / передние или 4 x 4 / все
 Схема компоновки транспортного средства переднеприводная или полноприводная;
 расположение двигателя - переднее продольное
 Тип кузова / количество дверей цельнометаллический (алюминиевый), несущий, седан / 4
 Количество мест спереди / сзади 2 / 2 или 3

Для модификаций:	A8, S8	A8L
Габаритные размеры, мм		
— длина	5051...5146	5181...5276
— ширина	1894	
— высота	1424...1444	
База, мм	2944	3074
Колея передних / задних колес, мм	1619...1627 / 1605...1615	

РОСС DE.MT02.E03621

Для модификаций с двигателями:	BBJ	ASN	BFL	BFM	ASE
Масса снаряженного транспортного средства, кг	1745...1955		1845... 2005	1855... 2065	2015... 2175
Полная масса транспортного средства, кг	2320		2370	2430	2540
Распределение полной массы					
– на переднюю ось, кг	1195		1225	1255	1385
– на заднюю ось, кг	1125		1145	1175	1155
Допустимая масса прицепа, кг					
– прицеп без тормозов	750				
– прицеп с тормозами	1900		2300		
Двигатель (марка, тип)	Audi AG				
	BBJ	ASN	BFL	BFM	ASE
	четырёхтактный				
	бензиновый				дизель с турбо-наддувом
	6, V-образное		8, V-образное		
- количество и расположение цилиндров					
- рабочий объем, см ³	2976	2976	3697	4172	3936
- степень сжатия	10.0	10.5	11.0	11.0	17.3
- максимальная мощность, кВт (мин ⁻¹)	160 (6300)	162 (6300)	206 (6000)	246 (6500)	202 (3750)
- максимальный крутящий момент, Нм (мин ⁻¹)	300 (3200)	300 (3200)	360 (3750)	430 (3500)	650 (1800... 2500)
Топливо	неэтилированный бензин с октановым числом не менее 98				дизельное
Система питания	распределенный впрыск топлива с электронным управлением				непосредственный впрыск топлива с общей рампой
Система впрыска (марка, тип)	VW / Audi Motronic		Bosch Motronic		—
Блок управления (марка, тип)	3E0 910 559xx		3E0 910 560xx		—
ТНВД (марка, тип)	—		—		Bosch
Форсунки (марка, тип)	—		—		Bosch, DSLA 158 P 1281
Турбокомпрессор (марка, тип)	—		—		Garrett, GT 1749V

РОСС DE.MT02.E03621

Для модификаций с двигателями:	BBJ	ASN	BFL	BFM	ASE
Воздушный фильтр (марка, тип)	Audi AG				
	06C 183C		077 183N	077 183M	4E0 183 / 077 183M
Система зажигания	TCI, электронная				
Катушка зажигания (марка, тип)	Audi AG, S3				
Свечи зажигания (марка, тип)	Bosch, NGK, Champion, Beru, VW, Audi: R0, R1, R5				
Система выпуска и нейтрализации отработавших газов	три глушителя		пять глушителей		два глушителя
	и два каталитических нейтрализатора				
Передний глушитель (марка, тип)	Audi AG				
	4E0 118C		4E0 118B (x2)		—
Средний глушитель (марка, тип)	Audi AG, 4E0 119				
Задний глушитель (марка, тип)	Audi AG				
	4E0 120C		4E0 120G и 4E0 120H или 4E0 120AA и 4E0 120AB		4E0 120E (x2)
Нейтрализатор (марка, тип)	8E0 178R и 8E0 178S		4E0 178F и 4E0 178G		4E0 178H и 4E0 178K
Трансмиссия	механическая		гидромеханическая		
Сцепление (марка, тип)	фрикционное, многодисковое, работает в масле		—		
Коробка передач (марка, тип)	FAVJF0		QA6EB0	QA6E00	QA6EA0
	механический бесступенчатый вариатор с возможностью ручного управления		автоматическая, с возможностью ручного управления		
- число передач	—		6		
- передаточные числа					
I -			4.171		
II -			2.340		
III -	2.4...0.4		1.521		
IV -			1.143		
V -			0.867		
VI -			0.691		
3.X. -	2.4		3.403		
Главная передача (марка, тип)	Audi AG, гипоидная				
- передаточное число	5.684		3.539	3.317	2.895

POCC DE.MT02.E03621

<u>Подвеска</u>	Audi AG
– передняя	независимая, гидропневматическая, рычажная, с регулированием дорожного просвета, со стабилизатором поперечной устойчивости
– задняя	независимая, гидропневматическая, рычажная, с регулированием дорожного просвета, со стабилизатором поперечной устойчивости
<u>Рулевое управление</u> (марка, тип)	Audi AG, рулевой механизм “шестерня - рейка”, рулевой привод с гидроусилителем
<u>Тормозные системы</u>	
– рабочая	гидравлическая, двухконтурная, с диагональным разделением на контуры, с усилителем; с АБС, с электронным распределением тормозного усилия (EBV), тормозные механизмы всех колес – дисковые
– запасная	каждый контур рабочей тормозной системы
– стояночная	электромеханический привод к тормозным механизмам задних колес

<u>Шины</u>	Размер	Индекс несущей способности	Категория скорости
Для модификаций с двигателями ASN, BVJ	235/60 R16	100	W
Для всех модификаций	235/55 R17	99	Y
	235/50 R18	101	Y
	255/45 R18	99	Y
	255/40 R19	100	Y
	255/35 R20	97	Y
	245/690 R500	99	Y
	235/55 R17	97	H (M + S)
	235/50 R18	101	H (M + S)
	235/690 R500	102	H (M + S)

POCC DE.MT02.E03621

**Дополнительное оборудование
транспортного средства**

кондиционер (хладагент R134a), система курсовой устойчивости (APS), поворотная панель крыши с солнечными элементами, универсальная модульная система Multimedia Interface (MMI), бортовой компьютер, навигационная система с DVD с акустическим ведением по маршруту, стереомагнитола, CD-проигрыватель, акустическая система парковки, система распознавания владельца по отпечатку пальца, система контроля давления воздуха в шинах

автомобиль легковой **AUDI 4E (A8, S8, A8L)**

Описание маркировки транспортного средства приведено в приложении 2.
Общие виды транспортного средства на 1 листе приведены в приложении 3.

Руководитель органа по сертификации Зам.

.....
подпись

Б.В. Кисуленко
.....
инициалы, фамилия

А.Г. Пасько

РОСС DE.MT02.E03621

Приложение № 2 к "одобрению типа транспортного средства"

ОПИСАНИЕ МАРКИРОВКИ ТРАНСПОРТНОГО СРЕДСТВА

1. Место расположения и форма знака соответствия:
На голографической наклейке, расположенной в моторном отсеке над правой фарой. Наклейка содержит знак соответствия белого цвета, выполненный по ГОСТ Р 50460-92, и номер "одобрения типа транспортного средства".
2. Место расположения таблички изготовителя:
В моторном отсеке над правой фарой.
3. Место расположения идентификационного номера (VIN):
 - 3.1. На табличке изготовителя.
 - 3.2. На полу кузова, под правым передним сиденьем.
4. Структура и содержание идентификационного номера транспортного средства:

1	2	3	4	5	6	7	8	9	10	11	12	13	14	15	16	17
W	A	U	Z	Z	Z	4	E	?	?	?	?	?	?	?	?	?

- поз. 1 - 3: Международный код изготовителя: WAU - Audi AG, Германия.
- поз. 4 - 6: Постоянная часть идентификационного номера: ZZZ.
- поз. 7 - 8: Обозначение модели: 4E.
- поз. 9: Постоянная часть идентификационного номера: Z или контрольная цифра от 0 до 9 или литера X.
- поз. 10: Обозначение модельного года: 3 – 2003 г., 4 - 2004.
- поз. 11: Обозначение сборочного завода:
A - Ingolstadt;
N - Neckarsulm.
- поз. 12 - 17: Производственный номер транспортного средства.

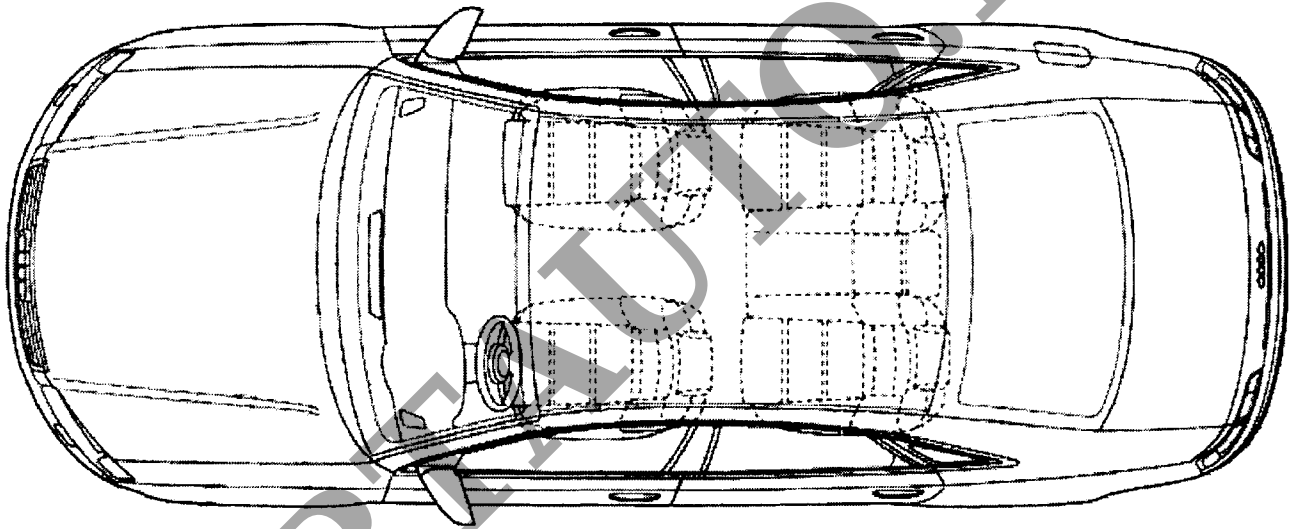
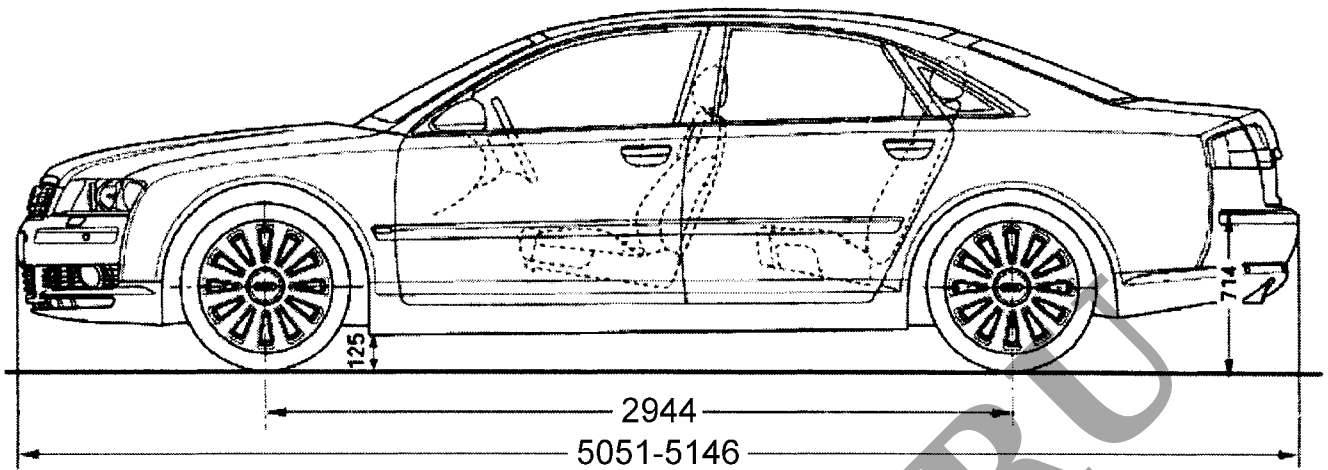

Audi 4E (A8, A8L, S8)