

ОРГАН ПО СЕРТИФИКАЦИИ
Межотраслевой фонд "Сертификация автотранспорта САТР" ("САТР-ФОНД")
№ РОСС RU.0001.11MT02 от 10.06.2003 г.
125480, г. Москва, ул. Героев Панфиловцев, 24 (Тел. 454-42-27)

РОСС BY.MT02.E03616

17 июля _____
2004

Марка транспортного средства **МАЗ**

Тип транспортного средства **630154, 630155, 630354, 630355, 631754, 631755, 642254, 642255, 642554, 642555, 551654, 551655, 651754, 651755**

Категория транспортного средства **№3**

Код ТН ВЭД **8701 20** (для МАЗ-6422..., 6425...),
8704 23 (для МАЗ-6301..., 6303..., 6317..., 5516..., 6517...)

Код VIN **Y3M6301..., Y3M6303..., Y3M6317..., Y3M6422..., Y3M6425..., Y3M5516..., Y3M6517...**

Изготовитель и его адрес **Производственное республиканское унитарное предприятие "Минский автомобильный завод" (РУП "МАЗ"), 220021, г. Минск, ул. Социалистическая, 2, Республика Беларусь**

ОБЩИЕ ХАРАКТЕРИСТИКИ ТРАНСПОРТНОГО СРЕДСТВА

Колесная формула / ведущие колеса **6 × 2 / средние (мод. 6301...); 6 × 4 / колеса задней тележки (мод. 6303..., 6422..., 5516...); 6 × 6 / все (мод. 6317..., 6425..., 6517...)**

Схема компоновки транспортного средства **кабина над двигателем, расположение двигателя - переднее продольное**

РОСС ВУ.МТ02.Е03616

Исполнение загрузочного пространства
(Тип кузова транспортного средства)

МАЗ-6422..., 6425...: седельно-сцепное устройство;
МАЗ-6301..., 6303..., 6317...: бортовая платформа, с тентом или без тента, с откидными боковыми и задним бортами или бортовая платформа, оборудованная тентом, с передним высоким бортом, с боковыми откидными бортами, с задним откидным бортом или кузов с тентом и задними воротами, или сортиментовоз (специальное оборудование для перевозки сортимента и других длинномерных грузов);
МАЗ-5516..., 6517...: самосвальная платформа с задним открывающимся бортом или ковшового типа

Кабина

МАЗ-54327, МАЗ-64227 (со спальным местом) или МАЗ-5551 (без спальных мест), цельнометаллическая, двухместная, двухдверная, опрокидывающаяся вперед

Для модификаций:	6301...	6303...	6317...		6317...
			бортовой автомобиль односкатная ошиновка	двускатная ошиновка	
Габаритные размеры, мм					
– длина	10230	10230	9370...9690		9090
– ширина	2550	2550	2550...2700		2500
– высота	3160...4000	4000	3450...4000		3430
База, мм	4640 + 1350	4590 + 1400	4200 + 1400		4590 + 1400
Колея передних/задних колес, мм	2032 / 1790	2032 / 1790	2100 / 2100	2060 / 1790	2060 / 1790
Масса снаряженного транспортного средства, кг	10700... 11400	11700	14000	12800	12500
Полная масса транспортного средства, кг	23000	33500	33500	33500	33500
Распределение полной массы:					
– на переднюю ось, кг	6500	7500	7500		7500
– на заднюю тележку, кг	16500	26000	26000		26000
Допустимая масса прицепа, кг	20000	26000	30000		26000
Допустимая масса автопоезда, кг	44000	44000	52000		52000

РОСС BY.MT02.E03616

Для модификаций:	6422...	6425...		5516...	6517...
		односкатная ошиновка	двускатная ошиновка		
Габаритные размеры, мм					
– длина	6600	8040	7400	7530	8130
– ширина	2500	2700	2550	2550	2550
– высота	3900	3460	3400	3100	3400
База, мм	2900 + 1400	4200 + 1400	3780 + 1400	3350 + 1400	3780 + 1400
Колея передних / задних колес, мм	2032 / 1790	2100 / 2100	2070 / 1790	2032 / 1790	2060 / 1790
Масса снаряженного транспортного средства, кг	9600	11900	11300	12700	13730
Полная масса транспортного средства, кг	28700	28700		33500	33500
Распределение полной массы:					
– на переднюю ось, кг	6700	6700		7500	7500
– на заднюю тележку, кг	22000	22000		26000	26000
Допустимая масса полуприцепа, кг	34400	35700		—	—
Допустимая масса автопоезда, кг	44000	47000		—	—
Для модификаций:	630154, 630354, 631754, 642254, 642554, 551654, 651754			630155, 630355, 631755, 642255, 642555, 551655, 651755	
Двигатель (марка, тип)	КамАЗ 740.51-320			КамАЗ 740.50-360	
– количество и расположение цилиндров	четырёхтактный дизель с турбонаддувом 8, V-образное				
– рабочий объем, см ³	11760				
– степень сжатия	16.8				
– максимальная мощность, кВт (мин ⁻¹)	220 (2200)			255 (2200)	
– максимальный крутящий момент, Нм (мин ⁻¹)	1250 (1400)			1450 (1400)	
Топливо	дизельное				
Система питания	непосредственный впрыск топлива, разделенного типа				
ТНВД (марка, тип)	ЯЗДА, 337-20.03 или Bosch, PE8P120A920/5RV			ЯЗДА, 337-20.04 или Bosch, PE8P120A920/5RV	
Форсунки (марка, тип)	ЯЗДА, 273-20			ЯЗДА, 273-30	

РОСС BY.MT02.E03616

Для модификаций:	630154, 630354, 631754, 642254, 642554, 551654, 651754	630155, 630355, 631755, 642255, 642555, 551655, 651755
Турбокомпрессор (марка, тип) Воздушный фильтр (марка, тип) Система выпуска и нейтрализации отработавших газов	TKP 7C или S2B/7624TAE/O,76D9 7405.1109510 один глушитель, система нейтрализации отсутствует	
Для модификаций:	6301..., 6303..., 6317..., 5516..., 6517...	6422..., 6425...
Глушитель (марка, тип)	630300-1201010	642290-1201010

Трансмиссия

механическая

Сцепление (марка, тип)

MFZ 430, фрикционное, сухое, однодисковое

Коробка передач (марка, тип)

MA3-64226, механическая, с демультпликатором, с ручным управлением

– число передач

9

– передаточные числа

I -	10.08
II -	6.13
III -	4.51
IV -	3.59
V -	2.78
VI -	1.75
VII -	1.29
VIII -	1.00
IX -	0.795
З.Х. -	9.55

Раздаточная коробка (марка, тип)

MA3, механическая, одноступенчатая (только для мод. 6317..., 6425..., 6517...)

– передаточное число

1.107

Главная передача (марка, тип)

двойная, разнесенная, включает конический редуктор и колесные передачи

– передаточное число

5.49, 6.59, 7.14, 7.79 или 8.57

РОСС ВУ.МТ02.Е03616

Дополнительное оборудование транспортного средства

противосолнечные козырьки;
 для мод. 6303..., 6317..., 5516..., 6517... – коробка отбора мощности;
 для мод. 6317... (бортовой), 6425 – централизованная накачка шин;
 для 6317... (бортовой) – лебедка;
 для 6301..., 6303..., 6422..., 6425..., 5516..., 6517... - предпусковой подогреватель ПЖД-30 или 15.8106;
 для 5516..., 6517... - механизм опрокидывания платформы, гидрооборудование

Действие данного “одобрения типа транспортного средства” распространяется на партию транспортных средств в количестве не более 100 (ста) шт.

Декларации о ввозимых на территорию Российской Федерации транспортных средствах данного типа (размер и отличительные признаки отдельных партий) передаются производителем или его официальным дилером ежемесячно (вне зависимости от факта поставки) в орган по сертификации, на основании чего выдаются заверенные копии “одобрения типа транспортного средства”.

При проезде автомобилей МАЗ по автомобильным дорогам общего пользования, а также по улицам городов и населенных пунктов должны быть выполнены требования “Инструкции по перевозке крупногабаритных и тяжеловесных грузов автомобильным транспортом по дорогам Российской Федерации”.

автомобиль грузовой МАЗ 630154, 630155, 630354, 630355, 631754,
 631755, 642254, 642255, 642554, 642555, 551654, 551655, 651754, 651755

Описание маркировки транспортного средства приведено в приложении 2.

Общие виды транспортного средства приведены на 10 листах в приложении 3.

Руководитель органа по сертификации Зам.

_____ **Б.В. Кисуленко**
 подпись инициалы, фамилия

А.Г. Пасько

РОСС BY.MT02.E03616

Приложение № 2 к "одобрению типа транспортного средства"

ОПИСАНИЕ МАРКИРОВКИ ТРАНСПОРТНОГО СРЕДСТВА

1. Место расположения и форма знака соответствия:
На наклейке, расположенной рядом с табличкой изготовителя.
Знак соответствия выполнен по ГОСТ Р 50460-92 и содержит номер "одобрения типа транспортного средства".
2. Место расположения таблички изготовителя:
На правой боковине кабины в нижней части дверного проема.
3. Место расположения идентификационного номера (VIN):
 - 3.1. На табличке изготовителя
 - 3.2. С правой стороны в задней части автомобиля на вертикальной стенке лонжерона рамы.
4. Структура и содержание идентификационного номера транспортного средства:

1	2	3	4	5	6	7	8	9	10	11	12	13	14	15	16	17
Y	3	M	?	?	?	?	?	?	?	?	?	?	?	?	?	?

- поз. 1 - 3: Международный идентификационный код изготовителя (WMI):
УЗМ – РУП "МАЗ", Республика Беларусь.
- поз. 4 - 9: Тип транспортного средства: 630154, 630155, 630354, 630355, 631754, 631755, 642254, 642255, 642554, 642555, 551654, 551655, 651754, 651755.
- поз. 10: Год выпуска согласно ОСТ 37.001.269-96.
- поз. 11 - 17: Производственный номер транспортного средства

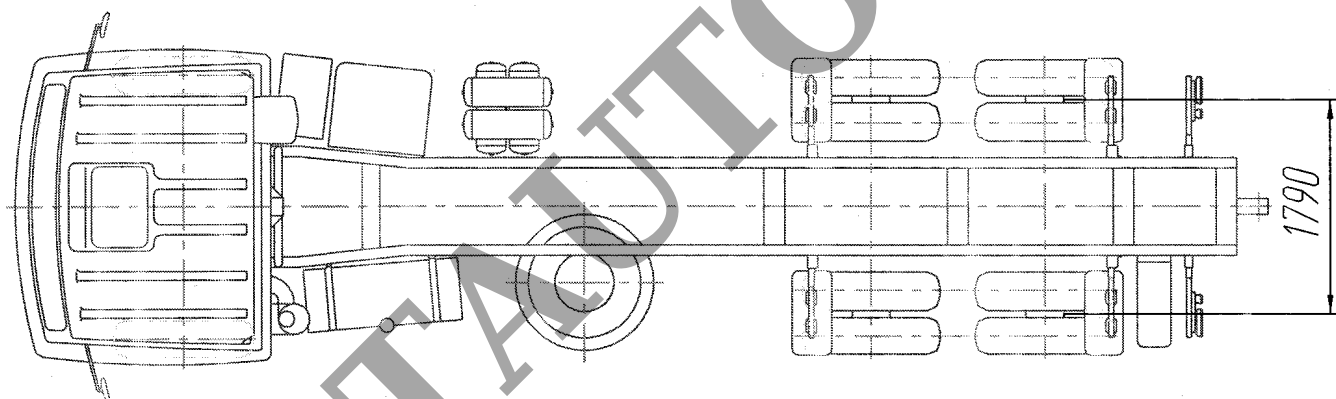
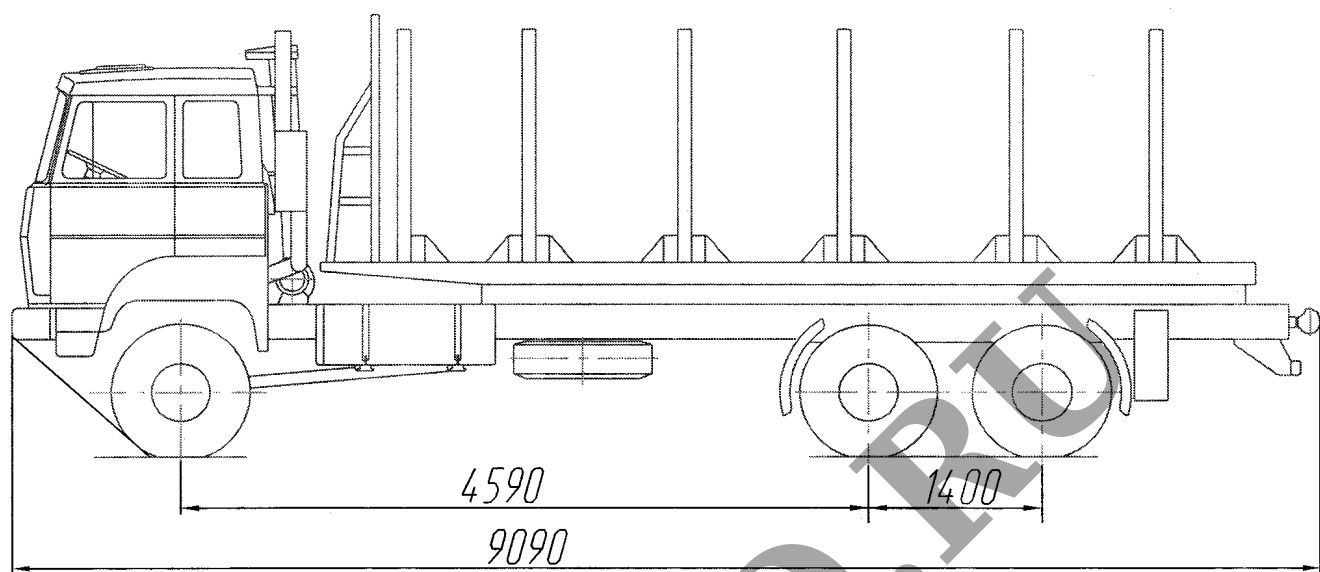

сортиментовоз МА3-631754, - 63

SERTAUTO.RU

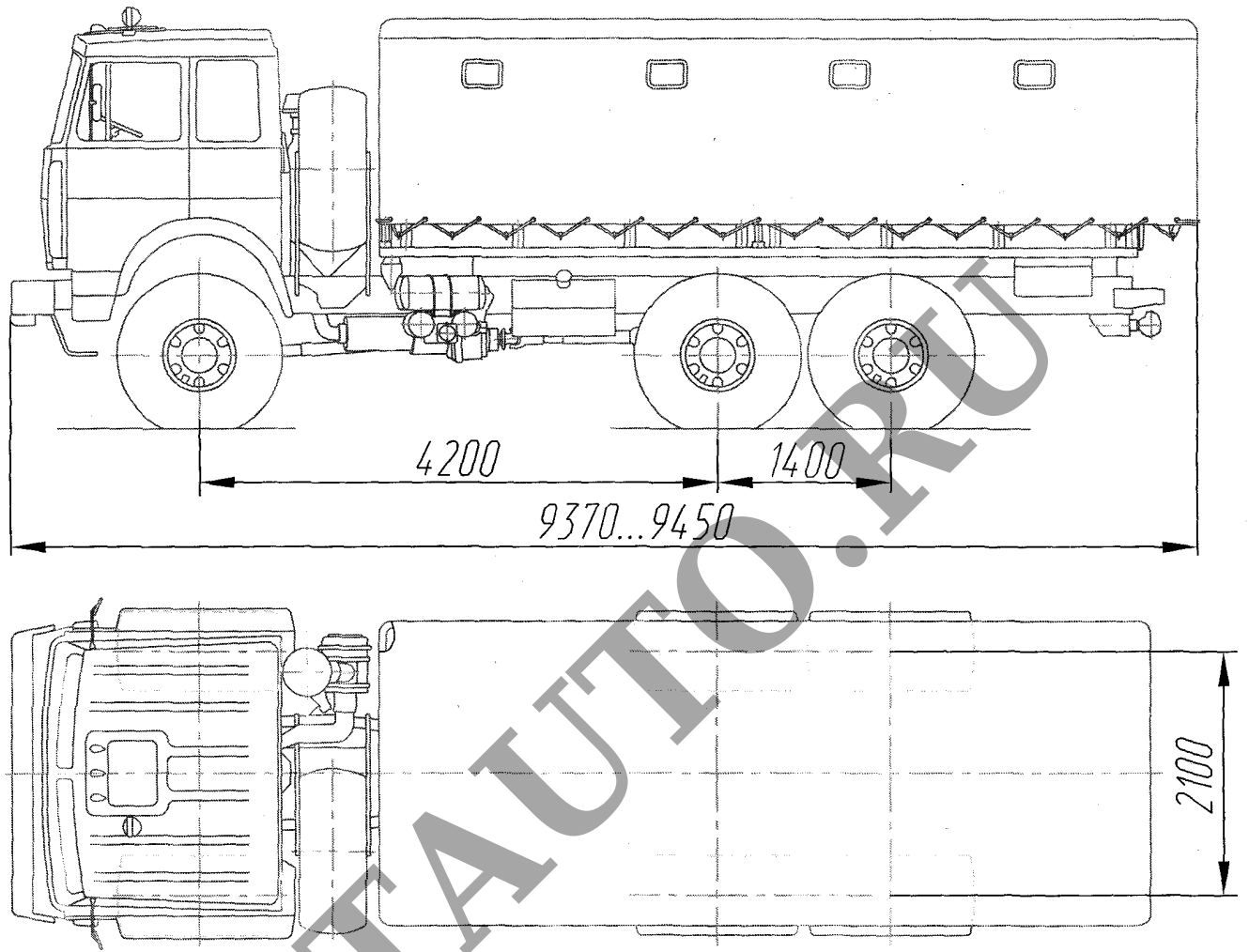

MA3-631754, - 631755

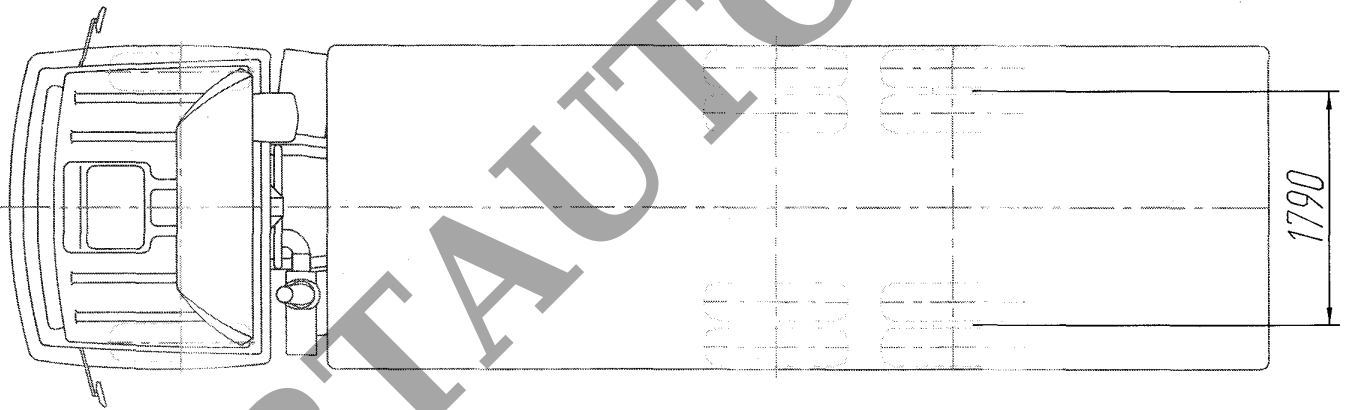
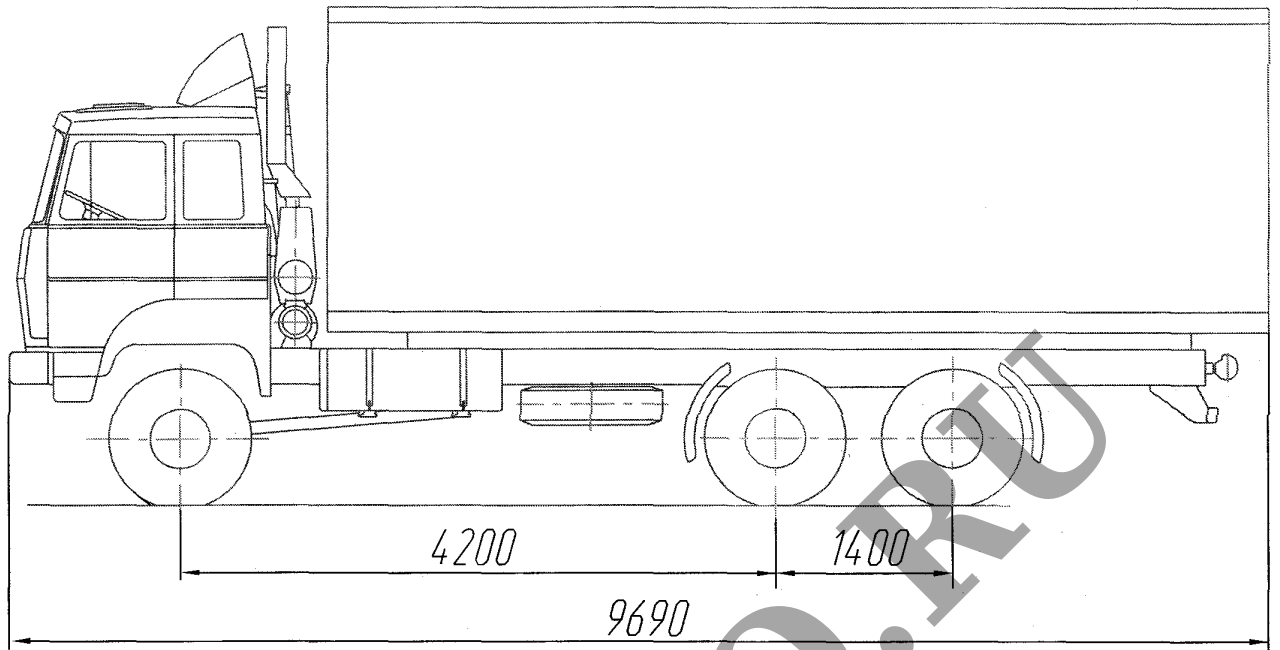

MA3-631754, - 631755

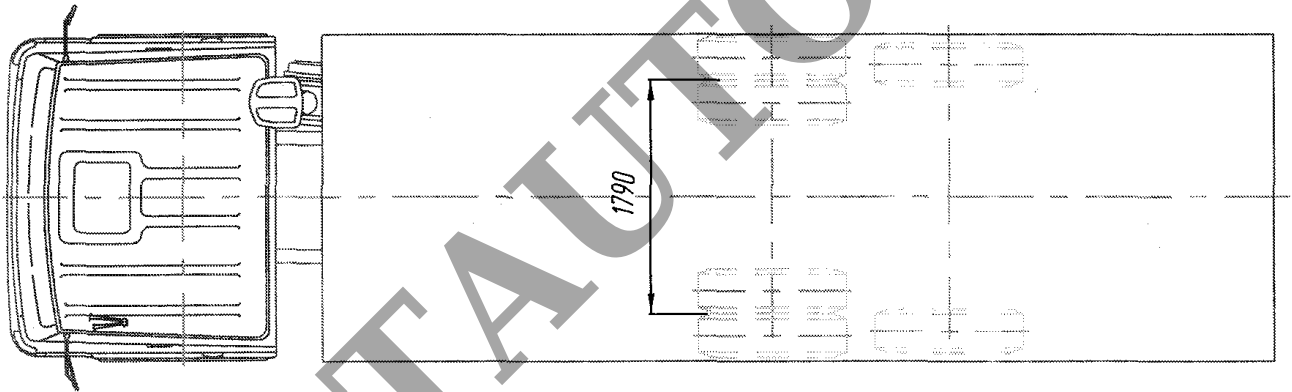
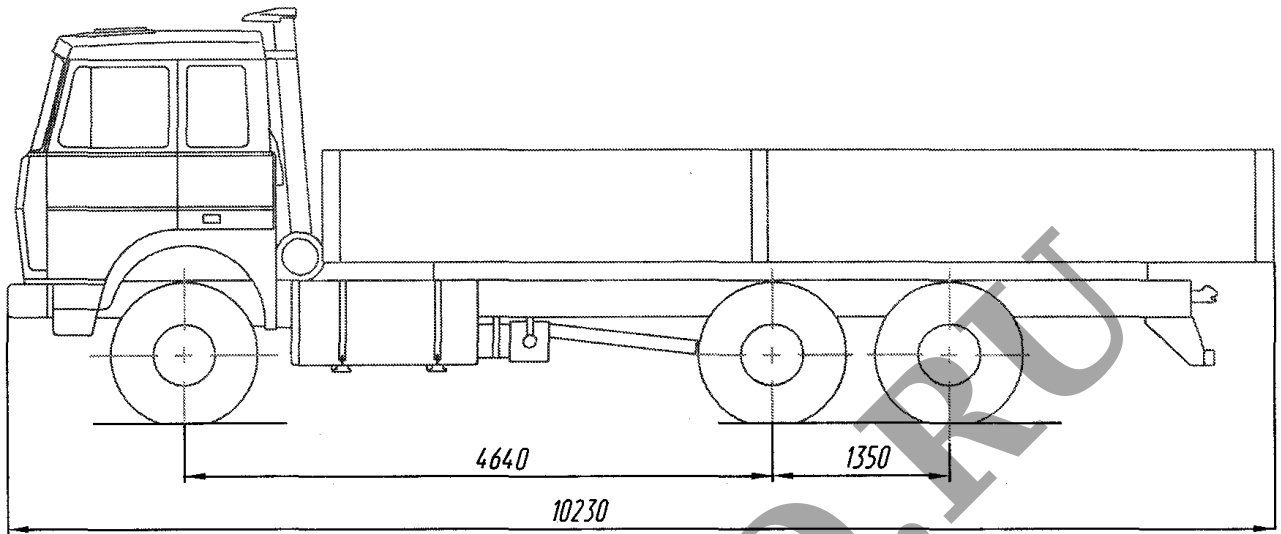

MA3-630154, -630155

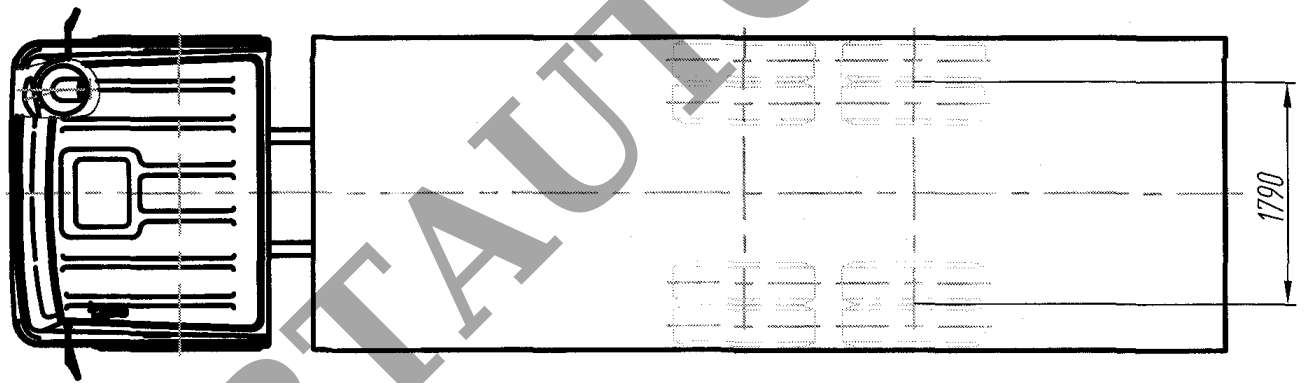
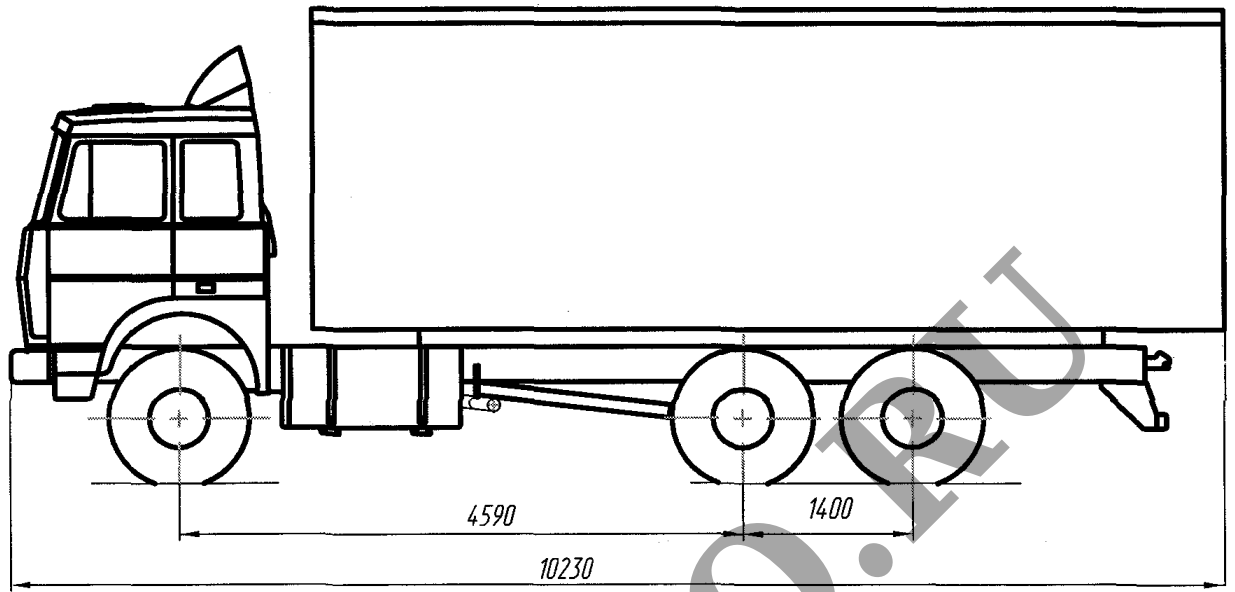

MA3-630354, -630355

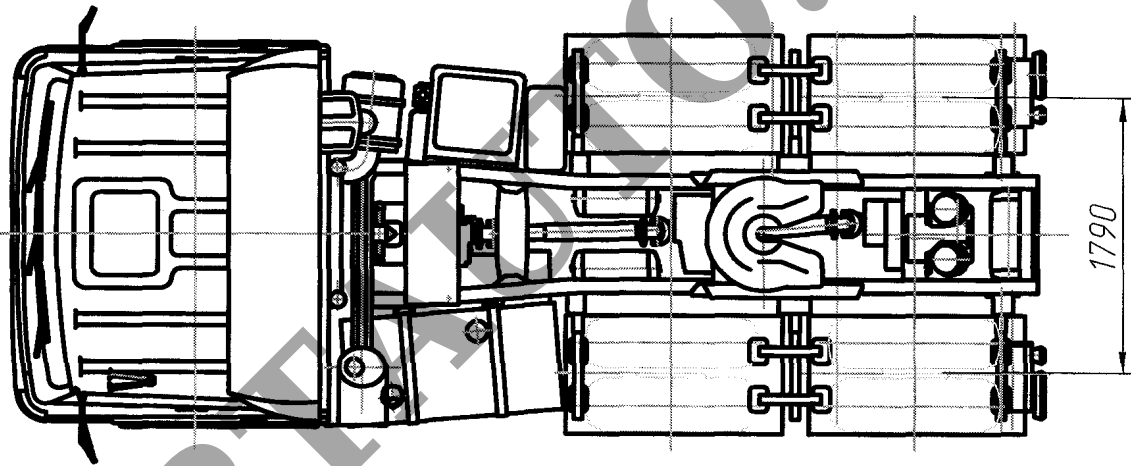
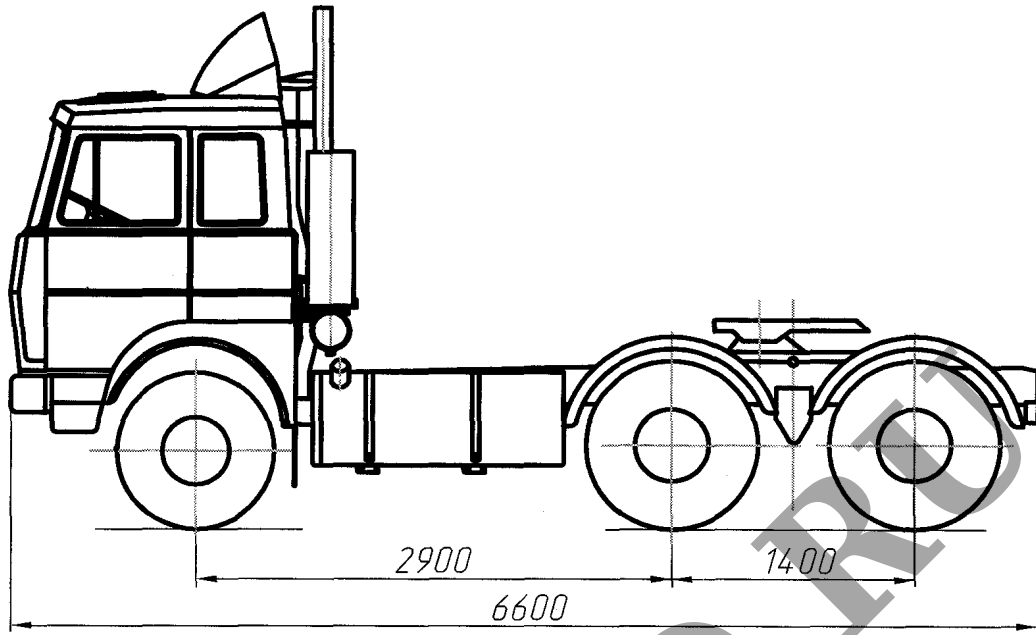

MA3-642254, -642255

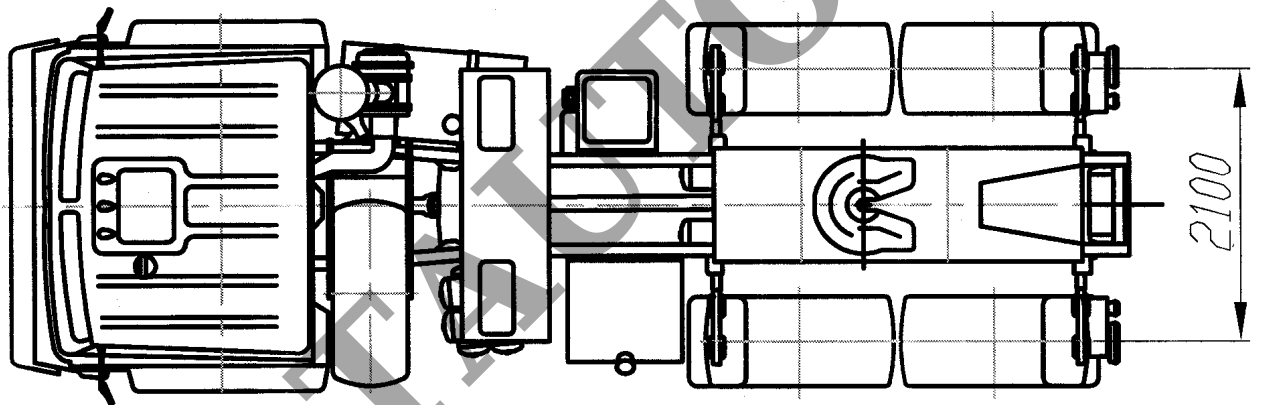
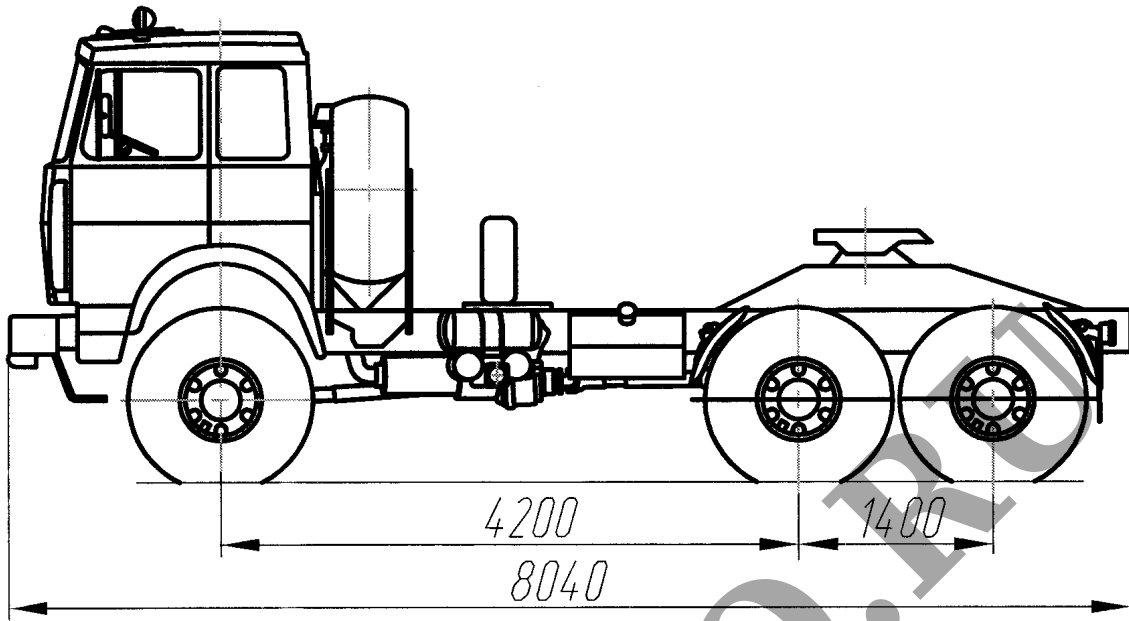

MA3-642554, -642555

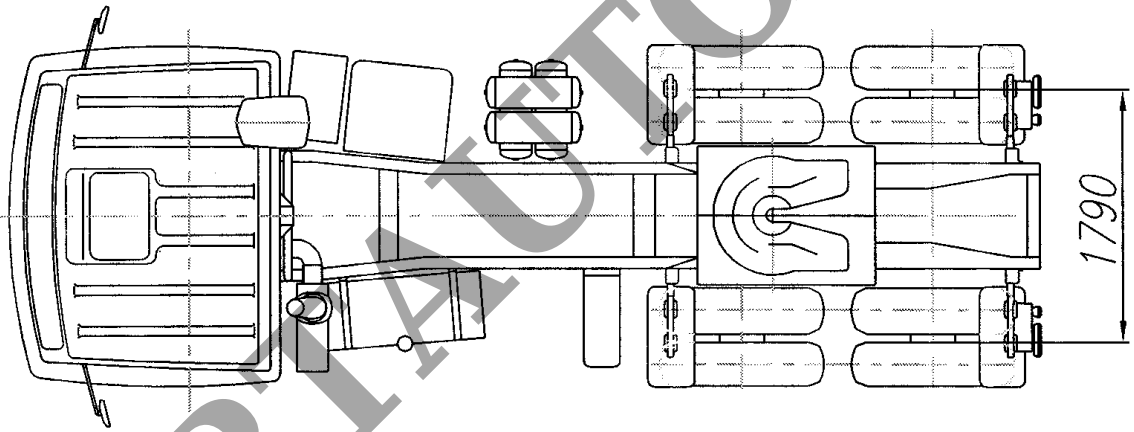
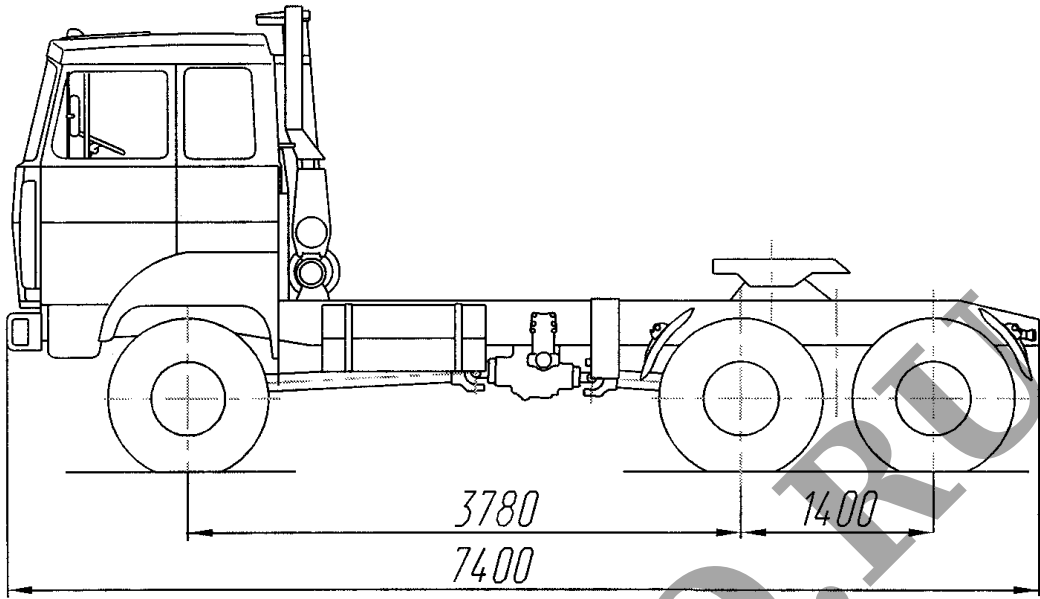

MA3-642554, -642555

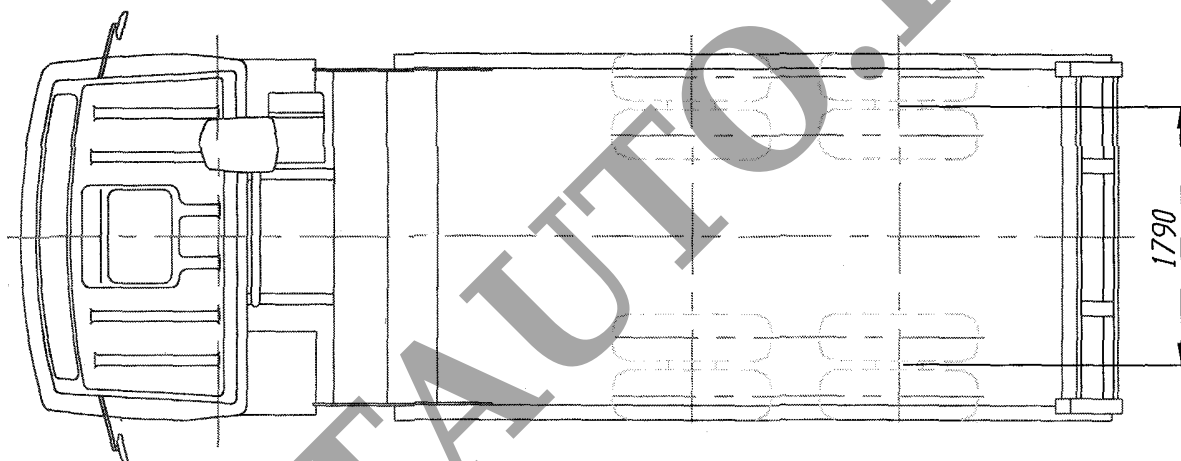
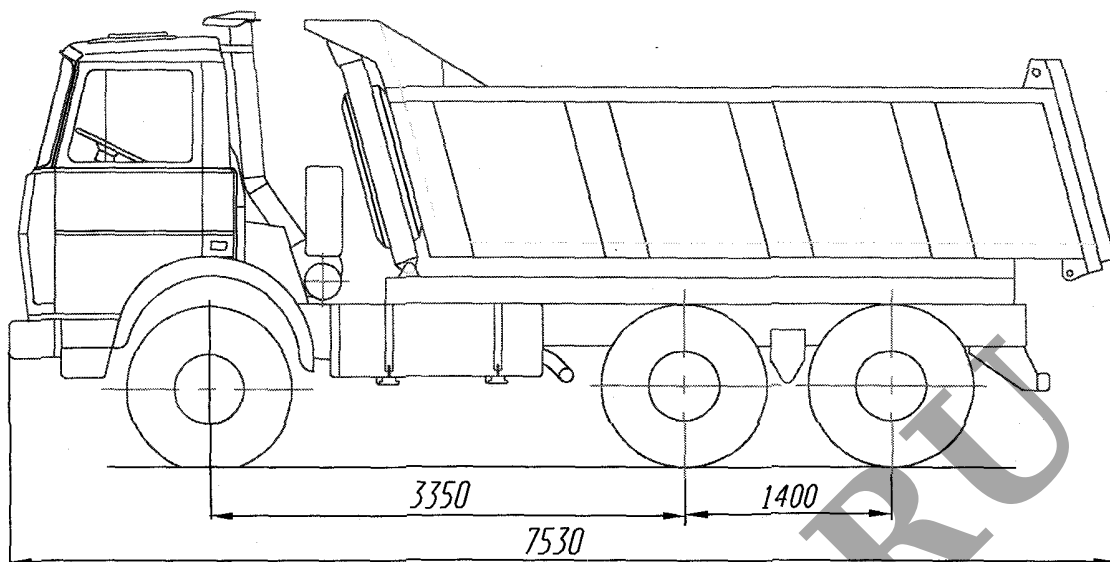

MA3-551654, -551655

SERTIAUTO.RU

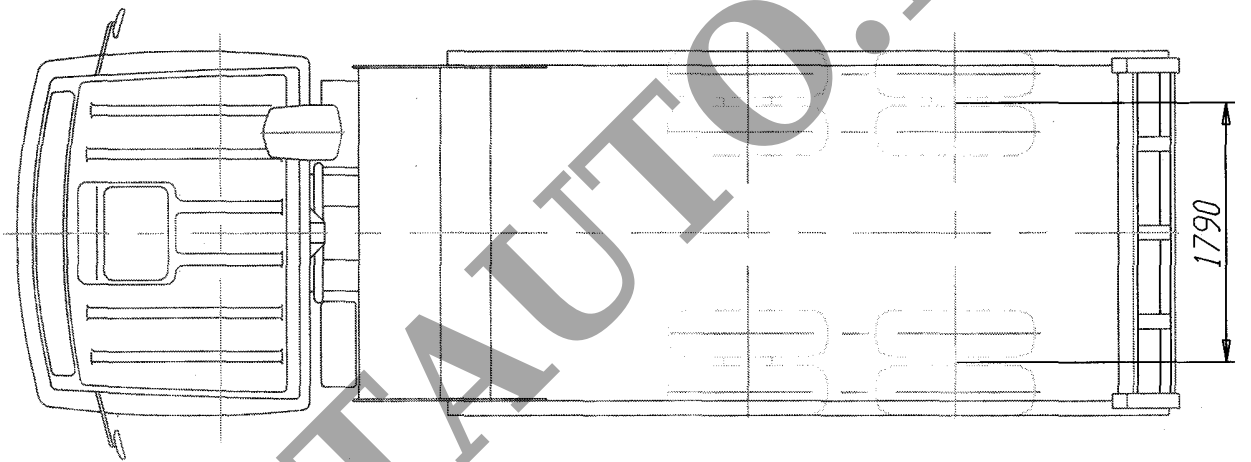
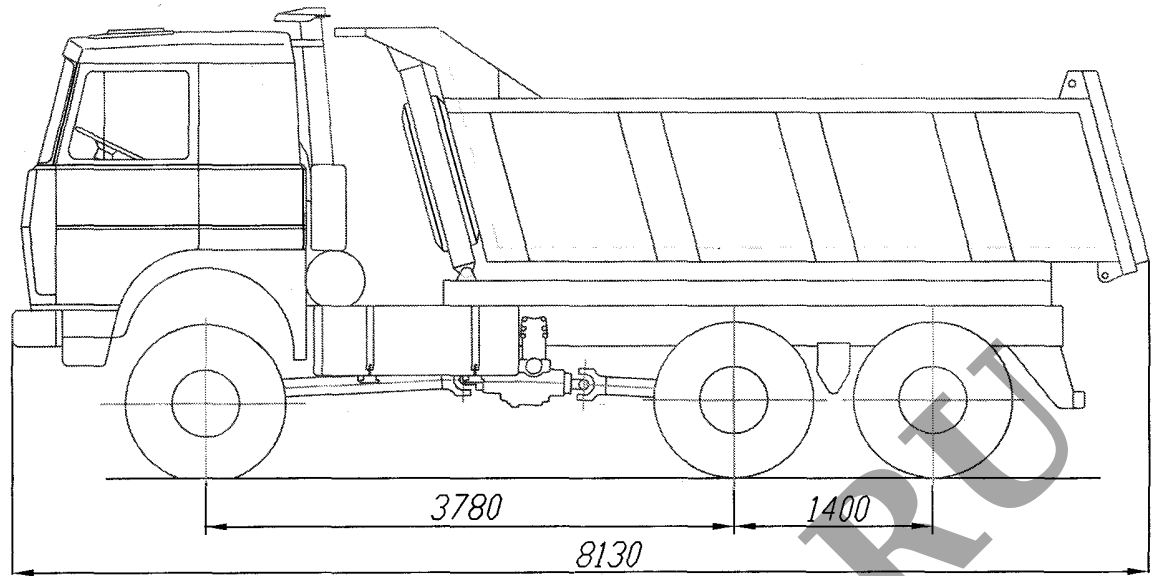

MA3-651754, - 651755