

**ОРГАН ПО СЕРТИФИКАЦИИ**  
**Межотраслевой фонд "Сертификация автотранспорта САТР" ("САТР-ФОНД")**  
 № РОСС RU.0001.11MT02 от 21.10.1998 г.  
 125480, г. Москва, ул. Героев Панфиловцев, 24 (Тел. 454-42-27)

**РОСС DE.MT02.E03533**

07 апреля —  
2004

Марка транспортного средства **MERCEDES-BENZ**  
 Тип транспортного средства **R 170 (SLK 200 Kompressor, SLK 230 Kompressor, SLK 320, SLK 32 AMG)**  
 Категория транспортного средства **M<sub>1</sub>**

	для модификаций:			
	SLK 200 Kompressor	SLK 230 Kompressor	SLK 320	SLK 32 AMG
Код ТН ВЭД	8703 23		8703 24	
Код VIN	WDB170444...	WDB170449...	WDB170465...	WDB170466...

Изготовитель и его адрес **DaimlerChrysler AG,  
D-70546 Stuttgart, Germany**  
 Сборочные заводы **DaimlerChrysler AG,  
D-28190 Bremen, Germany  
Mercedes-AMG GmbH,  
D-71563 Affalterbach, Germany**

**ОБЩИЕ ХАРАКТЕРИСТИКИ ТРАНСПОРТНОГО СРЕДСТВА**

Колесная формула / ведущие колеса 4 x 2 / задние  
 Схема компоновки транспортного средства классическая  
 Тип кузова / количество дверей родстер / 2  
 Количество мест спереди / сзади 2 / —  
 Габаритные размеры, мм  
     — длина 4010  
     — ширина 1712...1715  
     — высота 1260...1276  
 База, мм 2400  
 Колея передних / задних колес, мм 1488 / 1471...1485

## РОСС DE.MT02.E03533

для модификаций:	SLK 200 Kompressor	SLK 230 Kompressor	SLK 320	SLK 32 AMG
Номинальная масса транспортного средства, указанная изготовителем, кг	1365...1385	1385...1405	1405...1425	1495
Полная масса транспортного средства, кг	1625	1645	1665	1755
Распределение полной массы:				
– на переднюю ось, кг	815	825	845	905
– на заднюю ось, кг	810	820	820	850
<b>Двигатель</b> (марка, тип)	DaimlerChrysler AG, Mercedes-Benz			
	111 958	111 983	112 947	112 960
	бензиновый, четырехтактный			
- количество и расположение цилиндров	4, рядное		6, V-образное	
- рабочий объем, см <sup>3</sup>	1998	2295	3199	3199
- степень сжатия	9.5-0.4	9.0-0.4	10.0-0.4	9.0-0.5
- максимальная мощность, кВт (мин <sup>-1</sup> )	120 (5300)	145 (5500)	160 (5700)	260 (6100)
- максимальный крутящий момент, Нм (мин <sup>-1</sup> )	230 (2500...4800)	280 (2500...5500)	310 (3000...4600)	450 (4400)
Топливо	неэтилированный бензин с октановым числом не менее 95			
<b>Система питания</b>	распределенный впрыск топлива с электронным управлением			
Система впрыска (марка, тип)	Mercedes-Benz, HFM-injection			
Блок управления (марка, тип)	HM 0118	HM 0115	HM 0139	HM A029
Компрессор (марка, тип)	Mercedes-Benz			
	111 090 0980	111 090 1080	—	112 090 0080
Форсунки (марка, тип)	Bosch			
	000 078 7249 (x4)		112 078 0049 (x6)	112 078 0349 (x6)
Воздушный фильтр (марка, тип)	Mercedes-Benz			
	FP 0092		FP 0077 или F0077	FP A010
<b>Система зажигания</b>	электронная бесконтактная			
Катушки зажигания (марка, тип)	ZS 0009 (x4)		ZS 0006 (x6)	
Свечи зажигания (марка, тип)	NGK, JFR 6D	NGK, JFR 6D 10	Bosch, F7 DPER	NGK, JFR 6D 10
<b>Система выпуска и нейтрализации отработавших газов</b>	один или два глушителя и один или четыре каталитических нейтрализатора			
Первый глушитель (марка, тип)	SM 0223	SM 0207	SN 0504 или SN 0535	SM A007
Второй глушитель (марка, тип)	SN 0534	SN 0536	—	SN A041
Нейтрализатор (марка, тип)	KT 0180 или KT 0181		KT 0164 (x2) и KT 0165 (x2)	KT A010(x2) и KT A011 (x2) или KT A016(x2)

## РОСС DE.MT02.E03533

**Трансмиссия**

механическая или гидромеханическая

**Сцепление** (марка, тип)сухое, однодисковое, с гидравлическим приводом  
(только для автомобилей с механической трансмиссией)

для модификаций:	SLK 200 Kompressor	SLK 230 Kompressor	SLK 320	SLK 32 AMG
<b>Коробка передач</b> (марка, тип)	Mercedes-Benz			
	SG-S 270/5.3, W5 A 330		SG-S 370/5.3, W5 A 330	W5 A 580
	SG-S... - механическая, с ручным управлением W5 A... - гидромеханическая, с автоматическим управлением			
для коробки передач:	SG-S 270/5.3 SG-S 370/5.3	W5 A 330	W5 A 580	
– число передач	6	5	5	
– передаточные числа				
I -	4.46	3.95	3.60	
II -	2.61	2.42	2.19	
III -	1.72	1.49	1.41	
IV -	1.25	1.00	1.00	
V -	1.00	0.83	0.83	
VI -	0.84	–	–	
3.XI -	4.06	3.15	3.17	
3.XII -	–	1.93	1.93	
<b>Главная передача</b> (марка, тип)	Mercedes-Benz, гипоидная			
– передаточное число	3.27 или 3.46	3.46	3.07	

**Подвеска**

– передняя

независимая, пружинная, на поперечных рычагах, с телескопическими амортизаторами и стабилизатором поперечной устойчивости

– задняя

независимая, пружинная, рычажная, с телескопическими амортизаторами и стабилизатором поперечной устойчивости

**Рулевое управление** (марка, тип)

Mercedes-Benz, рулевой механизм типа "винт-шариковая гайка-рейка-сектор"; рулевой привод с гидроусилителем

**Тормозные системы**

– рабочая

гидравлическая, двухконтурная, с вакуумным усилителем и АБС; тормозные механизмы передних и задних колес - дисковые

– запасная

каждый контур рабочей тормозной системы

– стояночная

механический привод к специальным барабанам тормозных механизмов задних колес

## РОСС DE.MT02.E03533

<u>Шины</u> (Continental, Dunlop, Pirelli, Michelin, Bridgestone, Goodyear)	Размер	Индекс несущей способности	Категория скорости
	205/60 R15 <sup>1)</sup>	91	V
	205/55 R16	91	V
	225/50 R16	92	V, W
	205/50 R17 M&S <sup>2)</sup>	89	H
	215/45 R17 M&S <sup>3)</sup>	87	H
	225/45 R17	91	V, W
	245/40 R17	91	V, W
	225/45 ZR17	—	—
	245/40 ZR17	—	—

<sup>1)</sup> только для модели SLK 200 Kompressor

<sup>2)</sup> только для модели SLK 320

<sup>3)</sup> только для модели SLK 32 AMG

**Дополнительное оборудование транспортного средства**

охранная сигнализация (АТА), кондиционер (хладагент R134A), климат-контроль (THERMATIC), система контроля расстояния (DISTRONIC), система автоматического поддержания постоянной скорости (SPEEDTRONIC), электронная система обеспечения устойчивости (ESP), электронная система контроля парковки (PARKTRONIC)

Действие данного “одобрения типа транспортного средства” распространяется на партию транспортных средств в количестве не более 150 (ста пятидесяти) шт.

Декларации о ввозимых на территорию Российской Федерации транспортных средствах данного типа (размер и отличительные признаки отдельных партий) передаются производителем или его официальным дилером ежемесячно (вне зависимости от факта поставки) в орган по сертификации, на основании чего выдаются заверенные копии “одобрения типа транспортного средства”.

автомобиль легковой **MERCEDES-BENZ R 170 (SLK 200 Kompressor, SLK 230 Kompressor, SLK 320, SLK 32 AMG)**

Описание маркировки транспортного средства приведено в приложении № 2.

Общие виды транспортного средства на 1 листе приведены в приложении № 3.

Руководитель органа по сертификации      Зам.

.....  
подпись      **Б.В. Кисуленко**  
инициалы, фамилия

**А.Г. Пасько**

## РОСС DE.MT02.E03533

Приложение № 2 к "одобрению типа транспортного средства"

## ОПИСАНИЕ МАРКИРОВКИ ТРАНСПОРТНОГО СРЕДСТВА

## 1. Место расположения и форма знака соответствия:

Рядом с табличкой изготовителя.

Знак соответствия выполнен по ГОСТ Р 50460-92 с указанием номера данного "одобрения типа транспортного средства".

## 2. Место расположения таблички изготовителя:

На передней поверхности средней стойки кузова, с правой стороны, в соответствии с сертификатом по Директивам ЕС e1\*76/114\*87/354\*0271\*04.

## 3. Место расположения идентификационного номера (VIN):

3.1. На табличке изготовителя.

3.2. На передней поверхности перегородки между салоном и моторным отсеком, в верхней средней части, за двигателем.

## 4. Структура и содержание идентификационного номера (номеров) транспортных средств:

1	2	3	4	5	6	7	8	9	10	11	12	13	14	15	16	17
W	D	B	1	7	0	4	?	?	1	?	?	?	?	?	?	?

поз. 1 - 3: Международный код изготовителя: WDB - DaimlerChrysler AG, Germany.

поз. 4 - 6: Обозначение семейства транспортных средств: 170.

поз. 7: Обозначение типа кузова: 4 – родстер.

поз. 8 - 9: Обозначение типа и модели двигателя:

44 – 111 958, бензиновый, R-4, 1998 см<sup>3</sup>, с наддувом;

49 – 111 983, бензиновый, R-4, 2295 см<sup>3</sup>, с наддувом;

65 – 112 947, бензиновый, V-6, 3199 см<sup>3</sup>;

66 – 112 960, бензиновый, V-6, 3199 см<sup>3</sup>, с наддувом.

поз. 10: Обозначение типа рулевого управления:

1 - левостороннее рулевое управление.

поз. 11: Обозначение сборочного завода:

F, G, H – DaimlerChrysler AG (Bremen), Mercedes-AMG (Affalterbach);

Y – Mercedes-AMG (Affalterbach).

поз. 12 - 17: Производственный номер транспортного средства.

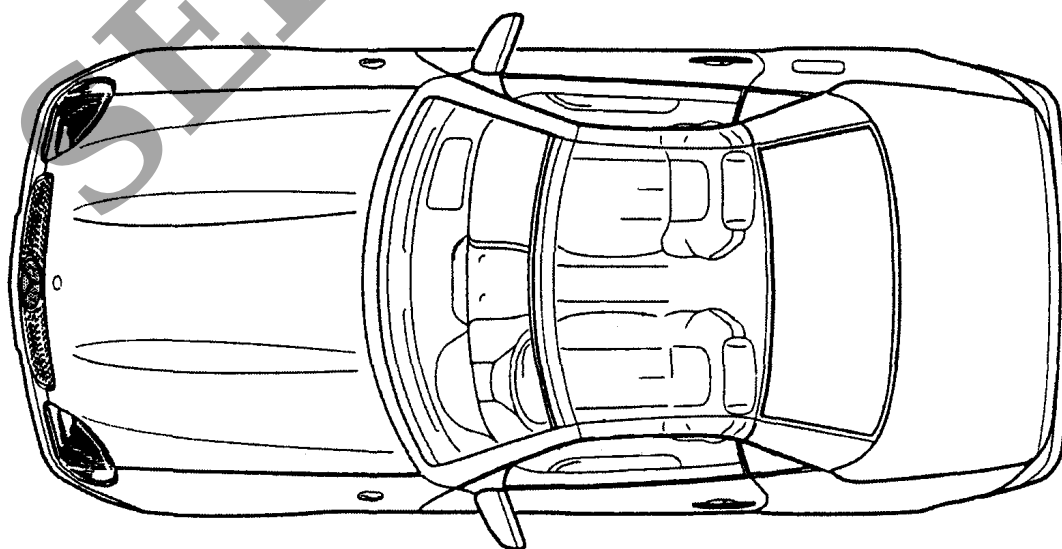
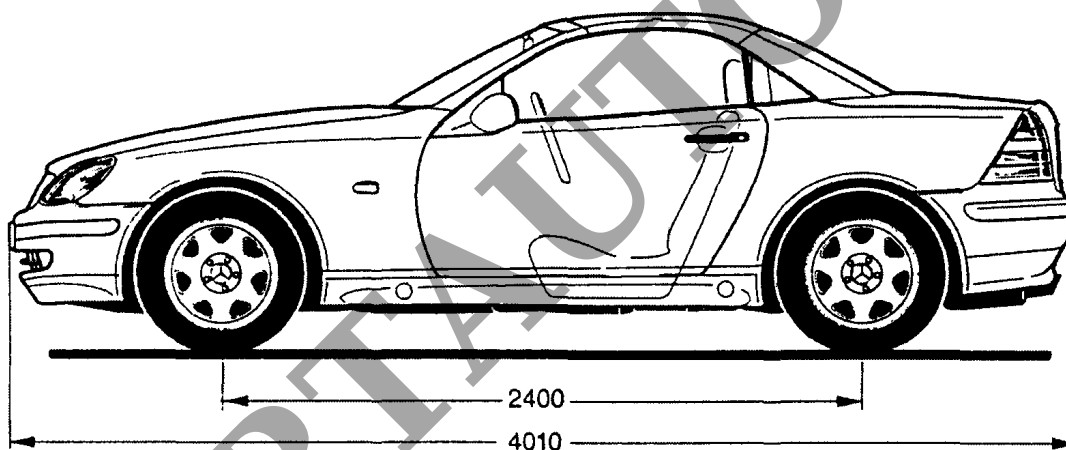
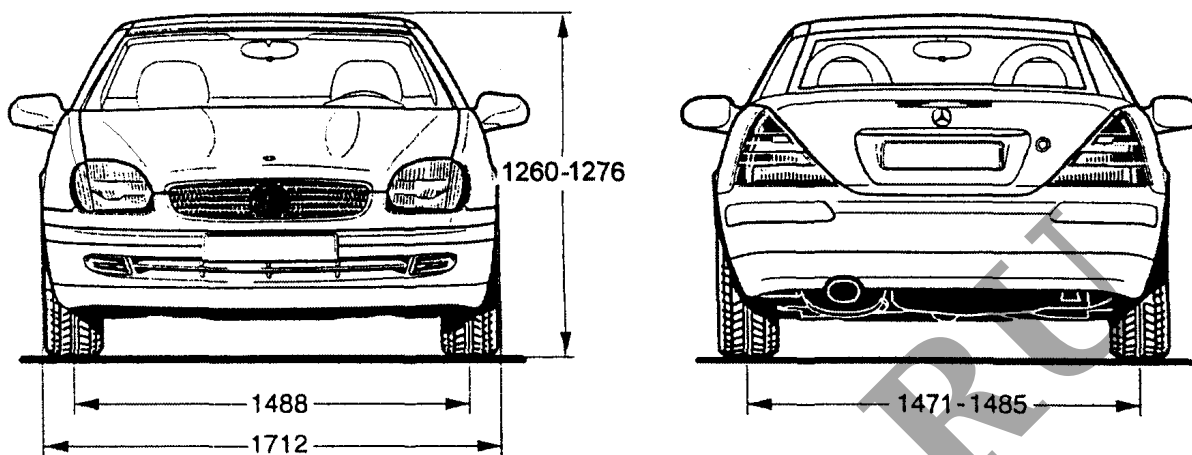

Mercedes-Benz R170