

ОРГАН ПО СЕРТИФИКАЦИИ
Межотраслевой фонд "Сертификация автотранспорта САТР" ("САТР-ФОНД")
№ РОСС RU.0001.11MT02 от 21.10.1998 г.
125480, г. Москва, ул. Героев Панфиловцев, 24 (тел. 454-42-27)

РОСС KR.MT 02.E03487

03 **февраля** —
2004

Марка транспортного средства	HYUNDAI
Тип транспортного средства	GK (Coupe)
Категория транспортного средства	M₁
Код ТН ВЭД	8703 23
Код VIN	KMHH?6??P?U...
Изготовитель и его адрес	HYUNDAI MOTOR COMPANY, 231, Yangjae-Dong, Seocho-Ku, Seoul 137-938, The Republic of Korea
Сборочный завод	ULSAN PLANT, 700, Yang chung-dong, Buk-ku, Ulsan, The Republic of Korea
Представитель изготовителя и его адрес	ЗАО "КАРНЭТ 2000", 127410, г. Москва, Алтуфьевское шоссе, д. 31, стр. 7, Российская Федерация

ОБЩИЕ ХАРАКТЕРИСТИКИ ТРАНСПОРТНОГО СРЕДСТВА

Колесная формула / ведущие колеса	4 x 2 / передние
Схема компоновки транспортного средства	переднеприводная; расположение двигателя – переднее поперечное
Тип кузова / количество дверей	несущий, купе / 2
Количество мест спереди / сзади	2 / 2
Габаритные размеры, мм	
– длина	4395
– ширина	1760
– высота	1330
База, мм	2530

РОСС KR.MT02.E03487

Колея передних / задних колес, мм	1490 / 1490
Номинальная масса транспортного средства, указанная изготовителем, кг	1180...1354
Полная масса транспортного средства, кг	1700 (с дв. G4ED, G4ED-G) или 1740 (с дв. G4GC, G4GC-G, G6BA, G6BA-G)
Максимальная допустимая масса	
– на переднюю ось, кг	1000
– на заднюю ось, кг	860
Допустимая полная масса прицепа, кг	
– прицеп без тормозов	550
– прицеп с тормозами	1200 (с дв. G4ED, G4ED-G) или 1400 (с дв. G4GC, G4GC-G, G6BA, G6BA-G)

Двигатель (марка, тип)	G4ED	G4ED-G	G4GC	G4GC-G	G6BA	G6BA-G
	четырёхтактный, бензиновый					
– количество и расположение цилиндров	4, рядное			6, V-образное		
– рабочий объем, см ³	1599		1975		2656	
– степень сжатия	10.0		10.1		10.0	
Максимальная мощность, кВт (мин ⁻¹)	77 (5800)		105.1 (6000)		122.9 (6000)	
Максимальный крутящий момент, Нм (мин ⁻¹)	143 (4500)		186.3 (4500)		245.1 (4000)	
Топливо	неэтилированный бензин с октановым числом не менее 91					
Система питания	впрыск топлива с электронным управлением					
Система впрыска (марка, тип)	Kefico, 35310-22600		Kefico, 35310-23600		Kefico, 35310-37150	
Блок управления (марка, тип)	39106-26730, 39106-26740 (для дв. G4ED) или 39106-26760 (для дв. G4ED-G)		39109-23270, 39109-23280, 39109-23490, 39109-23500 (для дв. G4GC) или 39109-23290 (для дв. G4GC-G)		39108-37700, 39108-37710, 39108-37720, 39108-37730, 39108-37740, 39108-37750, 39108-37760, 39108-37770	
Воздушный фильтр (марка, тип)	Donghyun MAHLE Filter Systems, 28113-2D000 с бумажным элементом					
Система зажигания	электронная, бесконтактная					
Катушка зажигания (марка, тип)	Hyunil, Denso Poongsung, Beru Korea, 12V					
Свечи зажигания (марка, тип)	NGK GOLDEN, BKR5ES-11 или CHAMPION, RC10YC4			NGK GOLDEN, PFR5N-11 или CHAMPION, RC10PYPB4		

РОСС KR.MT02.E03487

для двигателей:		G4ED	G4ED-G	G4GC	G4GC-G	G6BA	G6BA-G
Система выпуска и нейтрализации отработавших газов		один или два (для мод. с дв. G4GC, G4GC-G, G6BA, G6BA-G) основных и дополнительный глушители; система нейтрализации отработавших газов					
Основной глушитель (марка, тип)		GKM20		GKM10/20 + GKM10/20 (для M/T), GKM15/25 + GKM15/25 (для A/T)		GKM10/20 + GKM10/20 (для M/T), GKM15/25 + GKM15/25 (для A/T)	
Дополнительный глушитель (марка, тип)		GKC20		GKC10 (для 5M/T, A/T)		GKC20 (для M/T), GKC10 (для A/T)	
Нейтрализатор (марка, тип)		Se-Jong, AE или AK	Se-Jong, AD или AL	Se-Jong, C2E	Se-Jong, C2D	Se-Jong, L9П04, R9П04 + GSH16	Se-Jong, L9SS04, R9SS04 + U2J18
для двигателей:		G4ED, G4ED-G	G4GC, G4GC-G	G6BA, G6BA-G	G4GC, G4GC-G	G6BA, G6BA-G	
Трансмиссия		механическая			гидромеханическая		
Сцепление (марка, тип)		фрикционное, сухое, однодисковое			—		
Коробка передач (марка, тип)		с ручным управлением, полностью синхронизированная			автоматическая		
— число передач		5	5	6	4	4	
— передаточные числа							
I -		3.462	3.462	3.153	2.842	2.842	
II -		2.053	2.053	1.944	1.529	1.529	
III -		1.393	1.393	1.333	1.000	1.000	
IV -		1.061	1.061	1.055	0.712	0.712	
V -		0.837	0.837	0.857	—	—	
VI -		—	—	0.704	—	—	
3.X. -		3.250	3.250	3.002	2.480	2.480	
Главная передача (марка, тип)		цилиндрическая, косозубая					
— передаточное число		4.412	4.056	4.428	4.407	4.042	
Подвеска							
— передняя		независимая, типа Макферсон, со стабилизатором поперечной устойчивости					
— задняя		независимая, пружинная, рычажная, с гидравлическими телескопическими амортизаторами, со стабилизатором поперечной устойчивости					
Рулевое управление (марка, тип)		рулевой привод с гидроусилителем; рулевой механизм типа “шестерня - рейка”					

Тормозные системы

- | | |
|---------------------------|--|
| – рабочая (марка, тип) | гидравлический двухконтурный привод; тормозные механизмы всех колес – дисковые, возможна установка АБС |
| – запасная (марка, тип) | каждый контур рабочей тормозной системы |
| – стояночная (марка, тип) | механический (тросовый) привод к специальным тормозным механизмам задних колес |

Шины

– размер	195/65R15	205/55R16	215/45ZR17
– индекс несущей способности	91	90	87
– категория скорости (min)	V	V	Z

Дополнительное оборудование транспортного средства

очиститель и омыватель ветрового стекла, электрообогреватель наружных зеркал заднего вида, электрические стеклоподъемники, кондиционер (хладагент R134a), противоугонное устройство

Действие данного “одобрения типа транспортного средства” распространяется на партию транспортных средств в количестве не более 150 (сто пятьдесят) шт.

Декларации о ввозимых на территорию Российской Федерации транспортных средствах данного типа (размер и отличительные признаки отдельных партий) передаются производителем или его официальным дилером ежемесячно (вне зависимости от факта поставки) в Орган по сертификации, на основании чего выдаются заверенные копии “одобрения типа транспортного средства”.

автомобиль **HYUNDAI GK (Coupe)**

Описание маркировки транспортного средства приведено в приложении 2.
Общие виды транспортного средства на 1 листе приведены в приложении 3.

Руководитель органа по сертификации Зам.

Б.В. Кисуленко

подпись

инициалы, фамилия

А.Г. Пасько

РОСС KR.MT02.E03487

Приложение № 2 к "одобрению типа транспортного средства"

ОПИСАНИЕ МАРКИРОВКИ ТРАНСПОРТНОГО СРЕДСТВА

1. Место расположения и форма знака соответствия:

На голографической наклейке, расположенной рядом с табличкой изготовителя.

Знак соответствия выполнен по ГОСТ Р 50460-92 с указанием номера данного "одобрения типа транспортного средства".

2. Место расположения таблички изготовителя:

В задней части моторного отсека, на поперечной панели, слева.

3. Место расположения идентификационного номера (VIN):

3.1. На табличке изготовителя.

3.2. В задней части моторного отсека, на поперечной панели, в центре.

4. Структура и содержание идентификационного номера (номеров) транспортных средств:

1	2	3	4	5	6	7	8	9	10	11	12	13	14	15	16	17
К	М	Н	Н	?	6	?	?	Р	?	U	?	?	?	?	?	?

поз. 1 - 3: Международный идентификационный код изготовителя (WMI):
КМН – Hyundai Motor Company, The Republic of Korea

поз. 4: Модель: Н – GK (Coupe)

поз. 5: Вариант внутреннего оборудования салона: L, M, N, P или R

поз. 6: Тип кузова: 6 – купе

поз. 7: Тип ремней безопасности: 1 – активная система, 2 – пассивная система

поз. 8: Тип двигателя:

В – бензиновый двигатель, с рабочим объемом 1.6 л,

D – бензиновый двигатель, с рабочим объемом 2.0 л,

F – бензиновый двигатель, с рабочим объемом 2.7 л

поз. 9: Расположение органов управления: Р – левостороннее

поз. 10: Модельный год: 3 – 2003 г., 4 – 2004 г.

поз. 11: Код сборочного завода: U – Ulsan

поз. 12 - 17: Порядковый номер транспортного средства

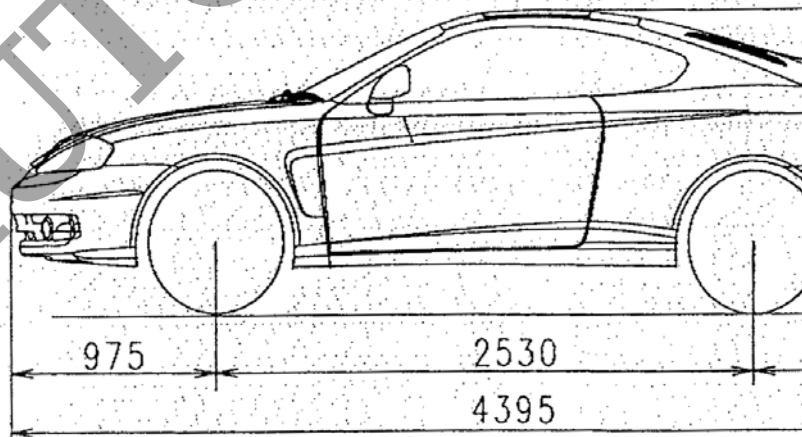
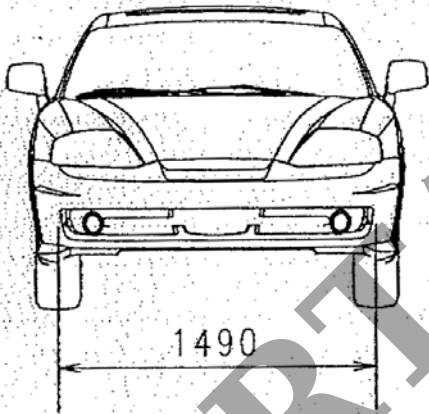
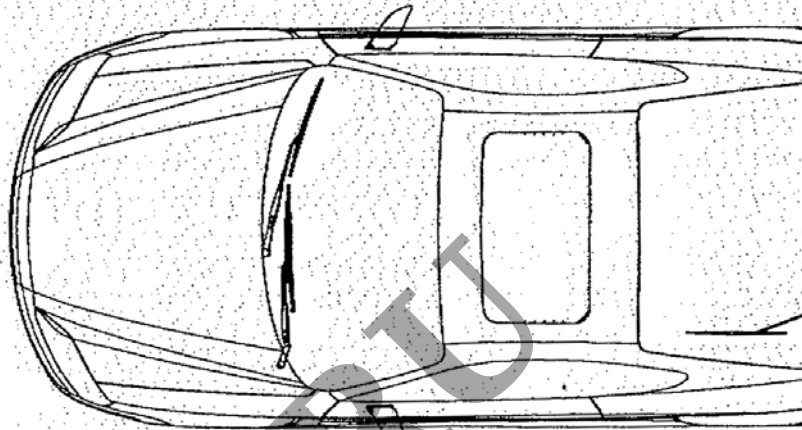
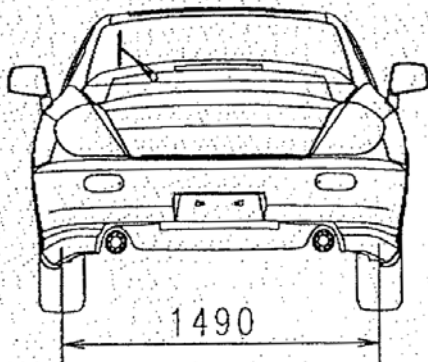

SERIALAUTO.RU