

ОРГАН ПО СЕРТИФИКАЦИИ
Межотраслевой фонд "Сертификация автотранспорта САТР" ("САТР-ФОНД")
 № РОСС RU.0001.11MT02 от 21.10.1998 г.
 123480, г. Москва, ул. Героев Панфиловцев, 24

РОСС АТ.МТ02.Е03392Р1

08 октября -----
 2003

Марка транспортного средства **MERCEDES-BENZ**
 Тип транспортного средства **W 463 (G 500, G 55 AMG, G 270 CDI)**
 Категория транспортного средства **M₁**

	Для модификаций:	G 500, G 55 AMG	G 270 CDI
Код ТН ВЭД		8703 24	8703 33
	Для модификаций:	с короткой базой	с длинной базой
Код VIN	G 500	—	WDB463248...
	G 55 AMG	—	WDB463243... WDB463248...
	G 270 CDI	—	WDB463322... WDB463323...

Предприятие-изготовитель и его адрес **DaimlerChrysler AG,
 D-70546, Stuttgart, Germany**
 Сборочные заводы **Steyr-Daimler-Puch Fahrzeugtechnik AG & Co. KG,
 A-8041, Graz, Austria
 Mercedes-AMG GmbH
 D-71563 Affalterbach, Germany**

ОБЩИЕ ХАРАКТЕРИСТИКИ ТРАНСПОРТНОГО СРЕДСТВА

Колесная формула / ведущие колеса **4 × 4 / все**
 Схема компоновки транспортного средства **полноприводная,
 расположение двигателя - переднее продольное**

РОСС АТ.МТ02.Е03392Р1

Для модификаций:	G 500	G 55 AMG	G 270 CDI	
			с длинной базой	с короткой базой
Тип кузова / количество дверей	универсал (G 500 снабжен бронезащитой), установлен на раме /			
	5		3	
Количество мест спереди / сзади	2 / 2 (3)	2 / 3; 2 / 3 / 1 или 2 / 3 / 2	2 / 3	
Габаритные размеры, мм				
– длина	4655...4770		4210...4325	
– ширина	1855	1774...1810		
– высота	1927...1977			
База, мм	2850		2400	
Колея передних / задних колес, мм	1555 / 1555	1475 / 1475		
Номинальная масса транспортного средства, указанная изготовителем, кг	3020...3190 ¹ 3360...3450 ² 3520...3875 ³	2400	2410	2275
Полная масса транспортного средства, кг	3820 ¹ 3900 ² 4200 ³	3200	3200	2850
Масса, приходящаяся:				
– на переднюю ось, кг	1640...1670 ¹ 1570...1670 ² 1670...1850 ³	1300...1450	1300...1450	1150...1400
– на заднюю ось, кг	2150...2180 ¹ 2230...2330 ² 2350...2530 ³	1750...1900	1750...1900	1450...1700
Допустимая масса прицепа, кг				
– прицеп без тормозов	—	750		
– прицеп с тормозами	—	3360	2850	

¹ Класс защиты B4 (CEN 1063), 2 (ГОСТ Р 50963-96);² Класс защиты B6 (CEN 1063), 4 (ГОСТ Р 50963-96);³ Класс защиты B7 (CEN 1063), 5 (ГОСТ Р 50963-96).

РОСС АТ.МТ02.Е03392Р1

Для модификаций:	G 500	G 55 AMG	G 270 CDI
Двигатель (марка, тип)	DaimlerChrysler AG, Mercedes-Benz		
	M113 (113962)	M113 (113982)	OM612 (612965)
	четырёхтактный		
	бензиновый		дизель с турбонаддувом
- количество и расположение цилиндров	8, V-образное		5, рядное
- рабочий объем, см ³	4966	5439	2685
- степень сжатия	10.0 – 0.4	10.5 – 0.4	18.0 ± 1.5
- максимальная мощность, кВт (мин ⁻¹)	218 (5500)	260 (5500)	115 (3800)
- максимальный крутящий момент, Нм (мин ⁻¹)	456 (2800...4000)	525 (3000)	400 (1800...2600)
Топливо	неэтилированный бензин с октановым числом не менее 95		дизельное
Система питания	ME-injection	HFM-Motronic	непосредственный впрыск топлива с общей рампой
	распределенный впрыск топлива с встроенной системой отключения подачи топлива		
Электронный блок управления впрыском топлива (марка, тип)	Mercedes-Benz		
	HM 0193	HM A026	ED 0050
ТНВД (марка, тип)	—		Bosch, PH 0004
Форсунки (марка, тип)	Bosch, 113 078 0049 (x8) или 113 078 0249 (x8)	Bosch, 113 078 0349 (x8)	Bosch, IN 0009 (x5)
Турбокомпрессор (марка, тип)	—		AL 0013
Воздушный фильтр (марка, тип)	Mercedes-Benz		
	FP 0062 или F 0062	FP A005	FP 0084
Система зажигания	электронная, бесконтактная		—
Катушка зажигания (марка, тип)	ZS 0006 (x8)		—
Свечи зажигания (марка, тип)	Bosch, F8 DPER	NGK, PFR5R	—
Система выпуска и нейтрализации отработавших газов	три глушителя и четыре нейтрализатора		один глушитель и нейтрализатор
Первый глушитель (марка, тип)	SM 0228 (x2)	SM A013 (x2)	SM 0071
Второй глушитель (марка, тип)	SN 0542	SN A051	—
Нейтрализатор (марка, тип)	КТ 0156 (x2) и КТ 0187 (x2)	КТ A012 (x2) и КТ A014 (x2)	КТ 1151

<u>Трансмиссия</u>	гидромеханическая
Коробка передач (марка, тип)	Mercedes-Benz, W5 A 580, с автоматическим управлением
- число передач	5
- передаточные числа	
	I - 3.60
	II - 2.19
	III - 1.41
	IV - 1.00
	V - 0.83
	3.X. - 3.17
Раздаточная коробка (марка, тип)	Mercedes-Benz, 150E-3W, двухступенчатая
- передаточные числа	
	низшее - 2.16
	высшее - 0.87
Главная передача (марка, тип)	Mercedes-Benz, одинарная, гипоидная
- передаточное число	4.38
<hr/>	
<u>Подвеска</u>	
- передняя	зависимая, пружинная, с телескопическими амортизаторами и стабилизатором поперечной устойчивости
- задняя	зависимая, пружинная, с телескопическими амортизаторами, со стабилизатором поперечной устойчивости или без него
<hr/>	
<u>Рулевое управление</u> (марка, тип)	Mercedes-Benz, рулевой механизм “винт - гайка на циркулирующих шариках - рейка - сектор”, рулевой привод с гидроусилителем
<hr/>	
<u>Тормозные системы</u>	
- рабочая	гидравлическая, двухконтурная, с вакуумным усилителем и АБС; тормозные механизмы передних колес – дисковые, задних – барабанные (только для G 500) или дисковые
- запасная	каждый контур рабочей тормозной системы
- стояночная	механический привод к тормозным механизмам задних колес (для G 500) или к специальным барабанам тормозных механизмов задних колес

РОСС АТ.МТ02.Е03392Р1

<u>Шины</u>	Размер	Индекс несущей способности	Категория скорости
G 500 Bridgestone Dueller H/T 689	265/70 R16	112	H
G 55 AMG, G 270 CDI	265/70 R16	109	S
Michelin, Goodyear, Pirelli, Continental, Dunlop, Bridgestone	265/60 R18	109	S

Дополнительное оборудование транспортного средства

кондиционер (хладагент R134 А), охранная система, иммобилайзер, климат-контроль, электронная система контроля устойчивости, парктроник

Действие данного "одобрения типа транспортного средства" распространяется на партию транспортных средств в количестве не более 150 (ста пятидесяти) шт.

Декларации о ввозимых на территорию Российской Федерации транспортных средствах данного типа (размер и отличительные признаки отдельных партий) передаются изготовителем или его официальным дилером ежемесячно (вне зависимости от факта поставки) в орган по сертификации, на основании чего выдаются заверенные копии "одобрения типа транспортного средства".

автомобиль легковой **MERCEDES-BENZ**

W 463 (G 500, G 55 AMG, G 270 CDI)

Описание маркировки транспортного средства приведено в приложении № 2.

Общие виды транспортного средства на 2 листах приведены в приложении. № 3.

Руководитель органа по сертификации Зам.

Б.В. Кисуленко

подпись

инициалы, фамилия

А.Г. Пасько

РОСС АТ.МТ02.Е03392Р1

Приложение № 2 к "одобрению типа транспортного средства"

ОПИСАНИЕ МАРКИРОВКИ ТРАНСПОРТНОГО СРЕДСТВА

1. Место расположения и форма знака соответствия:
Рядом с табличкой изготовителя.
Наклейка содержит знак соответствия по ГОСТ Р 50460-92 и номер "одобрения типа транспортного средства".
2. Место расположения таблички изготовителя:
Под капотом, на перегородке между моторным отсеком и салоном, посередине, за двигателем, в соответствии с "сообщением об официальном утверждении" по Директивам ЕС e1*76/114*87/354*0154*09.
3. Место расположения идентификационного номера (VIN):
3.1. На табличке изготовителя
3.2. На внешней стороне лонжерона рамы автомобиля, за передним правым колесом.
4. Структура и содержание идентификационного номера транспортного средства:

1	2	3	4	5	6	7	8	9	10	11	12	13	14	15	16	17
W	D	B	4	6	3	?	?	?	1	?	?	?	?	?	?	?

- поз. 1 - 3: Международный идентификационный код изготовителя (WMI):
WDB – DaimlerChrysler AG, Германия.
- поз. 4 - 5: Обозначение семейства транспортных средств:
46 – Mercedes-Benz G-класса.
- поз. 6: Обозначение базового варианта исполнения и комплектации кузова:
3 – пассажирский, улучшенной окраски и отделки.
- поз. 7 - 9: Обозначение типа и модели двигателя:
322, 323 – дизель, OM-612, 612.965, R5, 2685 см³;
248 – бензиновый, M-113, 113.962, V8, 4966 см³ (G 500);
248, 243 – бензиновый, M-113, 113.982, V8, 5439 см³ (G 55 AMG).
- поз. 9: Обозначение типа кузова автомобиля и размера колесной базы:
2, 4, 5, 7 – трехдверный универсал;
3, 5, 6, 8 – пятидверный удлиненный универсал.
- поз. 10: Тип рулевого управления:
1 – левостороннее.
- поз. 11: Обозначение сборочного завода:
7, X – Steyr-Daimler-Puch Fahrzeugtechnik AG & Co. KG, Graz, Austria;
7, X, Y – Mercedes-AMG GmbH, Affalterbach, Germany.
- поз. 10 - 17: Производственный номер транспортного средства

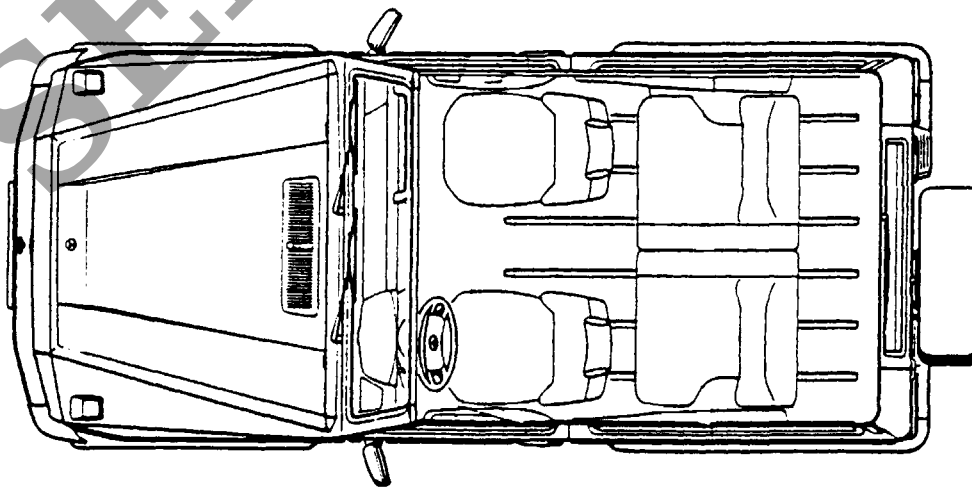
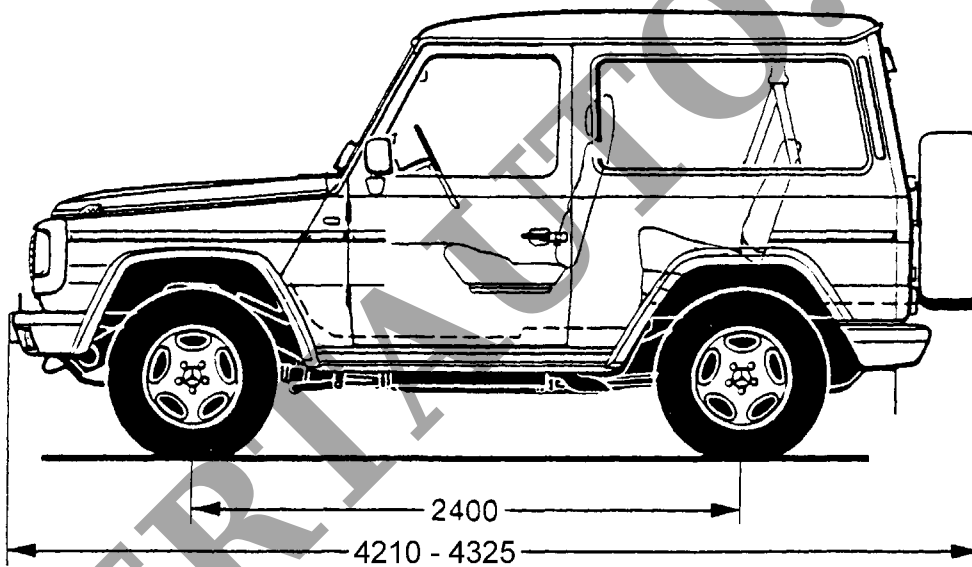
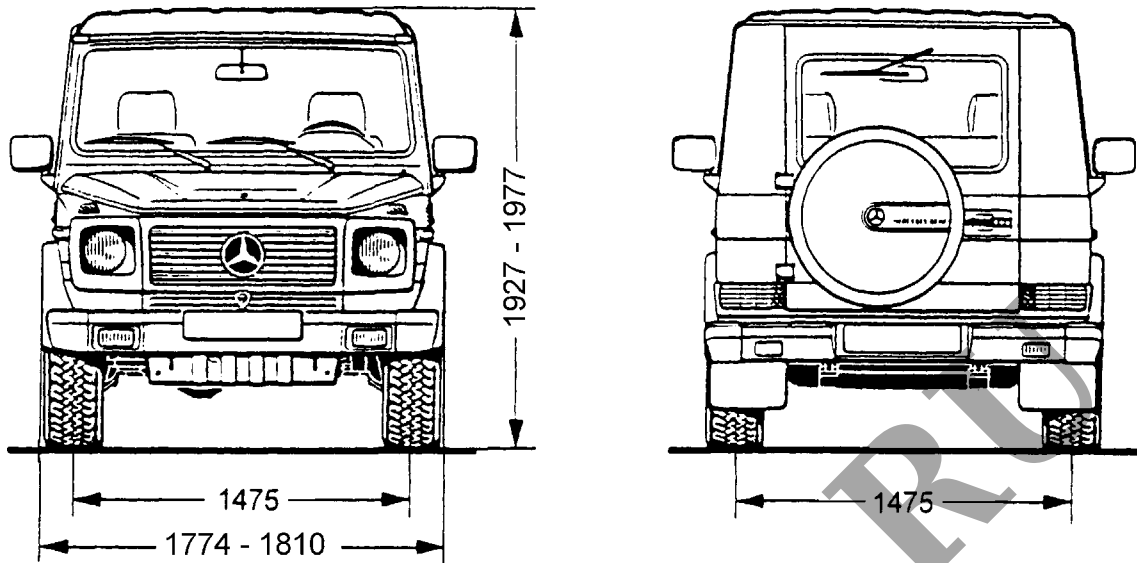

G 270 CDI

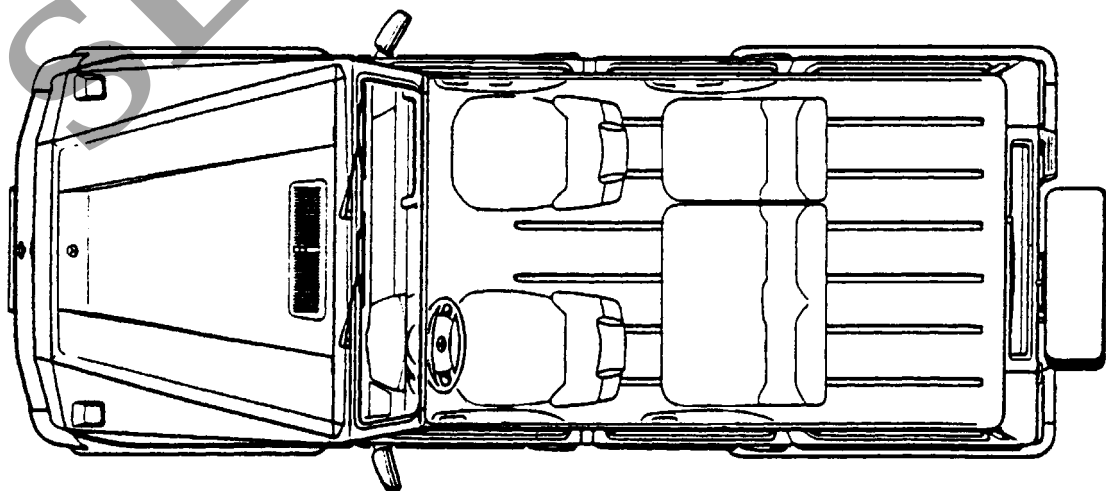
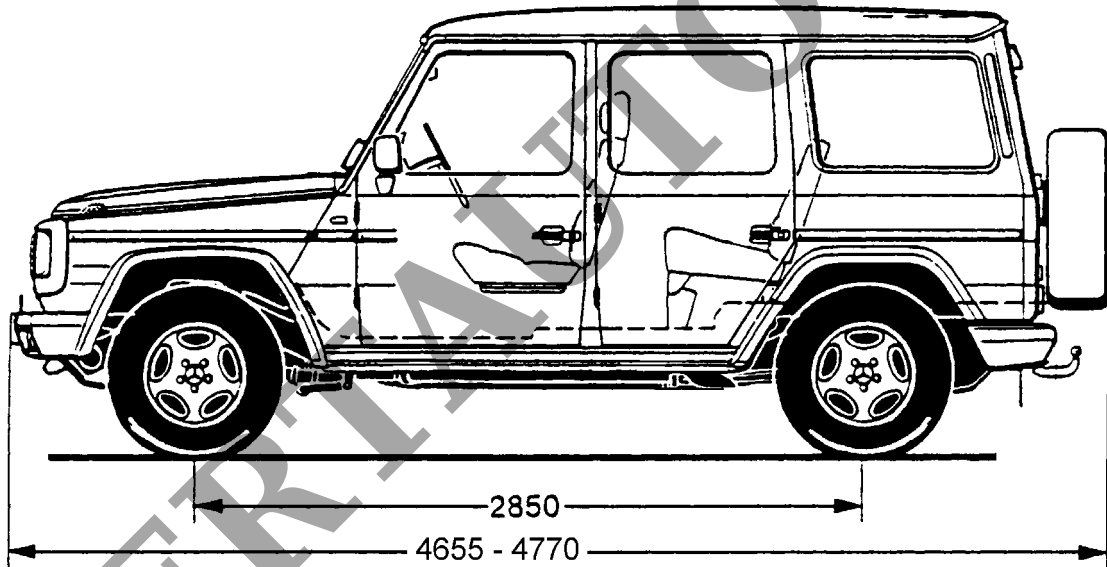
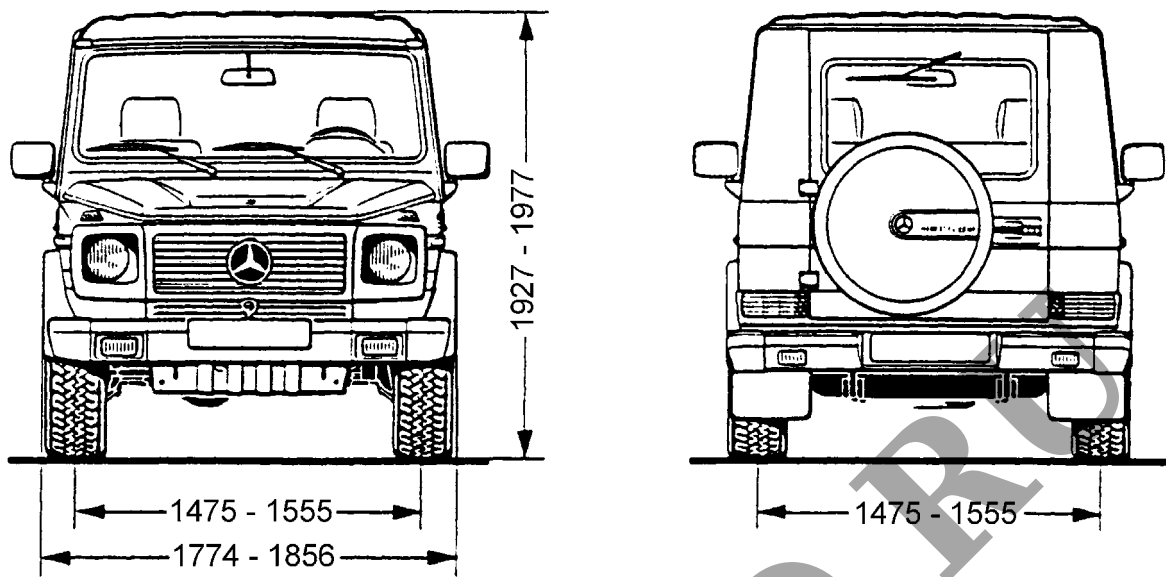

G 500, G 55 AMG, G 270 CDI