

**ОРГАН ПО СЕРТИФИКАЦИИ**  
**Межотраслевой фонд "Сертификация автотранспорта САТР" ("САТР-ФОНД")**  
№ РОСС RU.0001.11MT02 от 21.10.1998 г.  
125480, г. Москва, ул. Героев Панфиловцев, 24 (Тел. 454-42-27)

**РОСС DE.MT02.E03456**

24 декабря -----  
2003

Марка транспортного средства **MERCEDES-BENZ**  
Тип транспортного средства **Vaneo, Vaneo 1.6, Vaneo 1.9, Vaneo CDI, Vaneo 1.7 CDI**  
Категория транспортного средства **M1**

	Для модификаций: <b>Vaneo, Vaneo 1.6, Vaneo 1.9</b>	<b>Vaneo CDI, Vaneo 1.7 CDI</b>
Код ТН ВЭД	<b>8703 23</b>	<b>8703 32</b>

Код VIN **WDB414700...**  
Изготовитель и его адрес **DaimlerChrysler AG  
D-70546 Stuttgart, Germany**  
Сборочный завод **DaimlerChrysler Ludwigsfelde GmbH  
D-14961 Ludwigsfelde, Germany**

**ОБЩИЕ ХАРАКТЕРИСТИКИ ТРАНСПОРТНОГО СРЕДСТВА**

Колесная формула / ведущие колеса 4 x 2 / передние  
Схема компоновки транспортного средства переднеприводная, с поперечным расположением двигателя  
Тип кузова / количество дверей универсал / 4 или 5  
Количество мест спереди / сзади 1...2 / 0...5  
Габаритные размеры, мм  
– длина 4192...4200  
– ширина 1742  
– высота 1830...1855  
База, мм 2900  
Колея передних / задних колес, мм 1524 / 1477

## POCC DE.MT02.E03456

Для модификаций:	Vaneo	Vaneo 1.6	Vaneo 1.9	Vaneo CDI Vaneo 1.7 CDI
Номинальная масса транспортного средства, указанная изготовителем, кг	1290...1445	1290...1455	1300...1465	1350...1505
Полная масса транспортного средства, кг	1910	1950	1960	1980
Масса, приходящаяся:				
– на переднюю ось, кг	960	970	970	990
– на заднюю ось, кг	950	980	990	990
Допустимая масса прицепа, кг				
– прицеп без тормозов		400...500		400...500 <sup>1)</sup>
– прицеп с тормозами		750...1000		750...1000 <sup>2)</sup>

<sup>1)</sup> для мод. с автоматической трансмиссией – 400 кг;

<sup>2)</sup> для мод. с автоматической трансмиссией – 750 кг.

Для модификаций:	Vaneo	Vaneo 1.6	Vaneo 1.9	Vaneo CDI	Vaneo 1.7 CDI
<b>Двигатель</b> (марка, тип)	DaimlerChrysler AG, Mercedes-Benz				
	166.961	166.961	166.991	668.914	668.914
	четырёхтактный				
	бензиновый			дизель с турбонаддувом	
- количество и расположение цилиндров	4, рядное				
- рабочий объем, см <sup>3</sup>	1598	1598	1898	1689	1689
- степень сжатия	11.0 – 0.4	11.0 – 0.4	10.8 – 0.4	19.0 ± 2.0	19.0 ± 2.0
- максимальная мощность, кВт (мин <sup>-1</sup> )	60 (5000)	75 (5250)	92 (5500)	55 (3800)	67 (4200)
- максимальный крутящий момент, Нм (мин <sup>-1</sup> )	140 (2500)	150 (4000)	180 (4000)	160 (1500... 2600)	180 (1600... 3200)
Топливо	неэтилированный бензин с октановым числом не менее 95			дизельное	
<b>Система питания</b>	распределенный впрыск топлива			непосредственный впрыск топлива с об- щей рампой	
Блок управления (марка, тип)	MS 6001 или MS 6003	MS 6000 или MS 6002	MS 6004 или MS 6005	ED 0049 или ED 0048	
Форсунки (марка, тип)	Bosch, A 000 078 62 49			Bosch, IN 0002 или A 668 070 08 87	
ТНВД (марка, тип)	--			Bosch, PH 0001 или A 611 070 05 01 или A 668 070 03 01	
Турбокомпрессор (марка, тип)	--			KKK (3K) или Warner, AL 0008 или A 668 096 03 99	
Воздушный фильтр (марка, тип)	Mercedes-Benz, FP 0063			Mann & Hummel, Knecht или Mercedes-Benz, FP 0071, A 668 094 03 01 или A 668 094 03 04	

## РОСС DE.MT02.E03456

Для модификаций:	Vaneo	Vaneo 1.6	Vaneo 1.9	Vaneo CDI	Vaneo 1.7 CDI
<b>Система зажигания</b>	электронная				--
Катушка зажигания (марка, тип)	Mercedes-Benz, ZS 0007				--
Свечи зажигания (марка, тип)	Bosch, F8KTCR				--
<b>Система выпуска и нейтрализации отработавших газов</b>	один глушитель и один или два каталитических нейтрализатора				
Глушитель (марка, тип)	SN 0512 или A 168 491 08 00 или A 168 491 03 00		SN 0512 или A 168 491 08 01 или A 168 491 03 01		SN 1521 или A 168 491 05 00 или A 168 491 00 00
Нейтрализатор (марка, тип)	КТ 6022 или КТ 6023			КТ 1125 и КТ 1140	
Для модификаций:	Vaneo, Vaneo 1.6, Vaneo 1.9, Vaneo CDI, Vaneo 1.7 CDI	Vaneo, Vaneo 1.6	Vaneo 1.9	Vaneo CDI, Vaneo 1.7 CDI	
<b>Трансмиссия</b>	гидромеханическая		механическая		
Сцепление (марка, тип)	--		M215	M203	M203
			Mercedes-Benz, фрикционное, сухое		
Коробка передач (марка, тип)	W5A180	FSG 150 S / FSG 150 SAK		FSG 150 / FSG 150 AK	
	с автоматическим управлением		с ручным или автоматическим управлением		
- число передач	5		5		5
- передаточные числа	I -	3.62	3.26		3.26
	II -	2.09	1.92		1.92
	III -	1.31	1.34		1.25
	IV -	0.90	1.02		0.88
	V -	0.72	0.82		0.69
	3.X -	3.67	3.28		3.28
Главная передача (марка, тип)	Mercedes-Benz, цилиндрическая				
- передаточное число	3.76		4.05		4.05

**Подвеска**

- передняя независимая, пружинная, типа McPherson, со стабилизатором поперечной устойчивости
- задняя независимая, пружинная, рычажная, с телескопическими амортизаторами и стабилизатором поперечной устойчивости

## РОСС DE.MT02.E03456

**Рулевое управление** (марка, тип) Mercedes-Benz, рулевой механизм типа "шестерня-рейка", рулевой привод с гидроусилителем

**Тормозные системы**

- рабочая гидравлический двухконтурный привод с вакуумным усилителем и АБС; тормозные механизмы передних и задних колес – дисковые
- запасная каждый из контуров рабочей тормозной системы
- стояночная механический привод к тормозным механизмам задних колес

**Шины**

Continental, Dunlop, Pirelli, Bridgestone, Goodyear, Michelin

Размер

Индекс несущей способности

Категория скорости

185/60 R15C

88

T

195/55 R15

88

H

195/50 R15

88

H

**Дополнительное оборудование транспортного средства**

охранная система, кондиционер или климатическая установка (хладагент R134A), иммобилайзер, электронная система обеспечения устойчивости, электронная система контроля парковки (PARKTRONIC)

Действие данного "одобрения типа транспортного средства" распространяется на партию транспортных средств в количестве не более 150 (ста пятидесяти) шт.

Декларации о ввозимых на территорию Российской Федерации транспортных средствах данного типа (размер и отличительные признаки отдельных партий) передаются производителем или его официальным дилером ежемесячно (вне зависимости от факта поставки) в орган по сертификации, на основании чего выдаются заверенные копии "одобрения типа транспортного средства".

автомобиль легковой **MERCEDES-BENZ Vaneo, Vaneo 1.6, Vaneo 1.9, Vaneo CDI, Vaneo 1.7 CDI**

Описание маркировки транспортного средства приведено в приложении № 2.

Общие виды транспортного средства на 1 листе приведены в приложении № 3.

Руководитель органа по сертификации      Зам.

**Б.В. Кисуленко**

подпись

инициалы, фамилия

**А.Г. Пасько**

**РОСС DE.MT02.E03456**

Приложение № 2 к "одобрению типа  
транспортного средства"

**ОПИСАНИЕ МАРКИРОВКИ ТРАНСПОРТНОГО СРЕДСТВА**

1. Место расположения и форма знака соответствия:  
Рядом с табличкой изготовителя.  
Знак соответствия выполнен по ГОСТ Р 50460-92 с указанием номера данного "одобрения типа транспортного средства".
2. Место расположения таблички изготовителя:  
На передней поверхности средней стойки кузова, с правой стороны, в соответствии с "сообщением об официальном утверждении" по Директивам ЕС e1\*76/114\*87/354\*0280\*02.
3. Место расположения идентификационного номера (VIN):
  - 3.1. На табличке изготовителя.
  - 3.2. Под капотом, на перегородке между салоном и моторным отсеком, посередине, в верхней части.
4. Структура и содержание идентификационного номера транспортного средства:

1	2	3	4	5	6	7	8	9	10	11	12	13	14	15	16	17
W	D	B	4	1	4	7	0	0	1	N	?	?	?	?	?	?

- поз. 1 - 3: Международный код изготовителя: WDB - DaimlerChrysler AG, Германия.
- поз. 4 - 6: Обозначение семейства транспортных средств: 414 - Mercedes-Benz Vaneo.
- поз. 7: Обозначение типа кузова:  
7 – пассажирский универсал.
- поз. 8 - 9: Обозначение колесной формулы, базы и полной массы: 00.
- поз. 10: Обозначение типа рулевого управления:  
1 - левостороннее рулевое управление.
- поз. 11: Обозначение сборочного завода: N – Ludwigsfelde, Германия.
- поз. 12 - 17: Производственный номер транспортного средства.

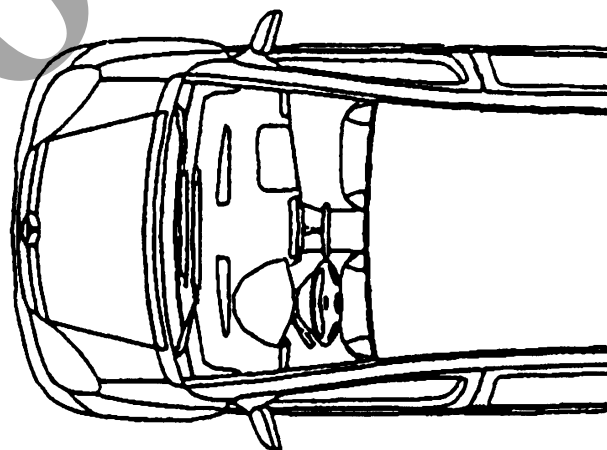
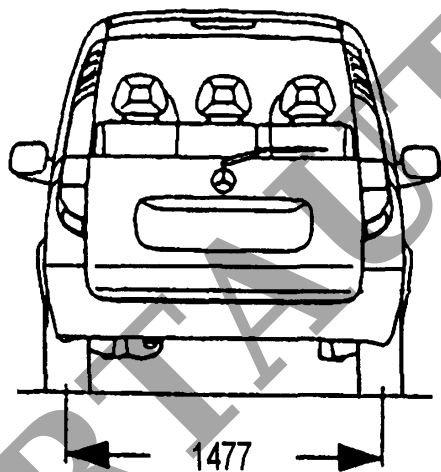
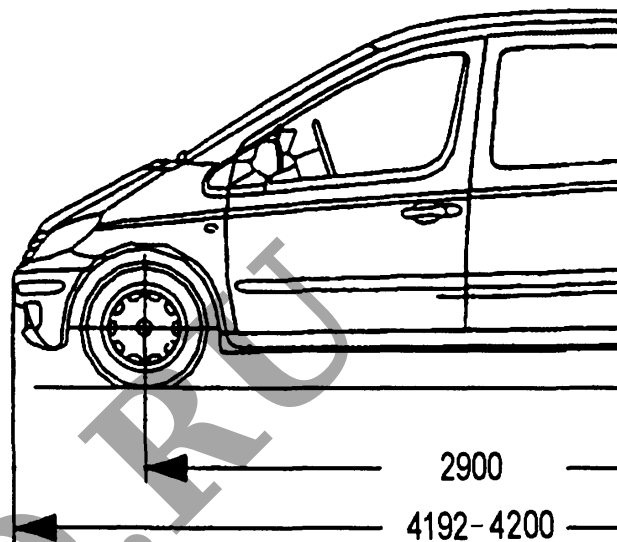
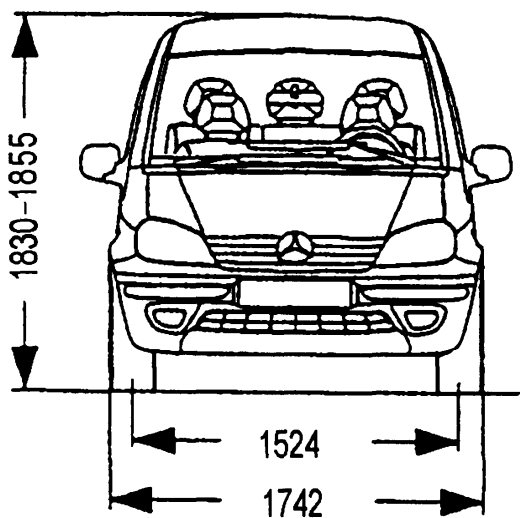

Mercedes-Benz "Van"