

ТАМОЖЕННЫЙ СОЮЗ

ОДОБРЕНИЕ ТИПА ТРАНСПОРТНОГО СРЕДСТВА



Серия RU № 0001336

№ TC RU E-DE.MT02.00037.P1

Срок действия с 04 июня 2015 г. по 31 декабря 2015 г.

ОРГАН ПО СЕРТИФИКАЦИИ

механических транспортных средств и прицепов, их составных частей и предметов оборудования
"САТР-ФОНД" Межотраслевого Фонда "Сертификация автотранспорта САТР" (ОС "САТР-ФОНД")
юридический адрес: 125480, г. Москва, ул. Героев Панфиловцев, 24; фактические адреса: 125480,
г. Москва, ул. Героев Панфиловцев, 24; 125438, г. Москва, ул. Автомоторная, 2;
тел.: (495) 454-42-27, (495) 456-62-51, (495) 496-82-44 / факс: (495) 454-72-12, (495) 496-82-44;
электронная почта: mail@satrfond.ru. Аттестат аккредитации № РОСС RU.0001.11MT02 по 03 июня 2019 г.

ТРАНСПОРТНЫЕ СРЕДСТВА

МАРКА	AUDI
КОММЕРЧЕСКОЕ НАИМЕНОВАНИЕ	A7, A6, A6 ALLROAD QUATTRO, S6, S7
ТИП	4G
МОДИФИКАЦИИ	
КАТЕГОРИЯ	M1
ЭКОЛОГИЧЕСКИЙ КЛАСС	4, 5
ЗАЯВИТЕЛЬ И ЕГО АДРЕС	Общество с ограниченной ответственностью "ФОЛЬКСВАГЕН Груп Рус", ОГРН: 1025005336564, юридический и фактический адрес: 248926, г. Калуга, ул. Автомобильная, д. 1, Российская Федерация, тел.: +7 (499) 957-00-00, факс: +7 (499) 957-39-99, электронная почта: reception@volkswagen.ru
ИЗГОТОВИТЕЛЬ И ЕГО АДРЕС	AUDI AG, D-85045, Ingolstadt, Германия
ПРЕДСТАВИТЕЛЬ ИЗГОТОВИТЕЛЯ И ЕГО АДРЕС	Представитель в Российской Федерации: Общество с ограниченной ответственностью "ФОЛЬКСВАГЕН Груп Рус", ОГРН: 1025005336564, юридический и фактический адрес: 248926, г. Калуга, ул. Автомобильная, д. 1, Российская Федерация, тел.: +7 (499) 957-00-00, факс: +7 (499) 957-39-99 электронная почта: reception@volkswagen.ru Представитель в Республике Беларусь: Совместное предприятие "Автосалон-AV" общество с ограниченной ответственностью, УНП: 100367384, юридический и фактический адрес: 220024, г. Минск, ул. Серова, 1, Республика Беларусь, тел.: +375 (17) 309-89-00, факс: +375 (17) 309-89-01 электронная почта: info@audi.by



ПРЕДСТАВИТЕЛЬ ИЗГОТОВИТЕЛЯ И ЕГО АДРЕС (продолжение)	Представитель в Республике Казахстан: Товарищество с ограниченной ответственностью "MERCUR AUTO LTD", БИН: 030640000234, юридический и фактический адрес: 050054, г. Алматы, ул. Майлина, 79, Республика Казахстан, тел.: +7 (727) 251-10-51, факс: +7 (727) 237-49-38, электронная почта: info@mercur.kz
СБОРОЧНЫЙ ЗАВОД И ЕГО АДРЕС	AUDI AG, D-74148, Neckarsulm, Германия AUDI AG, D-85045, Ingolstadt, Германия
ПОСТАВЩИК СБОРОЧНЫХ КОМПЛЕКТОВ И ЕГО АДРЕС	—

соответствуют требованиям технического регламента Таможенного союза "О безопасности колесных транспортных средств".

Действие данного ОДОБРЕНИЯ ТИПА ТРАНСПОРТНОГО СРЕДСТВА распространяется на серийно выпускаемую продукцию.

Данное ОДОБРЕНИЕ ТИПА ТРАНСПОРТНОГО СРЕДСТВА без приложений недействительно.

Приложение № 1. Общие характеристики транспортного средства

Приложение № 2. Перечень документов, явившихся основанием для оформления ОДОБРЕНИЯ ТИПА ТРАНСПОРТНОГО СРЕДСТВА

Приложение № 3. Описание маркировки транспортного средства

Приложение № 4. Общий вид транспортного средства на семи страницах

ДОПОЛНИТЕЛЬНАЯ ИНФОРМАЦИЯ

К экологическому классу 4 относятся транспортные средства с двигателями CKVC, CDUD.

К экологическому классу 5 относятся транспортные средства с двигателями CKVC, CDUD, CYGA, CYPA, CYPB, CVPA, CREC, CTGE, CZJA.

Для транспортных средств, которые могут быть отнесены к двум экологическим классам, экологический класс определяется по коду производителя (Pr. Code), который указывается на наклейке в сервисной книжке автомобиля, копия наклейки расположена в багажном отсеке автомобиля в нише запасного колеса.

Экологический класс	Коды производителя (Pr.Code)
4	0GG, 7MH, 7GG, 7GN, 7MB, 7GQ, ZIT
5	7MG, 7MQ, 7MJ, 7MF, 7MM

Руководитель органа по сертификации

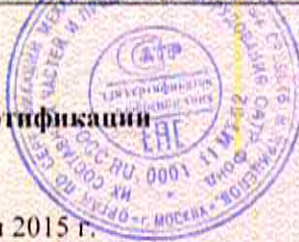

[Signature]
подпись

Б.В. Кисуленко

инициалы, фамилия

Дата оформления « 04 » июня 2015 г.

ОДОБРЕНИЕ ТИПА ТРАНСПОРТНОГО СРЕДСТВА УТВЕРЖДЕНО.

Внесена запись в реестр за № TC RU E-DE.MT02.00037.P1 от « 04 » июня 2015 г.

Руководитель
(заместитель руководителя)

РОССТАНДАРТА
наименование уполномоченного
органа государственного управления



А.В. Зажигалкин

инициалы, фамилия

к одобрению типа транспортного средства № TC RU E-DE.MT02.00037.P1

ОБЩИЕ ХАРАКТЕРИСТИКИ ТРАНСПОРТНОГО СРЕДСТВА

для коммерческого наименования:	A7, S7	A6, S6	A6, A6 ALLROAD QUATTRO, S6
Колесная формула / ведущие колеса	4 x 2 / передние (F) или / 4 x 4 / все (Q)		
Схема компоновки транспортного средства	переднеприводная или полноприводная		
Расположение двигателя	переднее продольное		
Тип кузова/количество дверей	цельнометаллический, несущий, хэтчбек / 5	цельнометаллический, несущий, седан / 4	цельнометаллический, несущий, универсал / 5
Количество мест для сидения	4 (первый ряд – 2, второй ряд – 2) или 5 (первый ряд – 2, второй ряд – 3)	5 (первый ряд – 2, второй ряд – 3)	5 (первый ряд – 2, второй ряд – 3)
Габаритные размеры, мм			
– длина	4969...4974 (5070...5072 ¹)	4915...4932 (5049...5057 ¹)	4926...4943 (5042...5056 ¹)
– ширина	1911	1874	1874...1898
– высота	1388...1430	1415...1478	1421...1534
База, мм	2915...2923	2917...2921	2905...2921
Колея передних / задних колес, мм	1631...1657 / 1625...1651	1612...1638 / 1608...1639	1614...1640 / 1597...1640

¹ с установленным сцепным устройством

тип двигателя	Масса транспортного средства в снаряженном состоянии, кг	Технически допустимая максимальная масса транспортного средства, кг	Технически допустимая максимальная масса, приходящаяся на каждую из осей транспортного средства, начиная с передней оси, кг		Максимальная масса прицепа, кг	
			на переднюю ось	на заднюю ось	прицеп без тормозной системы	прицеп с тормозной системой
тип – 4G, коммерческое наименование – A7						
CDUD	1695...2168	2395...2460	1235...1260	1285...1290	750	2000
CYGA	1548...1995	2240...2300	1140	1215	750	1600
CYPA	1572...2090	2265...2390	1165...1190	1220...1280	750	1600
CYPB	1634...2090	2330...2420	1190	1280	750	1600
CVPA	1667...2126	2365...2425	1220	1280	750	2000
CREC	1719...2179	2420...2480	1245	1315	750	2100
тип – 4G, коммерческое наименование – S7						
CTGE	1857...2295	2565...2585	1320	1365	750	2100
тип – 4G, коммерческое наименование – A6, тип кузова – седан						
CDUD	1634...2121	2330...2420	1240...1250	1240...1245	750	2000
CYGA	1458...1932	2115...2230	1085...1140	1130...1140	750	1500...1600
CYPA	1515...2032	2175...2350	1155...1180	1145...1235	750	1600
CYPB	1577...2032	2270...2370	1180	1235	750	1600
CVPA	1610...2053	2305...2385	1210	1235	750	2000
CREC	1662...2147	2360...2440	1260	1235	750	2100
CZIA	1839...1985	2200...2290	1190	1150	750	1700...1900
тип – 4G, коммерческое наименование – S6, тип кузова – седан						
CTGE	1800...2268	2505...2555	1320	1320	750	2100

Приложение № 1

тип двигателя	Масса транспортного средства в снаряженном состоянии, кг	Технически допустимая максимальная масса транспортного средства, кг	Технически допустимая максимальная масса, приходящаяся на каждую из осей транспортного средства, начиная с передней оси, кг		Максимальная масса прицепа, кг	
			на переднюю ось	на заднюю ось	прицеп без тормозной системы	прицеп с тормозной системой
тип – 4G, коммерческое наименование – А6, тип кузова – универсал						
CDUD	1700...2179	2420...2505	1235...1245	1330...1335	750	2000...2100
CYGA	1520...1990	2230...2345	1080...1125	1260	750	1500...1600
CYPA	1577...2084	2290...2435	1150...1175	1265...1325	750	1600
CYPB	1638...2084	2355...2435	1175	1325	750	1600
CVPA	1672...2121	2390...2470	1205	1325	750	2000
CREC	1724...2200	2445...2525	1255	1325	750	2100
CZJA	1600...2043	2315...2395	1185	1270	750	1700...1900
тип – 4G, коммерческое наименование – S6, тип кузова – универсал						
CTGE	1862...2321	2590...2610	1320	1410	750	2100
тип – 4G, коммерческое наименование – А6 ALLROAD QUATTRO						
CDUD	1762...2236	2505...2555	1255	1390	750	2500
CKVC	1786...2263	2530...2560	1260	1425	750	2500
CREC	1776...2258	2505...2555	1275	1355	750	2500

Двигатель внутреннего сгорания
(марка, тип)

	Audi CTGE
	четырёхтактный, с искровым зажиганием
– обозначение на блоке двигателя	CTG
– количество и расположение цилиндров	8, V - образное
– рабочий объем цилиндров, см ³	3993
– степень сжатия	10,1
– максимальная мощность, кВт (мин ⁻¹) по Правилам ЕЭК ООН № 85	331 (5800...6400)
– максимальный крутящий момент, Н·м (мин ⁻¹)	550 (1400...5700)
Топливо	бензин с октановым числом не менее 98
Система питания (тип)	непосредственный впрыск топлива в камеру сгорания
Система впрыска (марка, тип)	MED 17.1
Блок управления (маркировка)	4G0 906 014 xx
Нагнетатель воздуха (тип, маркировка)	INI (JH5IT) 079 145 703 xx + 079 145 704 xx
Воздушный фильтр (тип, маркировка)	Audi, с бумажным элементом
	4G0 183
Глушители шума впуска (маркировка)	4G0 183
Система зажигания (тип)	Audi / VW, TSZ, микропроцессорная
Катушки зажигания (маркировка)	S3 x 8
Свечи (маркировка)	VW, R1, R3, R5 или аналогичные Bosch, NGK, Champion, Beru
Система выпуска и нейтрализации отработавших газов	пять глушителей; система нейтрализации отработавших газов
Нейтрализаторы (маркировка)	4G0 178 E (x2)
Глушители (маркировка)	
– 1 ступень	8K0 118 A (x2)
– 2 ступень	4G0 119 L?
– 3 ступень	4G0 120 L?/M? + 4G0 120 K?

Приложение № 1

Двигатель внутреннего сгорания (марка, тип)	Audi		
	CDUD	CKVC	CZJA
	четырёхтактный дизель		
– обозначение на блоке двигателя	CDU	CKV	CZJ
– количество и расположение цилиндров	6, V – образное	6, V – образное	4, рядное
– рабочий объем цилиндров, см ³	2967	2967	1968
– степень сжатия	16.8	16.8	15.5
– максимальная мощность, кВт (мин ⁻¹) по Правилам ЕЭК ООН № 85	180 (4000...5000)	180 (4000...5000)	140 (3800...4200)
– максимальный крутящий момент, Н·м (мин ⁻¹)	580 (1750...2500)	580 (1750...2500)	400 (1750...3000)
Топливо	дизельное		
Система питания (тип)	непосредственный впрыск топлива		
Блок управления (маркировка)	4G0 907 401 xx	4G0 907 401 xx	04L 906 021 xx
ТНВД (тип, маркировка)	Bosch, 059 130 755 AN	Bosch, 059 130 755 AN	Bosch, 059 130 755 AN
Форсунки (тип, маркировка)	Bosch, DLLA 158 P 40065	Bosch, DLLA 158 P 40075	B013
Нагнетатель воздуха (тип, маркировка)	Garrett, GTB 2260 xxx, Garrett, GTB 2060 xxx	Garrett, GTB 2260 xxx	BWTS KKK, BV 43 D
Воздушный фильтр (тип, маркировка)	Audi, 4G0 183		Audi, 4G0 183 A
	с бумажным элементом		
Глушители шума впуска (маркировка)	4G0 183		4G0 183 A
Система выпуска и нейтрализации отработавших газов	два или три глушителя; система нейтрализации отработавших газов		
Нейтрализаторы (маркировка)			
– 1 ступень	4G0 178 A? (x2)	4G0 178 A? (x2)	4G0 178 A? (x2)
– 2 ступень	—	—	8K0 230 A? (x2)
Глушители (маркировка)			
– 1 ступень	8K0 120 H (x2)	8K0 118D или 4H0 118D	8K0 120 H (x2)
– 2 ступень	—	8K0 120 H (x2)	—
Фильтр твердых частиц	4G0 181 A? (x2)	—	4G0 181 A? (x2)
			5Q0 181 E?



Приложение № 1

Двигатель внутреннего сгорания (марка, тип)	Audi				
	CYGA	CYPA	CYPB	CVPA	CREC
	четырёхтактный, с искровым зажиганием				
– обозначение на блоке двигателя	CYG	CYP	CVP	CRE	
– количество и расположение цилиндров	4, рядное	4, рядное	6, V – образное	6, V – образное	
– рабочий объем цилиндров, см ³	1798	1984	2773	2995	
– степень сжатия	9.6	9.6	12.0	10.8	
– максимальная мощность, кВт (мин ⁻¹) по Правилам ЕЭК ООН № 85	140 (4200...6200)	185 (5000... 6000)	183 (5000... 6000)	162 (5750...6500)	245 (5500...6500)
– максимальный крутящий момент, Н·м (мин ⁻¹)	320 (1400...4100)	370 (1600...4500)	280 (3000...5000)	440 (2900...5300)	
Топливо	бензин с октановым числом не менее 95				
Система питания (тип)	непосредственный впрыск топлива в камеру сгорания				
Система впрыска (марка, тип)	VW / Audi, SIMOS 18.1	VW / Audi, SIMOS 18.1	VW / Audi, SIMOS 8.6	VW / Audi, SIMOS 16	
Блок управления (маркировка)	4G0 907 264 xx	4G5 907 115 xx	4G0 907 552 xx	4G2 907 551 xx	
Нагнетатель воздуха (тип, маркировка)	PH, JHJ	PHI, JHJ	–	Eaton 06E 145 601 xx	
Воздушный фильтр (тип, маркировка)	Audi, с бумажным элементом				
	4G0 183 A	4G0 183 A	4G0 183	4G0 183	
Глушители шума впуска (маркировка)	4G0 183 A	4G0 183 A	4G0 183	4G0 183	
Система зажигания (тип)	Audi / VW, TSZ, микропроцессорная				
Катушки зажигания (маркировка)	S3 x 4	S3 x 4	S3 x 6	S3 x 6	
Свечи (маркировка)	VW, R1, R3, R5 или аналогичные Bosch, NGK, Champion, Beru				
Система впуска и нейтрализации отработавших газов	четыре, пять или шесть глушителей; система нейтрализации отработавших газов				
Нейтрализаторы (маркировка)	8K0 178 M? (x2)	8K0 178 M?	4G0 178 C? (x2)	4G0 178 B? (x2)	
Глушители (маркировка)					
– 1 ступень	8K0 118 E?	8K0 118 E?	8K0 118 (x2)	8K0 118 F? (x2)	
– 2 ступень	4G0 119 G?	4G0 119 G? (x2) или 4G0 119 M? (x2)	4G0 119 B? (x2)	8K0 119 A?	
– 3 ступень	4G0 120 G? (x2)	4G0 120 A? +4G0 120 G?	4G0 120 A? (x2)	8K0 120 A? (x2)	



Приложение № 1

с двигателем:	CDUD, CKVC, CZIA	CDUD, CKVC	CVPA	CREC	CREC, CYPB, CYPA	CYGA, CYPA, CYPB	CZJA	
Трансмиссия	механическая							
Сцепление (марка, тип)	двойное, многодисковое, работающее в масле							
Коробка передач (марка, тип)	QD7 B5027	QD7 B5042	QD7 B5036	QD7 B5037	QD7 B5046	FD7 CK002	FD7 CK001	
число передач и передаточные числа	автоматическая, с возможностью ручного управления							
	вперед – 7, назад – 1							
	I -	3.692	3.692	3.692	3.692	3.692	3.188	3.188
	II -	2.150	2.150	2.150	2.150	2.150	2.190	2.190
	III -	1.344	1.344	1.406	1.406	1.406	1.517	1.517
	IV -	0.974	0.974	1.025	1.025	1.025	1.057	1.057
	V -	0.739	0.739	0.787	0.787	0.787	0.738	0.738
	VI -	0.574	0.574	0.625	0.625	0.625	0.557	0.508
VII -	0.462	0.462	0.519	0.519	0.519	0.433	0.386	
З.Х. -	2.944	2.944	2.944	2.944	2.944	2.750	2.750	
Главная передача (тип)	гипоидная							
– передаточное число	4.093	4.375	4.657	4.093	4.375	4.410	4.234	
с двигателем:	CHVA, CVPA							
Трансмиссия	механическая							
Сцепление (марка, тип)	многодисковое, работающее в масле, с гидравлическим приводом							
Коробка передач (марка, тип)	FAVAW007, бесступенчатый вариатор, с возможностью ручного управления							
число передач и передаточные числа	вперед – -, назад – 1							
	max - 2.511							
	min - 0.370							
З.Х. -	3.048							
Главная передача (тип)	гипоидная							
– передаточное число	5.390							
с двигателем:	CHVA, CVPA		CYGA		CZJA			
Трансмиссия	механическая							
Сцепление (марка, тип)	сухое, однодисковое, с гидравлическим приводом							
Коробка передач (марка, тип)	FM6B 1001	FM6D J001		FM6CS002				
число передач и передаточные числа	полностью синхронизированная, с ручным управлением							
	вперед – 6, назад – 1							
	I -	3.400		3.778		3.778		
	II -	1.905		2.050		2.050		
	III -	1.276		1.276		1.276		
	IV -	0.941		0.941		0.912		
	V -	0.737		0.784		0.692		
VI -	0.625		0.667		0.571			
З.Х. -	3.100		3.333		3.333			
Главная передача (тип)	гипоидная							
– передаточное число	4.142		3.560		3.690			



Приложение № 1

Подвеска

Передняя (описание)	независимая, рычажная, пружинная или пневматическая, с возможностью регулирования дорожного просвета
Задняя (описание)	независимая, рычажная, пружинная или пневматическая, с возможностью регулирования дорожного просвета

Рулевое управление (описание)	VW / Audi AG, с электрическим усилителем
– рулевой механизм (тип)	"шестерня - рейка"

Тормозные системы

Рабочая (описание)	гидравлический двухконтурный привод с диагональным разделением на контуры, с усилителем, с АБС, с электронным распределением тормозного усилия (EBV), с электронной системой обеспечения курсовой устойчивости (ESP); тормозные механизмы всех колес – дисковые
Запасная (описание)	каждый контур рабочей тормозной системы
Стояночная (описание)	электромеханический привод тормозных механизмов задних колес

Шины	обозначение размера	индекс несущей способности для максимально допустимой нагрузки	обозначение категории скорости
	225/55 R17	97	Y, H
	225/60 R16	98	Y
	235 / 45 R19 (M+S)	99	V
	235 / 55 R17 (M+S)	99	H
	235 / 55 R17	99	Y
	245 / 45 R18	96, 100	Y
	255 / 40 R19	100	Y
	255 / 35 R20	97, 98	Y
	255 / 45 R18	99	Y
	265 / 35 R20	99	Y
	225/50 R18	99	H
	T 145/60 R20*	105	M

* Шина для временного использования



Приложение № 1

Оборудование
транспортного
средства

климат-контроль, система противоскольжения (ASR), подушки безопасности, система автоматического поддержания дистанции ("Адаптивный круиз-контроль"), система крепления детского сиденья "ISOFIX", электронное противоугонное устройство по заказу: дополнительный отопитель, универсальная модульная система Multi Media Interface (MMI): проекционный дисплей, стереосистема, аналоговый и цифровой TV - тюнер, CD-проигрыватель, DVD-чейнджер, подготовка под установку телефона, навигатор, устройство регулирования скорости (GRA), акустическая система парковки спереди и сзади с оптическим отображением, ACC-System, ассистент смены полосы движения Audi side assist, ассистент поддержания полосы движения Audi lane assist, система ночного видения, система экстренного торможения Brake Assist, система Start/Stop, подъемно-сдвижной люк в крыше с электрическим приводом, система мониторинга давления воздуха в шинах, устройство открывания ворот гаража, передние сиденья с вентиляцией и функцией массажа

Руководитель органа по сертификации



подпись

Б.В. Кисуленко

инициалы, фамилия



к одобрению типа транспортного средства № TC RU E-DE.MT02.00037.P1

**Перечень документов, явившихся основанием для оформления
ОДОБРЕНИЯ ТИПА ТРАНСПОРТНОГО СРЕДСТВА**

Элементы объектов технического регулирования, в отношении которых установлены требования безопасности	Наименование и происхождение документа, подтверждающего соответствие	Номер документа и дата выпуска
1	2	3
Выступающие части конструкции, пункт 11 TP TC 018/2011	Декларация о соответствии, Общество с ограниченной ответственностью "ФОЛЬКСВАГЕН Груп Рус", Российская Федерация	Д-DE.MT27.B.00238 с 20.12.2012 г. по 19.12.2016 г.
Кондиционеры и холодильное оборудование, пункт 12 TP TC 018/2011	— " —	— " —
Возможность оснащения аппаратурой спутниковой навигации, пункт 13 TP TC 018/2011	— " —	— " —
Интерфейс, пункт 15 TP TC 018/2011	— " —	— " —
Световозвращатели, Правила ЕЭК ООН № 3-02	Сообщение, Kraftfahrt-Bundesamt, Germany	E1 48R-040675 Ext. 09 от 25.07.2014 г.
Устройства для освещения заднего регистрационного знака, Правила ЕЭК ООН № 4-00	— " —	— " —
Указатели поворота, Правила ЕЭК ООН № 6-01	— " —	— " —
Габаритные огни, сигналы торможения, Правила ЕЭК ООН № 7-02	— " —	— " —
Устойчивость к воздействию внешних источников электромагнитного излучения и электромагнитная совместимость, Правила ЕЭК ООН № 10-03	Сообщение, Ministère des transports, Luxembourg	E13*10R00*10R03*10293*13 от 16.02.2015 г. E13*10R00*10R03*10955*00 от 15.11.2010 г.
Замки и петли дверей, Правила ЕЭК ООН № 11-03	Сообщение, Kraftfahrt-Bundesamt, Germany	E1 11R-030339 Ext.06 от 04.02.2013 г.
Травмобезопасность рулевого управления, Правила ЕЭК ООН № 12-03	— " —	E1 12R-030301 Ext. 05 от 13.02.2014 г.



Приложение № 2

1	2	3
Эффективность тормозных систем, Правила ЕЭК ООН № 13Н-00	Сообщение, Kraftfahrt-Bundesamt, Germany	E1 13RH-000421 Ext.07 от 01.04.2014 г. E1 13RH-000423 Ext.07 от 01.04.2014 г. E1 13RH-000425 Ext.06 от 31.03.2014 г. E1 13RH-000446 Ext.00 от 03.12.2010 г. E1 13RH-000479 Ext.05 от 23.03.2015 г.
Места крепления ремней безопасности, Правила ЕЭК ООН № 14-07	Сообщение, RDW, The Netherlands	E4 14R-070295 Ext.09 от 29.11.2012 г.
Оснащение транспортных средств удерживающими системами, Правила ЕЭК ООН № 16-06	Сообщение, Kraftfahrt-Bundesamt, Germany	E1 16R-061216 Ext.05 от 07.12.2012 г.
Прочность сидений и их креплений Правила ЕЭК ООН № 17-08	Сообщение, RDW, The Netherlands	E4 17RA-080257 Ext.10 от 29.11.2012 г.
Передние противотуманные фары, Правила ЕЭК ООН № 19-03	Сообщение, Kraftfahrt-Bundesamt, Germany	E1 48R-040675 Ext. 09 от 25.07.2014 г.
Травмобезопасность внутреннего оборудования, Правила ЕЭК ООН № 21-01	Сообщение, National Standards Authority of Ireland, Ireland	E24 21R-010043 Ext. 09 от 17.04.2014 г.
Фонари заднего хода, Правила ЕЭК ООН № 23-00	Сообщение, Kraftfahrt-Bundesamt, Germany	E1 48R-040675 Ext. 09 от 25.07.2014 г.
Выбросы, Правила ЕЭК ООН № 24-03	Сообщение, Ministère des transports, Luxembourg	E13*24R00*24R03*6085*03 от 09.12.2011 г. E13*24R00*24R03*6092*02 от 01.02.2011 г. (дв. CDUD) E13*24R00*24R03*6125*01 от 27.12.2011 г. (дв. CKVC) E13*24R00*24R03*6204*00 от 02.02.2015 г. (дв. CZJA)
	Сертификат соответствия, Орган по сертификации Фонда содействия защите прав потребителей "Центр сертификации", РОСС RU.0001.11MT27, Российская Федерация	C-DE.MT27.B.03840 с 07.03.2012 г. по 06.03.2016 г. (дв. CKVC, CDUD)
Подголовники сидений, Правила ЕЭК ООН № 25-04	Сообщение, RDW, The Netherlands	E4 17RA-080257 Ext.10 от 29.11.2012 г.
Травмобезопасность наружных выступов, Правила ЕЭК ООН № 26-03	Сообщение, National Standards Authority of Ireland, Ireland	E24 26R-030030 Ext.15 от 25.03.2014 г.



Приложение № 2

1	2	3
Оснащение звуковыми сигнальными приборами, Правила ЕЭК ООН № 28-00	Сообщение, Kraftfahrt-Bundesamt, Germany	E1 28R-000556 Ext. 07 от 28.08.2013 г.
Оснащение шинами, Правила ЕЭК ООН № 30-02*	Сообщение, RDW, The Netherlands	E4-30R-0250361 от 02.12.2009 г. E4-30R-0261365 от 10.01.2012 г. E4-30R-0249755 от 13.10.2009 г. E4-30R-0250737 от 02.03.2010 г. E4-30R-0227361 от 07.03.2005 г. E4-30R-0254466 от 09.08.2010 г. E4-30R-0231086 от 09.12.2005 г. E4-30R-0237865 от 05.03.2008 г. E4-30R-0219611 от 09.08.2010 г. E4-30R-0245285 от 19.06.2009 г. E4-30R-029558 Ext. 03 от 21.10.2009 г. E4-30R-0257596 от 15.06.2011 г. E4-30R-0251667 от 29.03.2010 г. E4-30R-0262088 от 13.03.2012 г. E4-30R-0215233 Ext. 02 от 24.04.2009 г. E4-30R-0253817 от 14.12.2010 г. E4-30R-0244297 от 10.02.2009 г. E3-30R-0258497 от 14.11.2000 г.
	Сообщение, Ministero dei Trasporti e della Navigazione, Italy	
	Сообщение, Ministero delle Infrastrutture e dei Trasporti, Italy	E3-30R-0254056 от 18.03.2010 г. E3-30R-022674 Ext. 01 от 29.09.2008 г. E3-30R-022973 от 07.04.2011 г. E3-30R-022494 от 14.11.2005 г.
	Сообщение, Ministère de l'Écologie, du Développement durable et de l'Énergie, France	E2-30R-0252212 Ext. 05 от 04.03.2010 г. E2-30R-0211526 от 07.04.2011 г. E2-30R-0248861 от 18.03.2010 г. E2-30R-0212462 от 13.02.2013 г. E2-30R-0211576 от 24.08.2011 г.
	Сообщение, Ministère des Transports, Luxembourg	E13*30R00*30R02*11719*00 от 11.09.2008 г. E13*30R00*30R02*11278*00 от 04.09.2008 г. E13*30R00*30R02*11545*00 от 30.03.2009 г. E13*30R00*30R02*11921*00 от 19.03.2009 г.
	Сообщение, Minister of Infrastructure, Poland	E20-30R-0201210 от 14.06.2010 г. E20-30R-0200610 от 18.05.2010 г.
Пожарная безопасность, Правила ЕЭК ООН № 34-02	Сообщение, Kraftfahrt-Bundesamt, Germany	E1 34R-020041 Ext. 05 от 08.11.2012 г.



Приложение № 2

1	2	3
Расположение педалей управления, Правила ЕЭК ООН № 35-00	Сообщение, Kraftfahrt-Bundesamt, Germany	E1 35R-000103 Ext. 05 от 15.02.2013 г.
Лампы накаливания, Правила ЕЭК ООН № 37-03	— " —	E1 48R-040675 Ext. 09 от 25.07.2014 г.
Задние противотуманные огни, Правила ЕЭК ООН № 38-00	— " —	— " —
Механизмы измерения скорости, Правила ЕЭК ООН № 39-00	Сообщение, Ministère des transports, Luxembourg	E13*39R00*39R00*9517*03 от 05.12.2011 г. E13*39R00*39R00*9519*03 от 06.12.2011 г.
Оснащение безопасными стеклами, Правила ЕЭК ООН № 43-00	Сообщение, Kraftfahrt-Bundesamt, Germany	E1 43R-002195 Ext.10 от 18.06.2014 г.
Оснащение устройствами непрямого обзора, Правила ЕЭК ООН № 46-02	— " —	E1 46R-021183 Ext.06 от 20.03.2012 г.
Оснащение устройствами освещения и световой сигнализации, Правила ЕЭК ООН № 48-04	— " —	E1 48R-040675 Ext. 09 от 25.07.2014 г.
Внешний шум, Правила ЕЭК ООН № 51-02	— " —	E1 51R-0211076 Ext.06 от 29.03.2012 г. (дв. CDUD, CKVC) E1 51R-0211077 Ext.05 от 21.03.2014 г. (дв. CREC) E1 51R-0211078 Ext.04 от 25.03.2014 г. (дв. CVPA) E1 51R-0211588 Ext.02 от 09.05.2014 г. (дв. CTGE) E1 51R-02 12179 Ext.01 от 18.02.2015 г. (дв. CYPA, CYPB) E1 51R-02 12181 Ext.00 от 13.06.2014 г. (дв. CYGA) E1 51R-02 12004 Ext. 01 от 18.02.2015 г. (дв. CZJA)
Оснащение сцепными устройствами, Правила ЕЭК ООН № 55-01	— " —	E1 55R-012013 Ext.06 от 10.07.2014 г.
Оснащение шинами временного использования, Правила ЕЭК ООН № 64-02	— " —	E1 64R-020034 Ext. 02 от 07.03.2013 г.
Системы мониторинга давления воздуха в шинах, Правила ЕЭК ООН № 64-02	— " —	— " —

Приложение № 2

1	2	3
Рулевое управление, Правила ЕЭК ООН № 79-01	Сообщение, Kraftfahrt-Bundesamt, Germany	E1 79R-010989 Ext. 08 от 02.04.2014 г.
Выбросы, Правила ЕЭК ООН № 83-05, (уровень выбросов В, экологический класс 4)	Сообщение, Ministère des transports, Luxembourg	E13*83R00*83R05*6260*05 от 28.03.2012 г. (дв. CDUD) E13*83R00*83R05*6366*02 от 14.03.2012 г. (дв. CKVC)
Выбросы, Правила ЕЭК ООН № 83-06, (экологический класс 5)	Сертификат соответствия, Орган по сертификации Фонда содействия защите прав потребителей "Центр сертификации", РОСС RU.0001.11MT27, Российская Федерация Сообщение, Ministère des transports, Luxembourg	C-DE.MT27.B.03840 с 07.03.2012 г. по 06.03.2016 г. (дв. CKVC, CDUD) E13*83R00*83R06*6609*00 от 16.07.2014 г. (дв. CYGA) E13*83R00*83R06*6614*00 от 21.07.2014 г. (дв. CYPA) E13*83R00*83R06*6620*02 от 20.05.2015 г. (дв. CYPA, CYPB) E13*83R00*83R06*6593*01 от 07.07.2014 г. (дв. CVPA) E13*83R00*83R06*6580*00 от 09.05.2014 г. (дв. CREC) E13*83R00*83R06*6598*00 от 07.07.2014 г. (дв. CTGE) E13*83R00*83R06*6689*00 от 19.02.2015 г. (дв. CZJA)
Дневные ходовые огни, Правила ЕЭК ООН № 87-00	Сообщение, Kraftfahrt-Bundesamt, Germany	E1 48R-040675 Ext. 09 от 25.07.2014 г.
Защита водителя и пассажира при фронтальном столкновении, Правила ЕЭК ООН № 94-01	— " —	E1 94R-010154 Ext.05 от 28.01.2013 г.
Защита водителя и пассажира при боковом столкновении, Правила ЕЭК ООН № 95-02	— " —	E1 95R-020165 Ext. 07 от 08.07.2014 г.
Фары ближнего и дальнего света, Правила ЕЭК ООН № 98-00	— " —	E1 48R-040675 Ext. 09 от 25.07.2014 г.

Приложение № 2

1	2	3
Газоразрядные источники света, Правила ЕЭК ООН № 99-00	Сообщение, Kraftfahrt-Bundesamt, Germany	E1 48R-040675 Ext. 09 от 25.07.2014 г.
Фары ближнего и дальнего света, Правила ЕЭК ООН № 112-00	— " —	— " —
Защита транспортного средства от несанкционированного использования, Правила ЕЭК ООН № 116-00	Сообщение, Ministère des transports, Luxembourg	E13*116R00*116R00*0707*05 от 08.10.2012 г. E13*116R00*116R00*0708*05 от 08.10.2012 г.
Уровень шума от качения шин, Правила ЕЭК ООН № 117-01, 02*	Сообщение, RDW, The Netherlands	E4-117R-24796 S2WR2 от 08.04.2013 г. E4-117R-023401 S1WR1 от 08.08.2012 г. E4-117R-012063 SW Ext. 01 от 06.10.2011 г. E4-117R-011001 SW от 16.11.2010 г. E4-117R-023402 S2WR1 Ext. 01 от 13.08.2013 г. E4-117R-012145SW от 14.07.2010 г. E4-117R-023395 S1WR1 от 24.07.2012 г. E4-117R-024746 S2WR2 от 30.06.2014 г. E4-117R-012140 SW от 28.06.2010 г. E4-117R-024185 S1WR1 от 14.09.2012 г. E4-117R-025349 S2WR1 Ext. 01 от 13.02.2014 г. E4-117R-024581 S2WR2 от 10.01.2014 г. E4-117R-025348 S2WR1 от 13.02.2014 г. E4-117R-012155 SW Ext. 03 от 02.02.2012 г. E2-117R-0212504 S2WR2 от 31.08.2012 г. E2-117R-0212505 S2WR2 от 31.08.2012 г. E13*117R00*117R02*16142*04 от 01.03.2013 г.
Угловые фонари, Правила ЕЭК ООН № 119-00	Сообщение, Kraftfahrt-Bundesamt, Germany	E1 48R-040675 Ext. 09 от 25.07.2014 г.
Системы отопления, Правила ЕЭК ООН № 122-00	— " —	E1 122R-000301 Ext.07 от 18.02.2013 г.



Приложение № 2

1	2	3
Адаптивные системы переднего освещения, Правила ЕЭК ООН № 123-00	Сообщение, Kraftfahrt-Bundesamt, Germany	E1 48R-040675 Ext. 09 от 25.07.2014 г.
Передняя обзорность, Правила ЕЭК ООН № 125-00	— " —	E1 125R-000278 Ext. 03 от 05.02.2013 г.
Внутренний шум, пункт 2 приложения № 3 к ТР ТС 018/2011	Сертификат соответствия, Орган по сертификации Фонда содействия защите прав потребителей "Центр сертификации", РОСС RU.0001.11MT27, Российская Федерация	C-DE.MT27.B.03837 с 07.03.2012 г. по 06.03.2016 г. (дв. CKVC, CDUD) C-DE.MT27.B.06356 с 01.09.2014 г. по 31.08.2018 г. (дв. CYGA, CYPA, CVPA, CREC, CTGE) TC RU C-DE.MT27.B.00050 с 26.05.2015 г. по 25.05.2019 г. (дв. CYPB, CZJA)
Содержание вредных (загрязняющих) веществ в воздухе обитаемого помещения транспортного средства, пункт 3 приложения № 3 к ТР ТС 018/2011	Сертификат соответствия, Орган по сертификации Фонда содействия защите прав потребителей "Центр сертификации", РОСС RU.0001.11MT27, Российская Федерация	C-DE.MT27.B.03838 с 07.03.2012 г. по 06.03.2016 г. (дв. CKVC, CDUD) C-DE.MT27.B.06357 с 01.09.2014 г. по 31.08.2018 г. (дв. CYGA, CYPA, CVPA, CREC, CTGE) TC RU C-DE.MT27.B.00051 с 26.05.2015 г. по 25.05.2019 г. (дв. CYPB, CZJA)
Устойчивость, пункт 4 приложения № 3 к ТР ТС 018/2011	— " — Одобрение типа, Орган по сертификации механических транспортных средств и прицепов, их составных частей и предметов оборудования "САТР-ФОНД" Межотраслевого Фонда "Сертификация автотранспорта САТР", РОСС RU.0001.11MT02, Российская Федерация	C-DE.MT27.B.03534 с 15.11.2011 г. по 14.11.2015 г. E-DE.MT02.B.00032.P1P2 с 08.10.2014 г. по 31.12.2015 г.
Вентиляция, отопление и кондиционирование, пункт 6 приложения № 3 к ТР ТС 018/2011	Сертификат соответствия, Орган по сертификации Фонда содействия защите прав потребителей "Центр сертификации", РОСС RU.0001.11MT27, Российская Федерация	TC RU C-DE.MT27.B.00022 с 01.04.2015 г. по 31.03.2019 г. C-DE.MT27.B.03533 с 15.11.2011 г. по 14.11.2015 г.



Одобрение типа транспортного средства № _____

Стр. _____

SERTAUTO.RU



к одобрению типа транспортного средства № TC RU E-DE.MT02.00037.P1

ОПИСАНИЕ МАРКИРОВКИ ТРАНСПОРТНОГО СРЕДСТВА

1. Место расположения и форма единого знака обращения на рынке государств - членов Таможенного союза:

На табличке изготовителя или рядом с ней.

Единый знак обращения на рынке государств - членов Таможенного союза наносится в соответствии с Решением Комиссии Таможенного союза от 15 июля 2011 г. № 711.

2. Место расположения таблички изготовителя:

В багажном отделении, с правой стороны или в моторном отсеке на видном месте или в проёме правой или левой передней двери.

3. Место расположения идентификационного номера:

3.1. На табличке изготовителя.

3.2. В подкапотном пространстве, рядом с опорой правого амортизатора.

4. Структура и содержание идентификационного номера (номеров) транспортных средств:

1	2	3	4	5	6	7	8	9	10	11	12	13	14	15	16	17
W	A	U	?	?	?	4	G	?	?	?	?	?	?	?	?	?

поз. 1 - 3: Международный идентификационный код изготовителя (WMI):
WAU – Audi AG, Германия.

поз. 4 - 6: Постоянная часть идентификационного номера Z или контрольная позиция – число от 0 до 9 или X.

поз. 7 - 8: Обозначение типа транспортного средства: 4G.

поз. 9: Постоянная часть идентификационного номера Z или контрольная позиция – число от 0 до 9 или X.

поз. 10: Модельный год согласно Таблице 1 приложения № 7 к техническому регламенту Таможенного союза "О безопасности колесных транспортных средств".

поз. 11: Код сборочного завода:

A – Ingolstadt, Германия;

N – Neckarsulm, Германия;

поз. 12 - 17: Производственный номер транспортного средства.

Руководитель органа по сертификации



Б.В. Кисуленко

инициалы, фамилия



к одобрению типа транспортного средства № TC RU E-DE.MT02.00037.P1

ОБЩИЙ ВИД ТРАНСПОРТНОГО СРЕДСТВА
марка AUDI, тип 4G, коммерческое наименование A7, S7

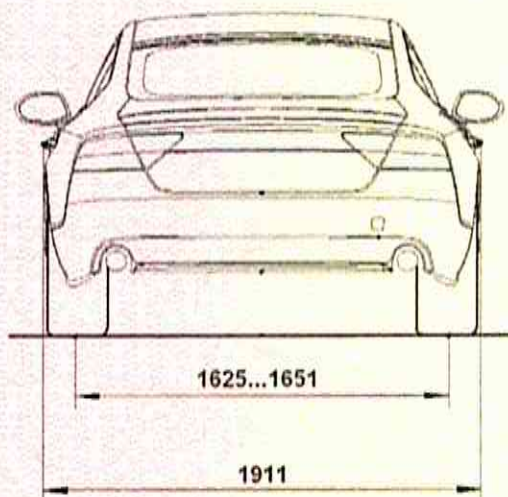
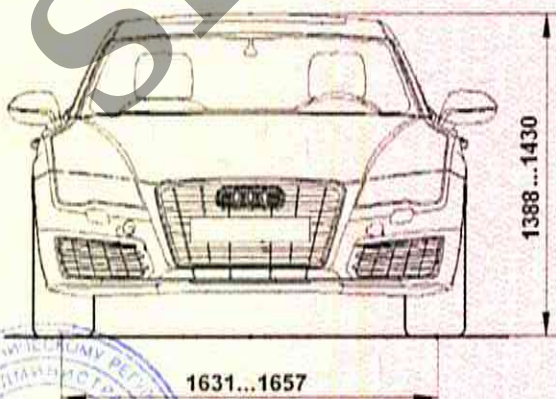
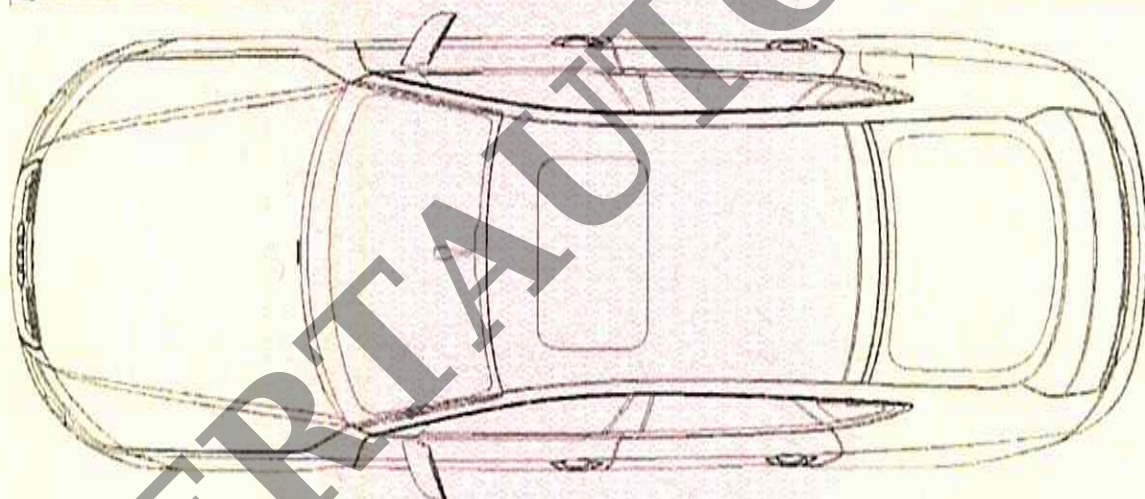
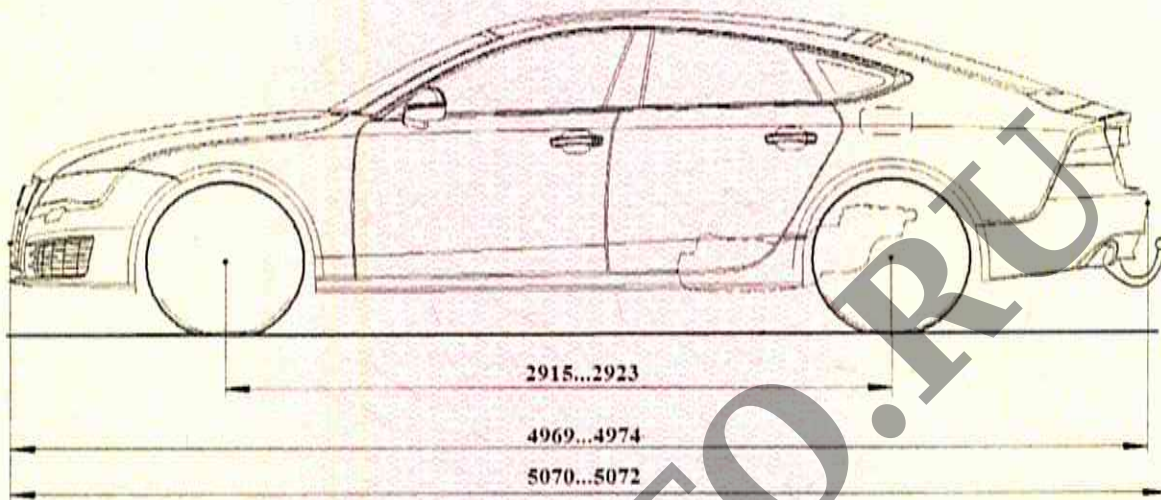

Приложение № 4

ОБЩИЙ ВИД ТРАНСПОРТНОГО СРЕДСТВА
марка AUDI, тип 4G, коммерческое наименование A7, S7
возможный вариант исполнения

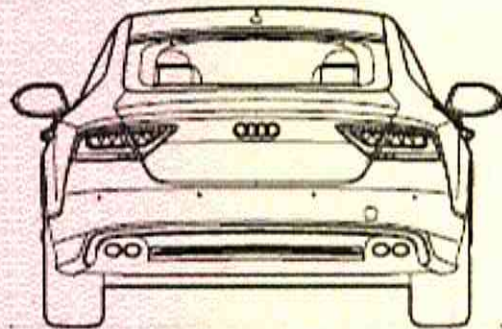
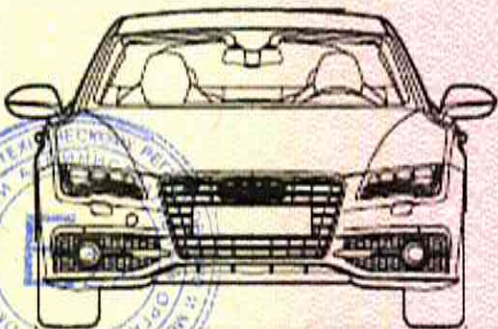
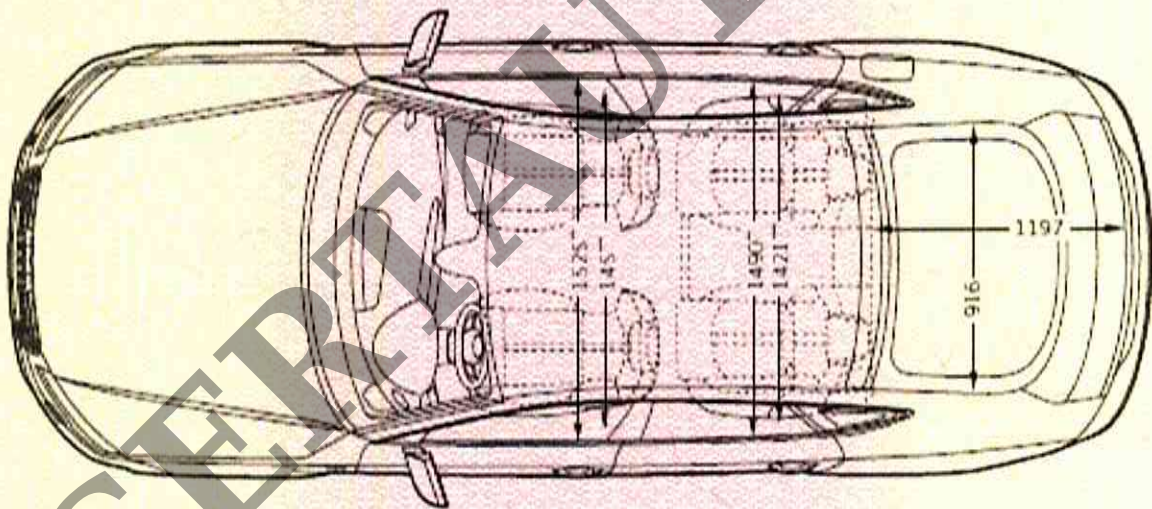
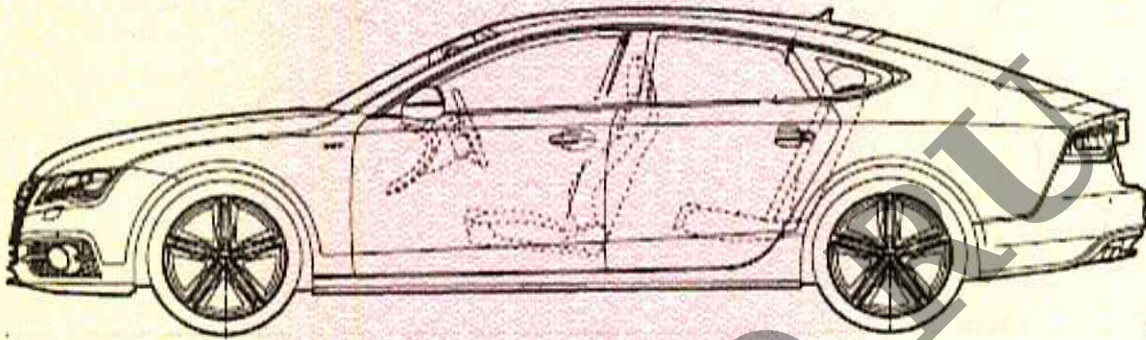

Приложение № 4

ОБЩИЙ ВИД ТРАНСПОРТНОГО СРЕДСТВА
марка AUDI, тип 4G, коммерческое наименование A6, S6
тип кузова - седан

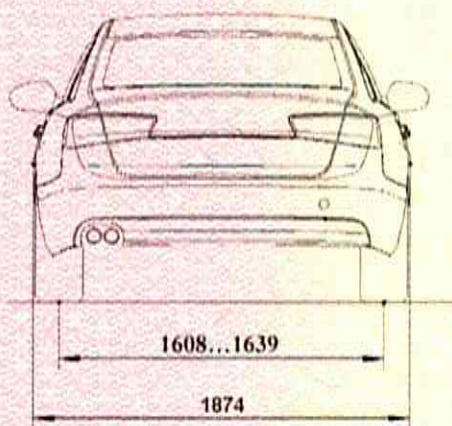
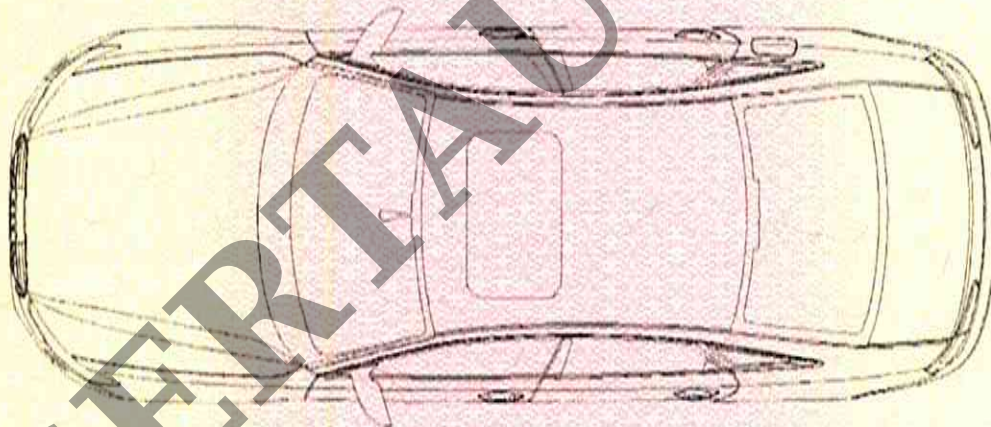
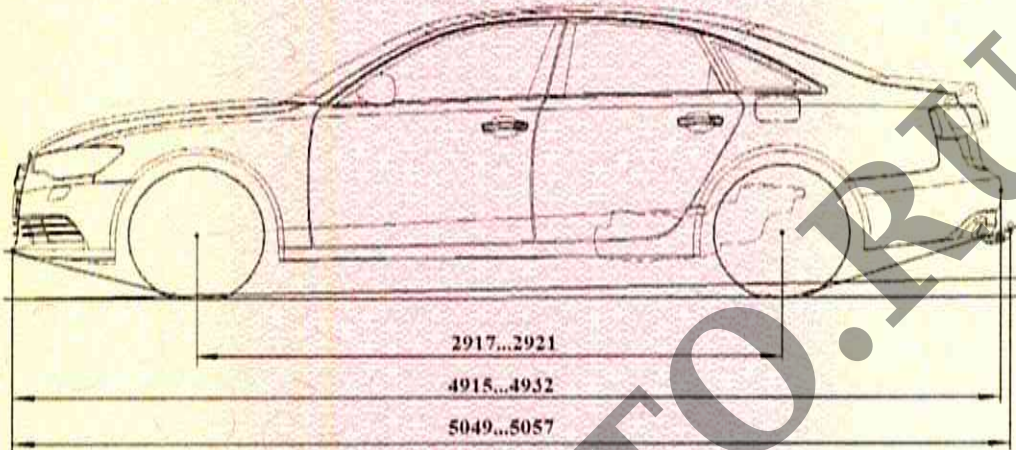

Приложение № 4

ОБЩИЙ ВИД ТРАНСПОРТНОГО СРЕДСТВА
марка AUDI, тип 4G, коммерческое наименование A6, S6
тип кузова - седан
возможный вариант исполнения

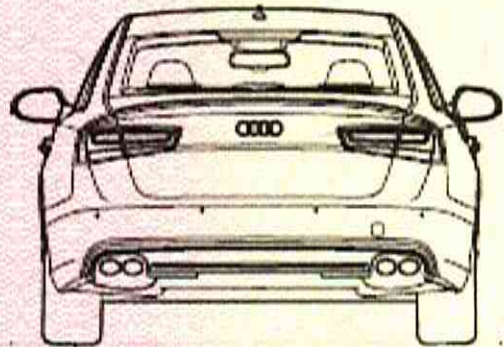
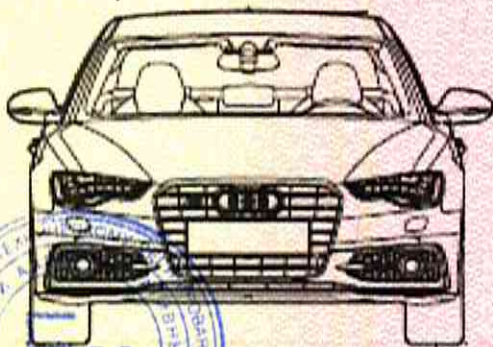
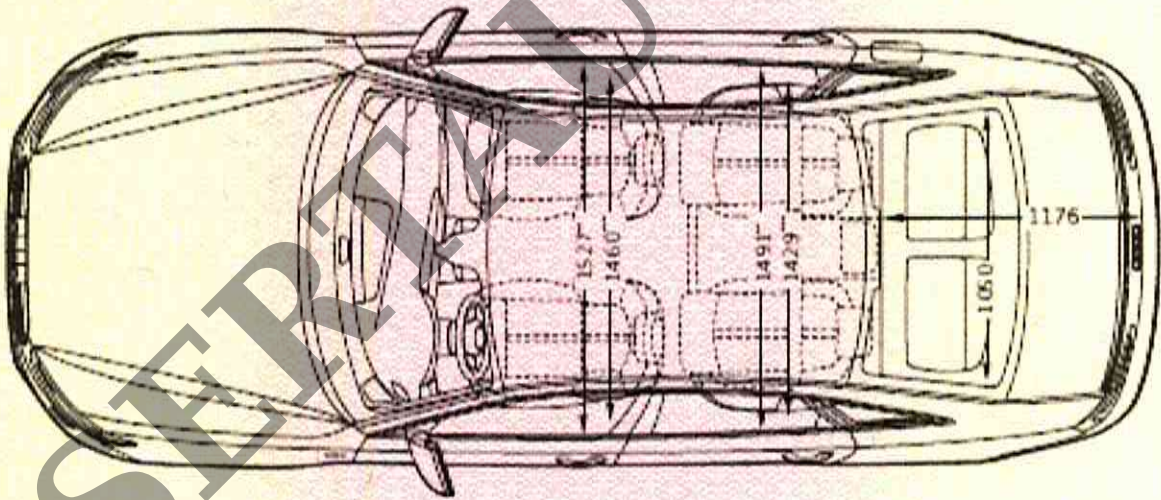
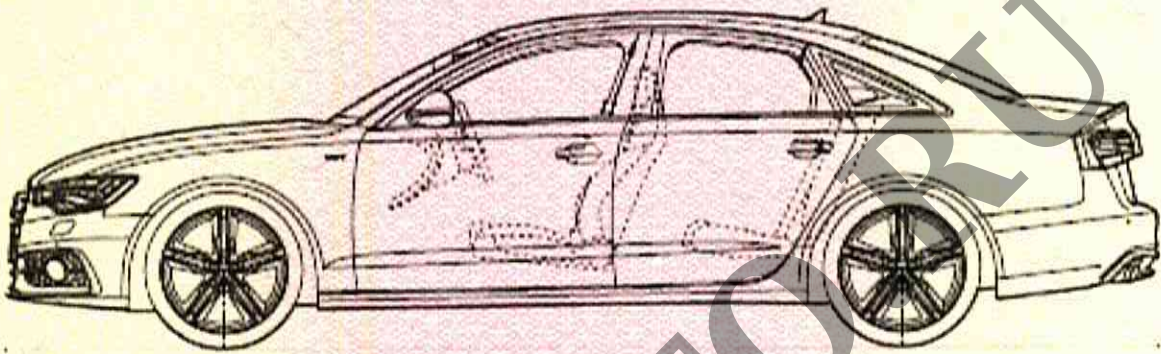

Приложение № 4

ОБЩИЙ ВИД ТРАНСПОРТНОГО СРЕДСТВА
марка AUDI, тип 4G, коммерческое наименование А6, S6
тип кузова – универсал

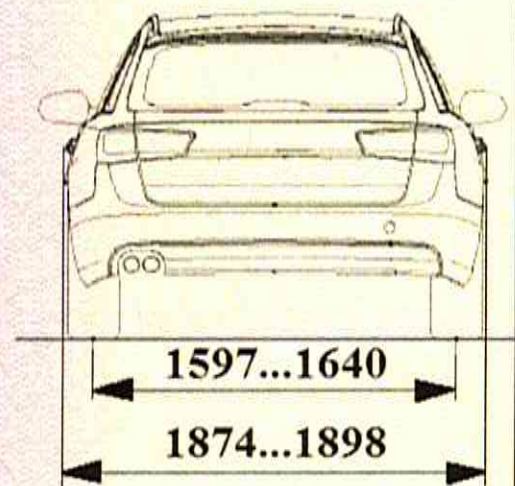
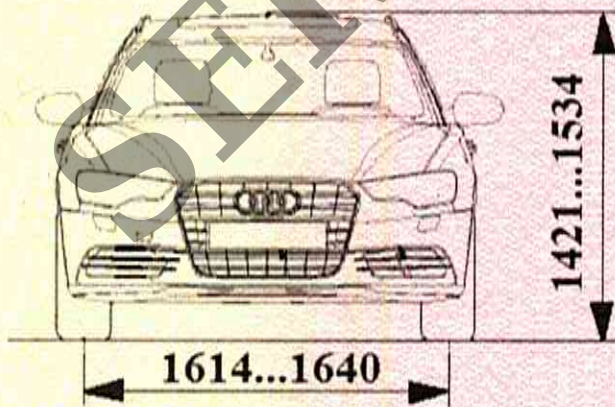
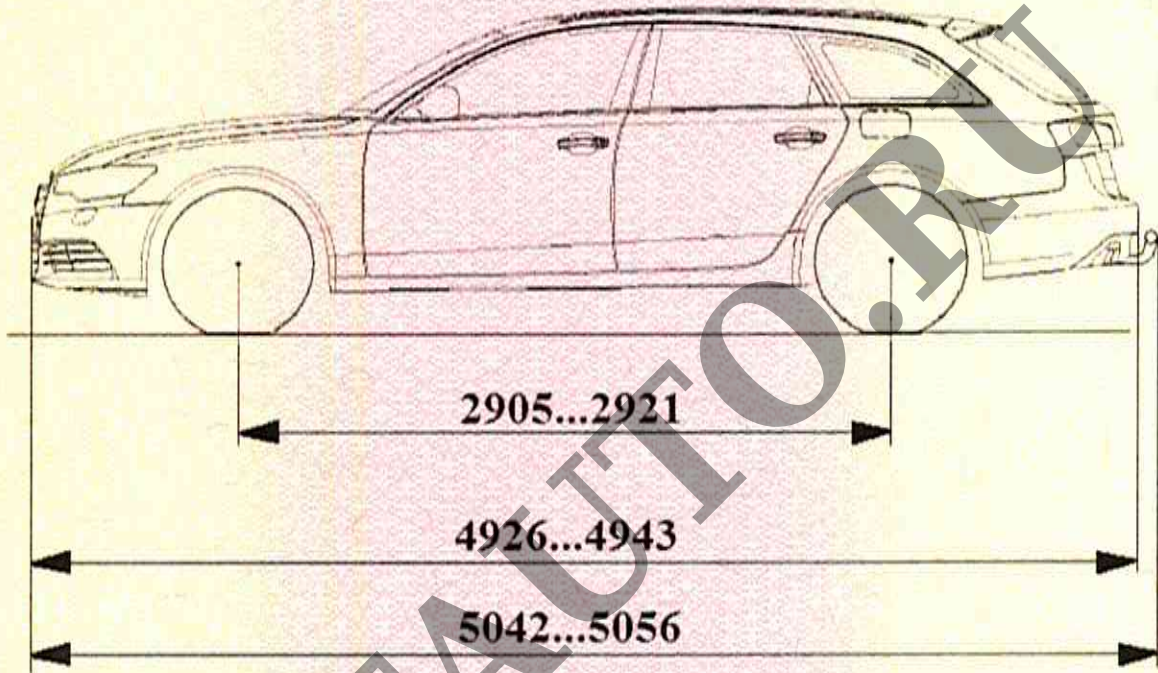

Приложение № 4

ОБЩИЙ ВИД ТРАНСПОРТНОГО СРЕДСТВА
марка AUDI, тип 4G, коммерческое наименование А6, S6
тип кузова – универсал
возможный вариант исполнения

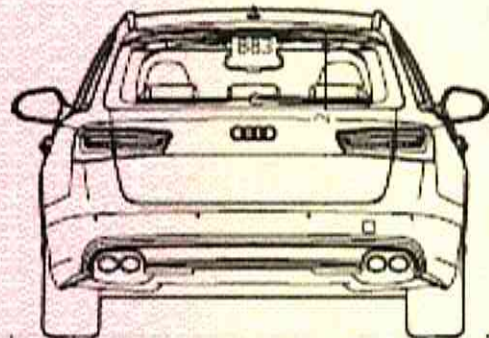
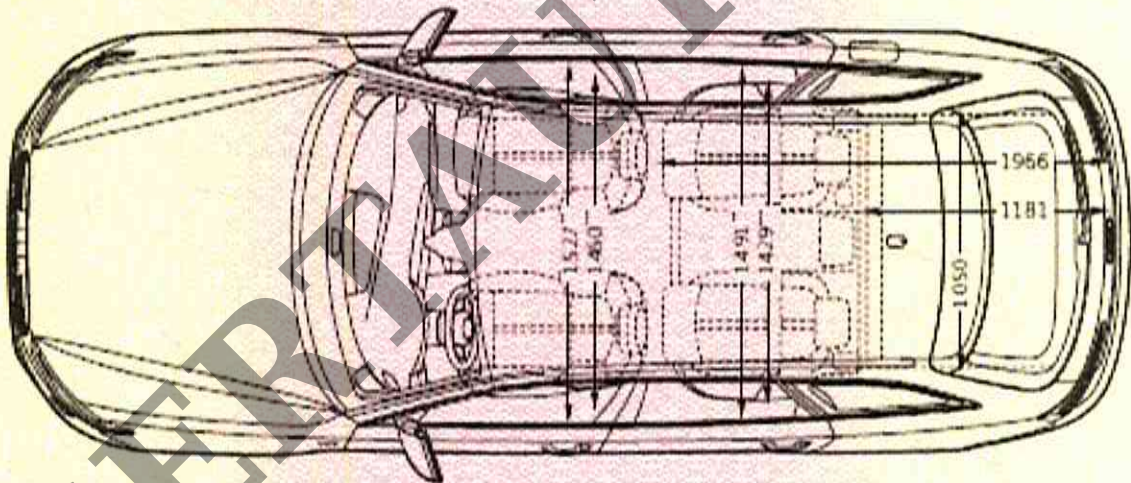
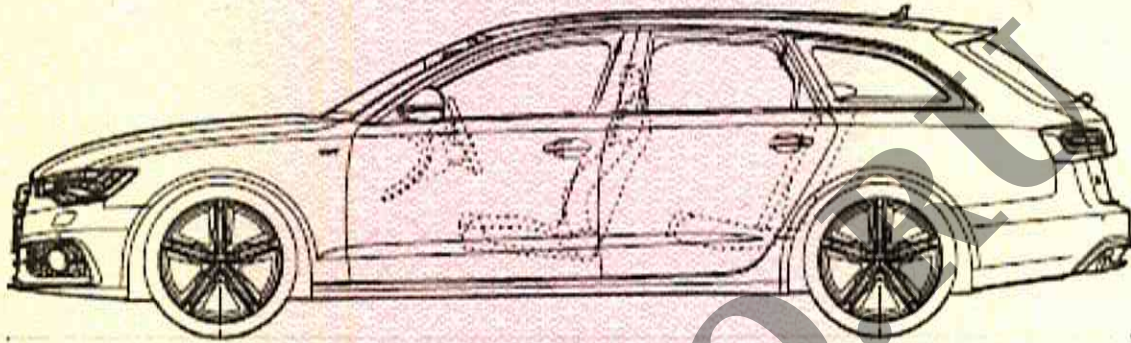

Приложение № 4

ОБЩИЙ ВИД ТРАНСПОРТНОГО СРЕДСТВА
марка AUDI, тип 4G, коммерческое наименование A6 ALLROAD QUATTRO

