

**ОРГАН ПО СЕРТИФИКАЦИИ**  
**Межотраслевой фонд "Сертификация автотранспорта САТР" ("САТР-ФОНД")**  
№ РОСС RU.0001.11MT02 от 21.10.1998 г.  
125480, г. Москва, ул. Героев Панфиловцев, 24 (тел. 454-42-27)

**РОСС DE.MT02.E02965P1**

10 апреля \_\_\_\_\_  
2004

Марка транспортного средства	<b>FORD</b>
Тип транспортного средства	<b>Maverick / Escape (1N2)</b>
Категория транспортного средства	<b>M1</b>
Код ТН ВЭД	<b>8703 23</b>
Код VIN	<b>WF0?U...</b>
Изготовитель и его адрес	<b>Ford-Werke Aktiengesellschaft, D-50725, Köln, Germany</b>
Сборочный завод	<b>Ford Motor Company, Kansas City Assembly Plant, Missouri, The United States of America</b>

**ОБЩИЕ ХАРАКТЕРИСТИКИ ТРАНСПОРТНОГО СРЕДСТВА**

Колесная формула / ведущие колеса	4 × 4 / все
Схема компоновки транспортного средства	полноприводная, расположение двигателя - переднее поперечное
Тип кузова / количество дверей	универсал, цельнометаллический, несущего типа / 5
Количество мест спереди / сзади	2 / 3
Габаритные размеры, мм	
- длина	4415
- ширина	1825
- высота	<b>1751...1775</b>
База, мм	2620
Колея передних / задних колес, мм	1550 / 1530
Номинальная масса транспортного средства, указанная изготовителем, кг	1515...1575 (для мод. с дв. YF); 1605...1670 (для мод. с дв. AJ)
Полная масса транспортного средства, кг	1970 (для мод. с дв. YF); 2075 (для мод. с дв. AJ)

## РОСС DE.MT02.E02965P1

для модификаций с двигателем:	YF	AJ
Масса, приходящаяся:		
– на переднюю ось, кг	1030	1125
– на заднюю ось, кг	1050	1060
Допустимая масса прицепа, кг		
– прицеп без тормозов	750	750
– прицеп с тормозами	1500	1700
<b>Двигатель</b> (марка, тип)	Ford YF	Ford AJ
	бензиновый, четырехтактный	
- количество и расположение цилиндров	4, рядное	6, V-образное
- рабочий объем, см <sup>3</sup>	1989	2967
- степень сжатия	9.6	10.0
- максимальная мощность, кВт (мин <sup>-1</sup> )	91 (5300)	145 (6000)
- максимальный крутящий момент, Нм (мин <sup>-1</sup> )	175 (4500)	265 (4750)
Топливо	неэтилированный бензин с октановым числом не менее	
	95	91
<b>Система питания</b>	EGI, многоточечный впрыск топлива во впускной коллектор	
Блок управления (марка, тип)	Ford YF20 / YFY4 / 3L84-12A650-LA	Ford AJ11 / AJY5 / 3L84-12A650-EC
Воздушный фильтр (марка, тип)	YL8U-9600-A?	YL8U-9600-B?
<b>Система зажигания</b>	электронная, бесконтактная	
Катушка зажигания (марка, тип)	Visteon 988F-12029-A?	Visteon XS2U-12A366-A? / 1L8U-12A366-A?
Свечи зажигания (марка, тип)	Motorcraft AZFS32F, AZFS32FE	Motorcraft AGSF32W, AGSF32WM
<b>Система выпуска и нейтрализации отработавших газов</b>	два глушителя и один (YF) или три (AJ) каталитических нейтрализатора	
Передний глушитель (марка, тип)	YL84-5230-A?	YL84-5230-C?
Задний глушитель (марка, тип)	YL84-5212-C? /	1L84-5212-B?
Система нейтрализации (в сборе) (марка, тип)	YL84-5E211-G?	YL84-5E211-G? / 2L84-5E211-A?
<b>Трансмиссия</b>	механическая	
Сцепление (марка, тип)	фрикционное, однодисковое, сухое	гидромеханическая
Коробка передач (марка, тип)	полностью синхронизированная, с ручным управлением	автоматическая
- число передач	5	4
- передаточные числа		
I -	3.666	2.889
II -	2.058	1.571
III -	1.310	1.000
IV -	1.030	0.698
V -	0.837	-
3.X -	3.454	2.310



## РОСС DE.MT02.E02965P1

Приложение № 2 к "одобрению типа транспортного средства"

## ОПИСАНИЕ МАРКИРОВКИ ТРАНСПОРТНОГО СРЕДСТВА

1. Место расположения и форма знака соответствия:  
На наклейке, расположенной рядом с табличкой изготовителя.  
Наклейка содержит знак соответствия, выполненный по ГОСТ Р 50460-92, и номер "одобрения типа транспортного средства".
2. Место расположения таблички изготовителя:  
В нижней части левой средней стойки кузова.
3. Место расположения идентификационного номера (VIN):
  - 3.1. На табличке изготовителя.
  - 3.2. На перегородке моторного отсека, с правой стороны.
4. Структура и содержание идентификационного номера транспортных средств:

1	2	3	4	5	6	7	8	9	10	11	12	13	14	15	16	17
W	F	0	?	U	9	?	?	?	?	K	?	?	?	?	?	?

- поз. 1 - 3: Международный идентификационный код изготовителя (WMI):  
WF0 – Ford Werke AG, Германия
- поз. 4: Полная масса транспортного средства и тип системы пассивной безопасности:  
С – от 1815 кг до 2268 кг (от 4001 фунтов до 5000 фунтов), передние подушки безопасности водителя и переднего пассажира, боковые подушки безопасности;  
У – от 1815 кг до 2268 кг (от 4001 фунтов до 5000 фунтов), передние подушки безопасности водителя и переднего пассажира
- поз. 5 - 7: Код модели, ведущие колеса и уровень комплектации:  
U92 – Ford Maverick / Escape, ведущие колеса – передние и задние, комплектация XLS;  
U93 – Ford Maverick / Escape, ведущие колеса – передние и задние, комплектация XLT;  
U94 – Ford Maverick / Escape, ведущие колеса – передние и задние, комплектация Limited
- поз. 8: Тип двигателя:  
В – 2.0 л.,  
1 – 3.0 л.
- поз. 9: Контрольная цифра  
0...9 или X
- поз. 10: Модельный год:  
2 – 2002 г., 3 – 2003 г., 4 – 2004 г.
- поз. 11: Сборочный завод:  
К – Kansas City
- поз. 12 - 17: Производственный номер транспортного средства



Vehicle Type : 1N2

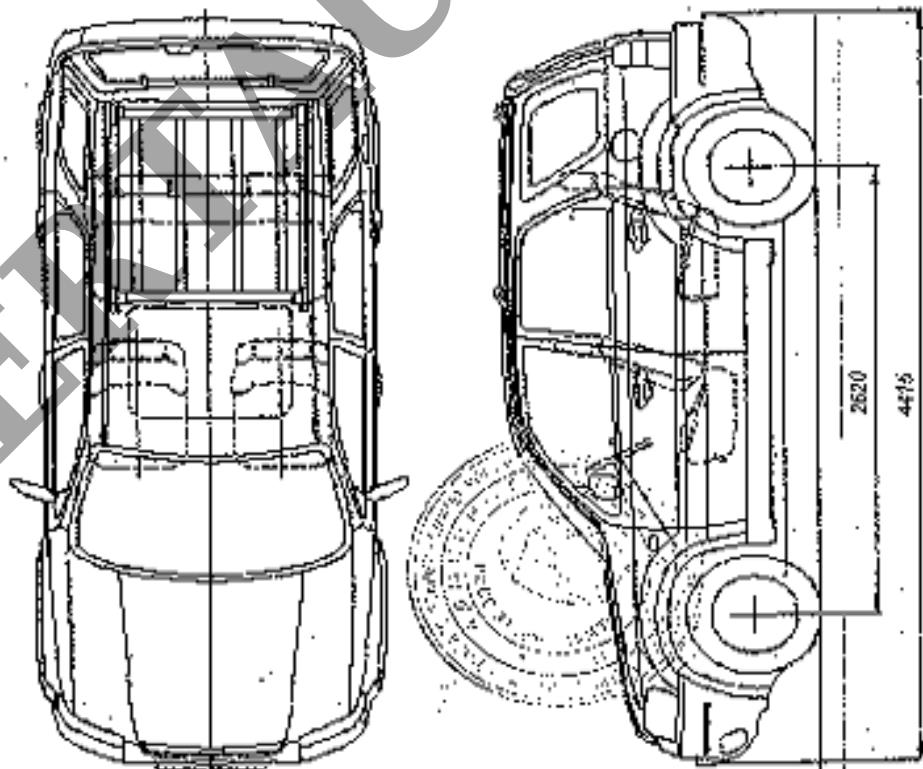
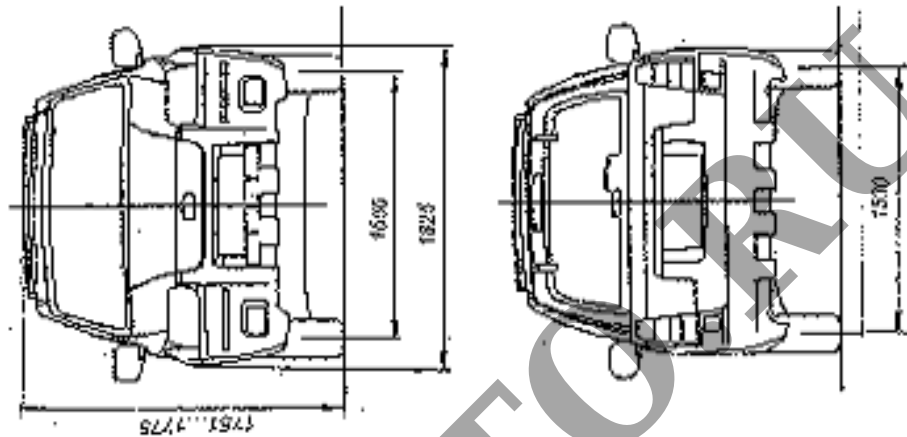

Приложение № 3 к "одобрению типа транспортного средства" № РОСС DE.MT02.E02965P1