

ОРГАН ПО СЕРТИФИКАЦИИ
Межотраслевой фонд "Сертификация автотранспорта САТР" ("САТР-ФОНД")
 № РОСС RU.0001.11MT02 от 21.10.1998 г.
 125480, г. Москва, ул. Героев Панфиловцев, 24 (Тел. 454-42-27)

РОСС DE.MT02.E03419

18 ноября -----
 2003

Марка транспортного средства

MERCEDES-BENZ

Тип транспортного средства

**W 210 (E200, E200 CDI, E220 CDI, E240, E270 CDI, E280, E320, E320 CDI, E430, E55 AMG, E280 4-matic, E320 4-matic, E430 4-matic, E200 Kompressor, E55 AMG 4-matic);
 S 210 (E200, E220 CDI, E240, E270 CDI, E280, E320, E320 CDI, E430, E55 AMG, E280 4-matic, E320 4-matic, E430 4-matic, E200 Kompressor, E55 AMG 4-matic)**

Категория транспортного средства

M1

Для модификаций:		E200, E200 Kompressor, E240, E280, E280 4-matic	E320, E320 4-matic, E430, E430 4-matic, E55 AMG, E55 AMG 4-matic	E200 CDI, E220 CDI	E270 CDI, E320 CDI
Код ТН ВЭД		8703 23	8703 24	8703 32	8703 33
Для модификаций:		W210		S210	
Код VIN	E200	-	WDB210035...	WDB210235...	
	E200 CDI	-	WDB210007...	-	
	E220 CDI	-	WDB210006...	WDB210206...	
	E240	-	WDB210061...	WDB210261...	
	E240	-	WDB210062...	WDB210262...	
	E270 CDI	-	WDB210016...	WDB210216...	
	E280	-	WDB210063...	WDB210263...	
	E280 4-matic	-	WDB210081...	WDB210281...	
	E320	-	WDB210065...	WDB210265...	
	E320 4-matic	-	WDB210082...	WDB210282...	

POCC DE.MT02.E03419

Для модификаций:			W210	S210
Код VIN	E320 CDI	-	WDB210026...	WDB210226...
	E430	-	WDB210070...	WDB210270...
	E430 4-matic	-	WDB210083...	WDB210283...
	E55 AMG	-	WDB210074...	WDB210274...
	E200, E200 Kompressor	-	WDB210048...	WDB210248...
	E55 AMG 4-matic	-	WDB210083...	WDB210283...

Изготовитель и его адрес

DaimlerChrysler AG, D-70546 Stuttgart, Germany

Сборочные заводы

DaimlerChrysler AG, D-71059 Sindelfingen, Germany

DaimlerChrysler AG, D-76432 Rastatt, Germany

Mercedes-AMG GmbH, D-71563 Affalterbach, Germany

Steyr-Daimler-Puch Fahrzeugtechnik, A-8041 Graz, Austria

Mercedes-Benz India Limited, Pune 411 018, India

ОБЩИЕ ХАРАКТЕРИСТИКИ ТРАНСПОРТНОГО СРЕДСТВА

Для модификаций:	E200, E200 CDI, E220 CDI, E240, E270 CDI, E280, E320, E320 CDI, E430, E55 AMG, E200 Kompressor	E280 4-matic, E320 4-matic, E430 4-matic, E55 AMG 4-matic
Колесная формула/ ведущие колеса	4 x 2 / задние	4 x 4 / все
Схема компоновки транспортного средства	классическая	полноприводная
Для модификаций:	W 210	S 210
Тип кузова / количество дверей	седан / 4	универсал / 5
Количество мест спереди / сзади	2 / 3 или 2 / 2	2 / 3 или 2 / 3 / 2
Габаритные размеры, мм		
- длина	4795...4818	4816...4839
- ширина	1799	1799
- высота	1402...1453	1466...1506
База, мм	2833	2833
Колея передних / задних колес, мм	1528...1560 / 1526...1543	1528...1560 / 1538...1555
Номинальная масса транспортного средства, заявленная изготовителем, кг	1510...1800	1610...1900
Полная масса транспортного средства, кг	2010...2280	2190...2410
Масса, приходящаяся:		
- на переднюю ось, кг	930...1165	900...1110
- на заднюю ось, кг	1040...1165	1290...1300
Допустимая полная масса прицепа, кг		
- прицеп без тормозов	750	750
- прицеп с тормозами	1900	1900 (с мех. трансмиссией) 2100 (с г/мех. трансмиссией)

РОСС DE.MT02.E03419

Для модификаций:	E200	E200, E200 Kompres- sor	E240		E280, E280 4-matic
Двигатель (марка, тип)	Mercedes-Benz				
	M111	M111	M112	M112	M112
	111942	111957	112911	112914	112921
	бензиновый, четырехтактный				
	4, рядное		6, V-образное		
- количество и расположение цилиндров	1998	1998	2398	2597	2799
- рабочий объем, см ³	10.4	9.5	10.0	10.0	10.0
- степень сжатия	100 (5500)	120 (5300)	125 (5900)	125 / 120 (5500)	150 (5750)
- максимальная мощность, кВт (мин ⁻¹)	190 (3700... 4500)	230 (2500... 4800)	225 (3000... 5000)	240 (4500)	270 (3000... 5000)
- максимальный крутящий момент, Нм (мин ⁻¹)	неэтилированный бензин с октановым числом не менее 95				
Топливо	распределенный впрыск топлива				
Система питания	Mercedes-Benz, HFM-injection				
Система впрыска топлива (марка, тип)	HM0046	HM0121	HM 0057	HM 0031	HM 0057
Воздушный фильтр (марка, тип)	Mercedes-Benz, с сухим фильтрующим элементом				
	FP 0048	FP 0091	FP 0061	FP 0076	FP 0061
Нагнетатель воздуха (марка, тип)	-	Mercedes-Benz, 111 090 09 80	-	-	-
Система зажигания	электронная, бесконтактная				
Катушка зажигания (марка, тип)	Mercedes-Benz				
	ZS 0004 (x2)	ZS 0009 (x4)	ZS 0006 (x6)	ZS 0006 (x6)	ZS 0006 (x6)
Свечи зажигания (марка, тип)	Bosch, F8DPER, F8DCO, F6DPER; Beru 14F-8DUO; Champion, C10YCC; NGK, JFR 6D				
Система выпуска и нейтрализации отработавших газов	два глушителя и один или четыре нейтрализатора				
Первый глушитель (марка, тип)	SM0105	SM0221	SM0206 или SM0034	SM0208 или SM0034	SM0211 или SM0095
Второй глушитель (марка, тип)	SN0116 или SN0048	SN0532 или SN0533	SN0500 или SN0508	SN0508 или SN0048	SN0510, SNA033 или SN0503
Нейтрализатор (марка, тип)	KT0105 или KT0148	KT0180 или KT0181	KT0128 (x2) и KT0129 (x2)	KT0169 (x2) и KT0157A (x2)	KT0169 или KT0168 (x2) и KT0157A (x2)

POCC DE.MT02.E03419

Для модификаций:	E320, E320 4-matic	E430	E55 AMG	E55 AMG 4-matic
Двигатель (марка, тип)	Mercedes-Benz			
	M112	M113	M113	
	112941	113940	113980	
	бензиновый, четырехтактный			
- количество и расположение цилиндров	6, V-образное	8, V-образное		
- рабочий объем, см ³	3199	4266	5439	
- степень сжатия	10.0	10.0	10.5	10.0
- максимальная мощность, кВт (мин ⁻¹)	165 (5600)	205 (5750)	260 (5500)	
- максимальный крутящий момент, Нм (мин ⁻¹)	315 (3000...4800)	400 (3000...4400)	530 (3000)	
Топливо	неэтилированный бензин с октановым числом не менее 95			
Система питания	распределенный впрыск топлива			
Система впрыска топлива (марка, тип)	Mercedes-Benz, HFM-injection			
	HM 0062	HM 0058	HM A011	HM A023
Воздушный фильтр (марка, тип)	Mercedes-Benz, с сухим фильтрующим элементом			
	FP 0061	FP 0061	FP A005	
Система зажигания	электронная, бесконтактная			
Катушка зажигания (марка, тип)	Mercedes-Benz			
	ZS 0006 (x6)	ZS 0006 (x8)		
Свечи зажигания (марка, тип)	Bosch, F8DPER, F8DCO; Beru 14F-8DUO; Champion, C10YCC			
	Bosch, F6DPER; NGK, JFR 6D	-		
Система выпуска и нейтрализации отработавших газов	два глушителя и четыре нейтрализатора			
Первый глушитель (марка, тип)	SM0211 или SM0095	SM0211 или SM0095	SM0089	
Второй глушитель (марка, тип)	SN0510, SNA033 или SN0503	SN0510 или SN0503	SNA030 или SNA027	
Нейтрализатор (марка, тип)	KT0169 или KT0168 (x2) и KT0157A (x2)	KT0166 (x2) и KT0157 (x2)	KT A012 (x2) и KT A014 (x2)	

РОСС DE.MT02.E03419

Для модификаций:	E200 CDI	E220 CDI	E270 CDI	E320 CDI
Двигатель (марка, тип)	Mercedes-Benz			
	OM611	OM611	OM612	OM613
	611961	611961	612961	613961
	четырёхтактный дизель с турбонаддувом			
- количество и расположение цилиндров	4, рядное		5, рядное	6, рядное
- рабочий объем, см ³	2148	2148	2685	3222
- степень сжатия	18.0	18.0	18.0	18.0
- максимальная мощность, кВт (мин ⁻¹)	85 / 75 (4200)	105/100 (4200)	125 (4200)	145 (4200)
- максимальный крутящий момент, Нм (мин ⁻¹)	250 (1400..2600)	315 (1800..2600)	400 (1800..2600)	470 (1800..2600)
Топливо	дизельное			
Система питания	непосредственный впрыск топлива с общей рампой			
ТНВД (марка, тип)	Bosch			
	PH0001	PH0001	PH0004	PH0005
Форсунки (марка, тип)	Bosch			
	IN0001	IN0001	IN0001	IN0005
Турбокомпрессор (марка, тип)	Mercedes-Benz			
	AL0005 или AL0009		AL0010	
Воздушный фильтр (марка, тип)	Mercedes-Benz, с сухим фильтрующим элементом			
	FP0057	FP0057 или FP0083	FP0083	FP0085
Система выпуска и нейтрализации отработавших газов	один глушитель и два или четыре нейтрализатора			
Глушитель (марка, тип)	SN1511 или SN1519	SN1511, SN1510 или SN1519		SN1512 или SN1520
Нейтрализатор (марка, тип)	KT1127 или KT1145 и KT1128			KT1130 (x2) и KT1131 (x2)

Трансмиссия

механическая или гидромеханическая

Для модификаций:	E200, E200 Kompressor, E240, E280	E200 CDI	E220 CDI, E270 CDI
Сцепление (марка, тип)	Mercedes-Benz, сухое однодисковое с гидроприводом		
Коробка передач (марка, тип)	SG-S 270/5.3	SG-S 250/6.1	SG-S 370/6.1
	механическая, с ручным управлением		
- число передач	6	6	6
- передаточные числа			
I -	4.46	4.99	5.01
II -	2.61	2.82	2.83
III -	1.72	1.78	1.79
IV -	1.25	1.25	1.26
V -	1.00	1.00	1.00
VI -	0.84	0.82	0.83
3.X. -	4.06	4.54	4.57

POCC DE.MT02.E03419

Для модификаций:	E200, E200 Kompressor, E240, E280, E280 4-matic, E320, E320 4-matic, E200 CDI, E220 CDI		E430 4-matic	E430, E55 AMG, E55 AMG 4-matic, E270 CDI, E320 CDI	
Коробка передач (марка, тип)	W5A330		W5A400	W5A580	
- число передач	5		5	5	
- передаточные числа	гидромеханическая, с автоматическим управлением				
I -	3.93		3.59	3.59	
II -	2.41		2.19	2.19	
III -	1.49		1.41	1.41	
IV -	1.00		1.00	1.00	
V -	0.83		0.83	0.83	
3.X.I -	3.10		3.16	3.16	
3.X.II -	1.90		1.93	1.93	
Для модификаций:	E200, E200 Kompressor	E240	E280	E280 4-matic	E320, E320 4- matic, E430 4- matic, E55 AMG 4-matic
Главная передача (марка, тип)	Mercedes-Benz, одинарная, гипоидная				
- передаточное число	3.07	3.27	3.07	3.45	3.07
	3.46	3.46	3.45		
	3.67	3.67			
		3.92			
Для модификаций:	E430 E55 AMG	E200 CDI	E220CDI	E270CDI	E320CDI
Главная передача (марка, тип)	Mercedes-Benz, одинарная, гипоидная				
- передаточное число	2.82	2.65	2.65	2.65	2.65
		2.87	2.87	2.82	
			3.07		

Подвеска

- передняя	независимая, пружинная, на поперечных рычагах, с телескопическими амортизаторами и стабилизатором поперечной устойчивости
- задняя	независимая, пружинная, рычажная, с телескопическими амортизаторами и стабилизатором поперечной устойчивости

Рулевое управление (марка, тип)

Mercedes-Benz, рулевой механизм типа "шестерня-рейка"; рулевой привод с гидроусилителем

РОСС DE.MT02.E03419

Тормозные системы

- рабочая гидравлическая, двухконтурная, с вакуумным усилителем и АБС; тормозные механизмы всех колес - дисковые
- запасная каждый контур рабочей тормозной системы
- стояночная механический привод к тормозным механизмам задних колес

Шины	Размер	Индекс несущей способности	Категория скорости
E200, E200 CDI, E200 Kompressor	195/65 R15	91	T
	205/65 R15	94	H, V
	215/55 R16	93	H, V
	235/45 R17	93	H
	235/45 ZR17	—	—
	235/40 ZR18	—	—
	265/35 ZR18	—	—
E240, E220 CDI	195/65 R15	91	T
	205/65 R15	94	V
	215/55 R16	93	V
	235/45 R17	93	V
	245/40 ZR17	—	—
	235/45 ZR17	—	—
	235/40 ZR18	—	—
E280, E320, E270 CDI, E320 CDI	215/55 R16	93	V
	235/45 R17	93	V
	235/45 ZR17	—	—
	235/40 ZR18	—	—
	265/35 ZR18	—	—
E280 4-matic, E320 4-matic	215/55 R16	93	V
	235/45 R17	93	V
	235/45 ZR17	—	—
E430	235/45 R17	94	W
	235/45 ZR17	—	—
	235/40 ZR17	—	—
	265/35 ZR18	—	—
E430 4-matic	235/45 R17	94	W
	235/45 ZR17	—	—
E55 AMG	235/45 R17	93	H (M+S)
	235/40 ZR18	—	—
	265/40 ZR18	—	—
E55 AMG 4-matic	235/45 R17	94	W
	235/45 ZR17	—	—
	235/40 ZR17	—	—
	265/35 ZR18	—	—

РОСС DE.MT02.E03419

Дополнительное оборудование
транспортного средства

иммобилайзер, возможна установка охранной системы и кондиционера (хладагент R134a), климат-контроля, системы контроля тягового усилия, системы командного управления телекоммуникацией, системы контроля дистанции при парковке, прицепного устройства

Действие данного "одобрения типа транспортного средства" распространяется на партию транспортных средств в количестве не более 150 (ста пятидесяти) шт.

Декларации о ввозимых на территорию Российской Федерации транспортных средствах данного типа (размер и отличительные признаки отдельных партий) передаются изготовителем или его официальным дилером ежемесячно (вне зависимости от факта поставки) в орган по сертификации, на основании чего выдаются заверенные копии "одобрения типа транспортного средства".

автомобиль легковой **MERCEDES-BENZ**

W 210 (E200, E200 CDI, E220 CDI, E240, E270 CDI, E280, E320, E320 CDI, E430, E55 AMG, E280 4M, E320 4M, E430 4M, E200 Kompressor, E55 AMG 4M);

S 210 (E200, E220 CDI, E240, E270 CDI, E280, E320, E320 CDI, E430, E55 AMG, E280 4M, E320 4M, E430 4M, E200 Kompressor, E55 AMG 4M)

Описание маркировки транспортного средства приведено в приложении № 2.
Общие виды транспортного средства на 2 листах приведены в приложении № 3.

Руководитель органа по сертификации Зам.

.....
подпись

Б.В. Кисуленко
.....
инициалы, фамилия

А.Г. Пасько

РОСС DE.MT02.E03419

Приложение № 2 к "одобрению типа транспортного средства"

ОПИСАНИЕ МАРКИРОВКИ ТРАНСПОРТНОГО СРЕДСТВА

1. Место расположения и форма знака соответствия:

Рядом с табличкой изготовителя.

Знак соответствия выполнен по ГОСТ Р 50460-92 с указанием номера данного "одобрения типа транспортного средства".

2. Место расположения таблички изготовителя:

На передней поверхности средней стойки кузова, с правой стороны, в соответствии с "сообщениями об официальном утверждении..." по Директивам ЕС 76/114*87/354*0209*04, e1*76/114*87/354*0271*01.

3. Место расположения идентификационного номера (VIN):

3.1. На табличке изготовителя.

3.2. В салоне, на поперечине пола кузова, под передним правым сиденьем.

4. Структура и содержание идентификационного номера транспортного средства:

1	2	3	4	5	6	7	8	9	10	11	12	13	14	15	16	17
W	D	B	2	1	0	0	?	?	?	?	?	?	?	?	?	?

поз. 1 - 3: Международный код изготовителя: WDB - DaimlerChrysler AG.

поз. 4 - 6: Обозначение семейства транспортных средств: 210 - Mercedes-Benz W/S 210.

поз. 7: Обозначение типа кузова: 0 - седан; 2 - универсал.

поз. 8 - 9: Обозначение типа и модели двигателя и типа привода:

(00 - 29) - дизель, 4 x 2;

(30 - 79) - бензиновый двигатель, 4 x 2;

(80 - 84) - бензиновый двигатель, 4 x 4.

06 - OM611, 611961, R4, 2148 см³;

07 - OM611, 611961, R4, 2148 см³;

16 - OM612, 612961, R5, 2685 см³;

26 - OM613, 611961, R6, 3222 см³;

35 - M111, 111942, R4, 1998 см³;

61 - M112, 112911, V6, 2398 см³;

63 - M112, 112921, V6, 2799 см³;

65 - M112, 112941, V6, 3199 см³;

70 - M113, 113940, V8, 4266 см³;

74 - M113, 113980, V8, 5439 см³;

81 - M112, 112921, V6, 2799 см³, 4x4;

82 - M112, 112941, V6, 3199 см³, 4x4;

83 - M113, 113940, V8, 4266 см³, 4x4;

83 - M113, 113980, V8, 5439 см³, 4x4.

поз. 10: Обозначение типа рулевого управления и места сборки:

1 - левостороннее рулевое управление, сборка в Германии, Австрии;

3, 5 - левостороннее рулевое управление, сборка в других странах.

поз. 11: Обозначение сборочного завода DaimlerChrysler AG:

A, B, C, D, E - Sindelfingen, Affalterbach (AMG), Germany;

A - Pune, India; F, G, H, T - Bremen, Germany; J - Rastatt, Germany; 7, X - Graz, Austria.

поз. 12 - 17: Производственный номер транспортного средства.

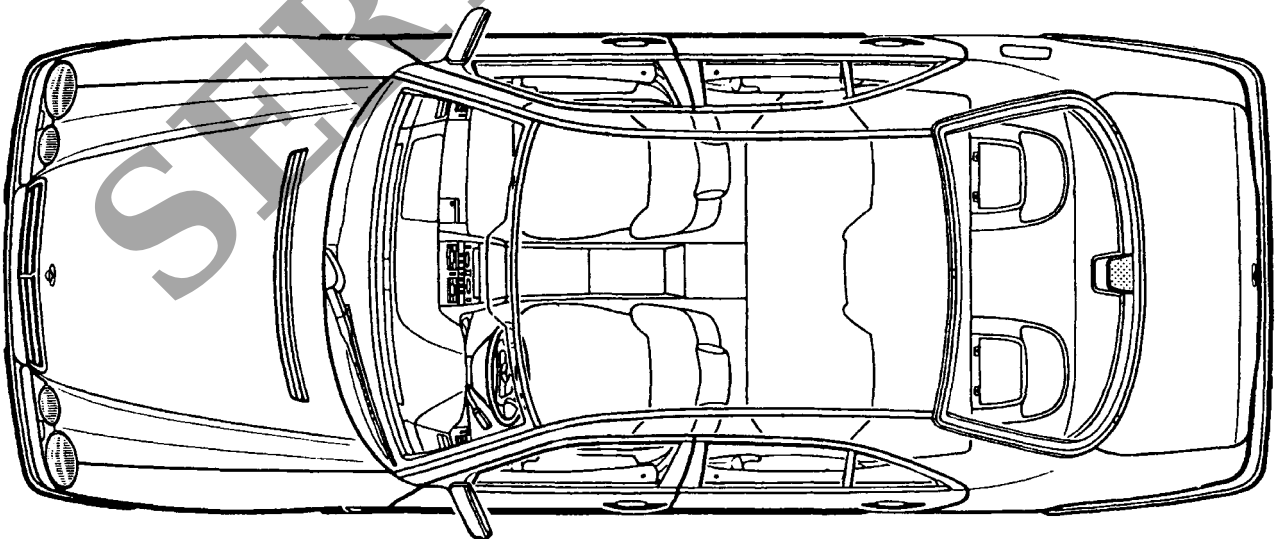
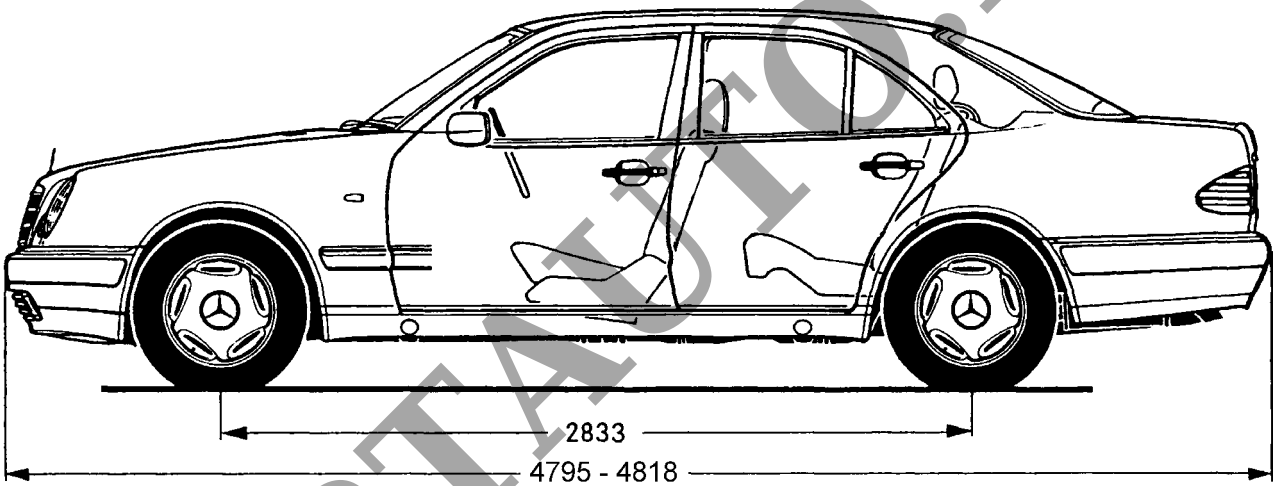
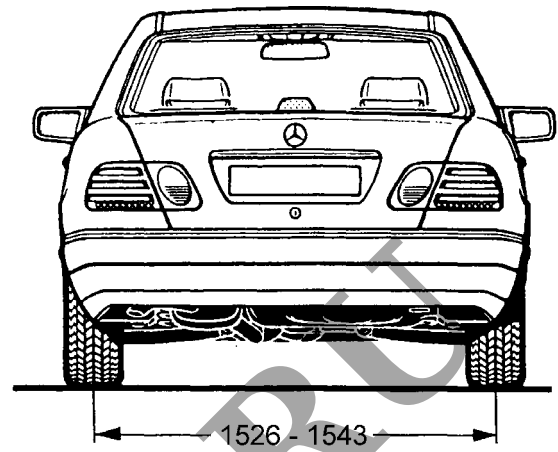
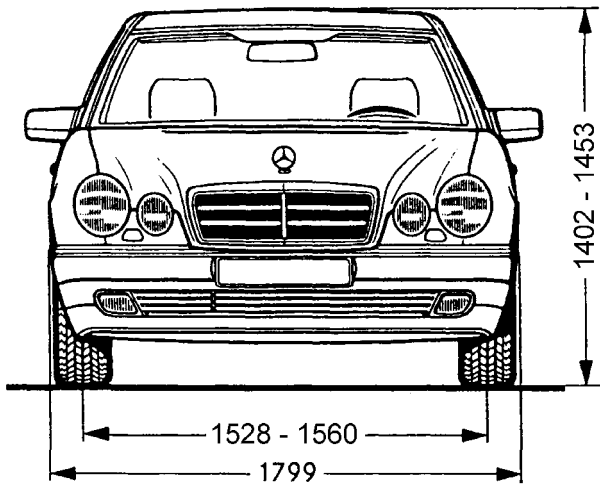

Mercedes-Benz W210

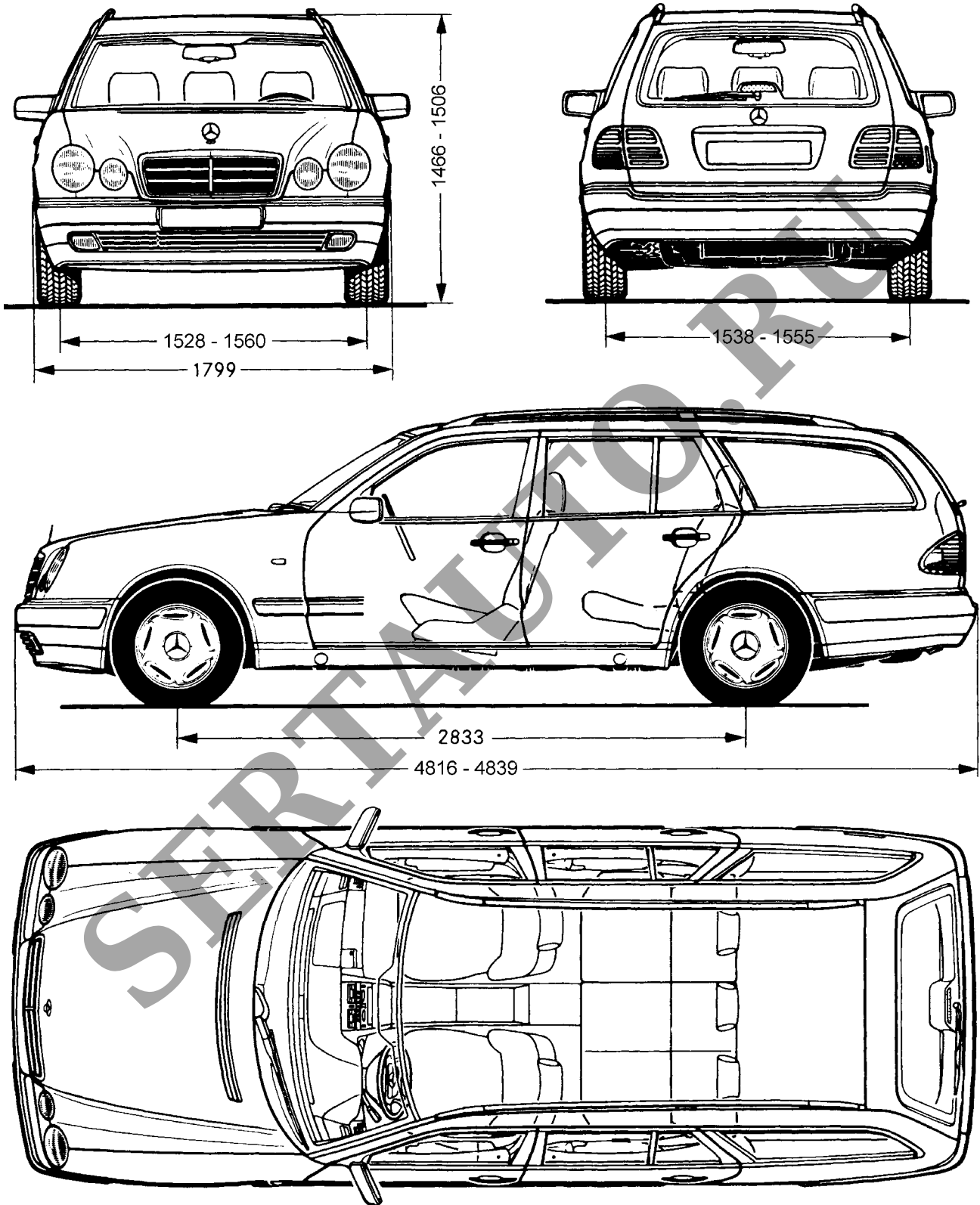

Mercedes-Benz S210