

**ОРГАН ПО СЕРТИФИКАЦИИ**  
**Межотраслевой фонд "Сертификация автотранспорта САТР" ("САТР-ФОНД")**  
 № РОСС RU.0001.11MT02 от 21.10.1998 г.  
 125480, г. Москва, ул. Героев Панфиловцев, 24 (Тел. 454-42-27)

**РОСС DE.MT02.E02624П1P2**

23 марта \_\_\_\_\_  
 2004

Марка транспортного средства

**MERCEDES-BENZ**

Тип транспортного средства

**W/S 203**

(C 180 Kompressor, C 200 Kompressor, C 200 CGI, C 240, C 240 4-matic, C 320, C 320 4-matic, C 200 CDI, C 220 CDI, C 270 CDI, C 32 Kompressor AMG, C 30 CDI AMG)

**CL 203**

(C 180 Kompressor, C 200 Kompressor, C 200 CGI, C 230 Kompressor, C 320, C 220 CDI, C 30 CDI AMG)

Категория транспортного средства

**M<sub>1</sub>**

Для модификаций:	C 200 CDI, C 220 CDI,	C 270 CDI, C 30 CDI AMG	C 180 Kompressor, C 200 Kompressor, C 230 Kompressor, C 240, C 240 4-matic, C 200 CGI	C 320, C 320 4-matic, C 32 Kompressor AMG
Код ТН ВЭД	8703 32	8703 33	8703 23	8703 24

Для модификаций:		W 203	S 203	CL 203
Код VIN	C 180 Kompressor	- WDB203046...	WDB203246...	WDB203746...
	C 200 Kompressor	- WDB203042...	WDB203242...	WDB203742...
	C 230 Kompressor	- -	-	WDB203740...
	C 200 CGI	- WDB203043...	WDB203243...	WDB203743...
	C 240	- WDB203061...	WDB203261...	-
	C 240 4-matic	- WDB203081...	WDB203281...	-
	C 320	- WDB203064...	WDB203264...	WDB203764...
	C 320 4-matic	- WDB203084...	WDB203284...	-
	C 200 CDI	- WDB203004...	WDB203204...	-
	C 220 CDI	- WDB203006...	WDB203206...	WDB203706...

## POCC DE.MT02.E02624П1P2

Для модификаций:			W 203	S 203	CL 203
Код VIN	C 270 CDI	-	WDB203016...	WDB203216...	-
	C 32 Kompressor AMG	-	WDB203065...	WDB203265...	-
	<b>C 30 CDI AMG</b>	-	<b>WDB203018...</b>	<b>WDB203218...</b>	<b>WDB203718...</b>

Изготовитель и его адрес

DaimlerChrysler AG  
D-70546, Stuttgart, Germany

Сборочные заводы

DaimlerChrysler AG  
D-71059, Sindelfingen, Germany  
DaimlerChrysler AG  
D-28190, Bremen, Germany  
Mercedes-AMG GmbH  
D-71563 Affalterbach, Germany  
**Steyr-Daimler-Puch Fahrzeugtechnik AG & KG,**  
**A-8041, Graz, Austria**

## ОБЩИЕ ХАРАКТЕРИСТИКИ ТРАНСПОРТНОГО СРЕДСТВА

Колесная формула / ведущие колеса

4 x 2 / задние  
4 x 4 / все (C 240 4-matic, C 320 4-matic)

Схема компоновки транспортного средства

классическая или полноприводная; расположение двигателя – переднее продольное

Для модификаций:		W 203	S 203	CL 203
Тип кузова / количество дверей		седан / 4	универсал / 5	купе / 2
Количество мест спереди / сзади		2 / 3 или 2 / 2	2 / 3	2 / 2
Габаритные размеры, мм:				
– длина		4528	4541	4343
– ширина			1728	
– высота		1390...1455	1390...1490	1375...1440
База, мм			2715	
Колея передних / задних колес, мм		1493...1505 / 1464...1478		1493...1505 / 1464...1482
Номинальная масса транспортного средства, указанная изготовителем, кг		1455... <b>1655</b>	1505... <b>1705</b>	1445... <b>1640</b>
Полная масса транспортного средства, кг		1895...2135	2030...2225	1870... <b>2095</b>
Масса, приходящаяся:				
– на переднюю ось, кг		<b>935...1095</b>	<b>930...1095</b>	<b>945...1100</b>
– на заднюю ось, кг		990... <b>1085</b>	1120... <b>1165</b>	945... <b>1035</b>
Допустимая полная масса прицепа:				
– прицеп без тормозов, кг		725...750	750	720...750
– прицеп с тормозами, кг		1500	1500	1200...1500

## РОСС DE.MT02.E02624П1P2

Для модификаций:	C 200 CDI	C 220 CDI	C 270 CDI	C 30 CDI AMG
<b>Двигатель</b> (марка, тип)	DaimlerChrysler AG, Mercedes-Benz			
	OM611 (611962)	OM611 (611962)	OM612 (612962)	OM612 (612990)
	четырёхтактный дизель с турбонаддувом			
- количество и расположение цилиндров	4, рядное		5, рядное	
- рабочий объем, см <sup>3</sup>	2148	2148	2685	2950
- степень сжатия	18.0 ± 2		16.5 ± 2	
- максимальная мощность, кВт (мин <sup>-1</sup> )	85 / 75 <sup>*)</sup> (4200)	105 / 100 <sup>*)</sup> (4200)	120 / 125 <sup>*)</sup> (4200)	170 (3800)
- максимальный крутящий момент, Нм (мин <sup>-1</sup> )	250 / 235 <sup>*)</sup> (1400...2600)	315 (1800...2600)	400 (1800...2600) 370 <sup>*)</sup> (1600...2800)	540 (2000...2500)
Топливо	дизельное			
<b>Система питания</b>	непосредственный впрыск топлива с общей рампой			
Электронный блок управления (марка, тип)	ED 0040 ED 0029 <sup>*)</sup>	ED 0034 ED 0027 <sup>*)</sup>	ED 0035 ED 0028 <sup>*)</sup>	ED A001
ТНВД (марка, тип)	Bosch, PH 0001		Bosch, PH 0004	Bosch, PH 0009
Форсунки (марка, тип)	Bosch, IN 0001			Bosch, IN A001
Турбокомпрессор (марка, тип)	Mercedes-Benz			
	AL 0009		AL 0007	AL A001
Воздушный фильтр (марка, тип)	Mercedes-Benz, Mann & Hummel <sup>*)</sup> , с бумажным элементом			
	FP 0084			FP A012
<b>Система выпуска и нейтрализации отработавших газов</b>	один глушитель и два нейтрализатора			два глушителя и один ней- трализатор
Первый глушитель (марка, тип)	—	—	—	SM A010
Второй глушитель (марка, тип)	SN 1514	SN 1514	SN 1518	SN A057 или SN A045 (для мод. CL 203)
Нейтрализатор ( марка, тип )	KT 1132 и KT 1128	KT 1132 и KT 1128	KT 1133 и KT 1128	KT A019

\*) комплектация по заказу

## POCC DE.MT02.E02624П1P2

Для модификаций:	C 180 Kom-pressor	C 200 Kom-pressor	C 230 Kom-pressor	C 240	C 240 4-matic
<b>Двигатель</b> (марка, тип)	DaimlerChrysler AG, Mercedes-Benz				
	M271 (271946)	M271 (271940)	M271 (271948)	M112 (112912)	M112 (112916)
	четырёхтактный, бензиновый				
	с наддувом				
- количество и расположение цилиндров	4, рядное			6, V-образное	
- рабочий объем, см <sup>3</sup>	1796			2597	
- степень сжатия	10.2 ± 0.2	9.3 ± 0.2	8.3 ± 0.2	10.5 – 0.4	10.5 – 0.4
- максимальная мощность, кВт (мин <sup>-1</sup> )	105 ( 5200)	120 ( 5500)	141 (5800)	125/120*) (5500)	125 (5500)
- максимальный крутящий момент, Нм (мин <sup>-1</sup> )	220 (2500... 4200)	240 ( 3500)	260 (3500... 4000)	240 (4500)	240 (4500)
Топливо	неэтилированный бензин с октановым числом не менее 95				
<b>Система питания</b>	распределенный впрыск топлива с электронным управлением				
Электронный блок управления (марка, тип)	HM 0270	HM 0271	HM 0272	HM0126 или HM0132	HM0132 или HM0197
Форсунки (марка, тип)	Bosch, 271 078 05 49 (x4)			Bosch, 112 0078 0049 (x6) или 112 0078 0149 (x6)	
Нагнетатель воздуха (марка, тип)	Mercedes-Benz, FP 271 090 17 80			-	
Воздушный фильтр (марка, тип)	Mercedes-Benz, Mann & Hummel FP 0098			Mercedes-Benz FP 0062 или F 0062	
<b>Система зажигания</b>	электронная, со встроенным датчиком детонации				
Катушка зажигания (марка, тип)	Mercedes-Benz				
	ZS 0011 (x4)			ZS 0006 (x6)	
Свечи зажигания (марка, тип)	Bosch				
	F6 M8P332 и другие, рекомендованные DaimlerChrysler			F8 DPER	F8 DPER или F7 DPP222
<b>Система выпуска и нейтрализации отработавших газов</b>	два глушителя и два или четыре нейтрализатора				
Первый глушитель (марка, тип)	SM 0218		SM 0106	SM 0218	
Второй глушитель (марка, тип)	SN 0537	SN 0529		SN 0525	
Нейтрализатор ( марка, тип )	КТ 0200, КТ 2015 или КТ 0212 и КТ 0214 или КТ 0199			КТ 0156 (2x) или КТ 0163 (2x) и КТ 0157 (2x)	

## РОСС DE.MT02.E02624П1P2

Для модификаций:	C 320	C 320 4-matic	C 32 Kompressor AMG	C 200 CGI
<b>Двигатель</b> (марка, тип)	DaimlerChrysler AG, Mercedes-Benz			
	M112 (112946)	M112 (112953)	M112 (112961)	M271 (271942)
	четырёхтактный, бензиновый		с наддувом	
- количество и расположение цилиндров	6, V-образное		4, рядное	
- рабочий объем, см <sup>3</sup>	3199	3199	3199	1796
- степень сжатия	10.0 – 0.4	10.0 – 0.4	9.0 – 0.5	10.3 ± 0.2
- максимальная мощность, кВт (мин <sup>-1</sup> )	160 (5700)	160 (5700)	260 (6100)	125 (5300)
- максимальный крутящий момент, Нм (мин <sup>-1</sup> )	310 (3000..4600)	310 (3000..4600)	450 (4400)	240 (3000..4250)
Топливо	неэтилированный бензин с октановым числом не менее			
	95	95	95	98
<b>Система питания</b>	распределенный впрыск топлива с электронным управлением			непосредственный впрыск топлива в цилиндры
Электронный блок управления (марка, тип)	HM 0140	HM 0140 или HM 0202	HM A029	HM 0274
ТНВД (марка, тип)	–		–	Mercedes-Benz, 271 070 5001 или 271 070 6001
Форсунки (марка, тип)	Bosch, 11200780049 (x6) или 11200780149 (x6)		Bosch, 11200780349 (x6)	Mercedes-Benz, 271 078 06 49 (x4)
Нагнетатель воздуха (марка, тип)	–		Mercedes-Benz 112 090 00 80 271 090 17 80 или 271 090 20 80	
Воздушный фильтр (марка, тип)	Mercedes-Benz, Mann & Hummel, с бумажным элементом FP 0062 или F 0062		FP A010	FP A0098
<b>Система зажигания</b>	электронная, со встроенным датчиком детонации			
Катушка зажигания (марка, тип)	Mercedes-Benz ZS 0006 (x6)			ZS 0011 (x4)
Свечи зажигания (марка, тип)	Bosch, F7 DPER		NGK, JFR 6D 10	Bosch, F5MPP332

## POCC DE.MT02.E02624П1P2

Для модификаций:	C 320	C 320 4-matic	C 32 Kompressor AMG	C 200 CGI
<b>Система выпуска и нейтрализации отработавших газов</b>	два глушителя и четыре нейтрализатора			
Первый глушитель (марка, тип)	SM 0218	SM 0218	SM A008	два нейтрализатора SM 0218, SM 0218 (только для мод. CL 203)
Второй глушитель (марка, тип)	SN 0525 или SN 0538	SN 0525	SN A042	SN 0537 или SN 0529 (только для мод. CL 203)
Нейтрализатор ( марка, тип )	КТ 0156 (x2) или КТ 0163 (x2) и КТ 0157 (x2)	КТ 0207 (x2) и КТ 0206 (x2)	КТ A015 (x2) и КТ A016 (x2)	КТ 0201 и КТ 0202

**Трансмиссия**

механическая или гидромеханическая

**Сцепление (марка, тип)**Mercedes-Benz, сухое однодисковое  
(только для механической трансмиссии)

Для модификаций:	C 180 Kompressor		C 200 Kompressor		C 230 Kompressor		C 200 CGI
<b>Коробка передач (марка, тип)</b>	Mercedes-Benz						
	SG-S 270/5.3	W5A 330	SG-S 270/5.3	W5A 330	SG-S 400/5.3	W5A 330	SG-S 270/5.3
	SG-S... - механическая, с ручным управлением W5A... - гидромеханическая, с автоматическим управлением						
- число передач	6	5	6	5	6	5	6
- передаточные числа							
I -	4.46	3.95	4.46	3.95	4.46	3.95	4.46
II -	2.61	2.42	2.61	2.42	2.61	2.42	2.61
III -	1.72	1.49	1.72	1.49	1.72	1.49	1.72
IV -	1.25	1.00	1.25	1.00	1.25	1.00	1.25
V -	1.00	0.83	1.00	0.83	1.00	0.83	1.00
VI -	0.84	—	0.84	—	0.84	—	0.84
3.X.I -	4.06	3.15	4.06	3.15	4.06	3.15	4.06
3.X.II -	—	1.93	—	1.93	—	1.93	—
<b>Главная передача (марка, тип)</b>	Mercedes-Benz, гипоидная						
- передаточное число	3.07	3.07	3.46	3.27	3.27	3.27	3.07

## РОСС DE.MT02.E02624П1P2

Для модификаций:	C 200 CDI		C 220 CDI		C 270 CDI		C 30 CDI AMG
<b>Коробка передач (марка, тип)</b>	Mercedes-Benz						
	SG-S 250/6.1	W5A 330	SG-S 370/6.1	W5A 330	SG-S 370/6.1	W5A 580	W5A 580
	SG-S... - механическая, с ручным управлением W5A... - гидромеханическая, с автоматическим управлением						
- число передач	6	5	6	5	6	5	5
- передаточные числа							
I -	4.99	3.95	5.01	3.95	5.01	3.60	3.60
II -	2.82	2.42	2.83	2.42	2.83	2.19	2.19
III -	1.78	1.49	1.79	1.49	1.79	1.41	1.41
IV -	1.25	1.00	1.26	1.00	1.26	1.00	1.00
V -	1.00	0.83	1.00	0.83	1.00	0.83	0.83
VI -	0.82	—	0.83	—	0.83	—	—
3.X.I -	4.54	3.15	4.57	3.15	4.57	3.17	3.17
3.X.II -	—	1.93	—	1.93	—	1.93	1.93
<b>Главная передача (марка, тип)</b>	Mercedes-Benz, гипоидная						
- передаточное число	2.65	2.87	2.65	2.87	2.47	2.65	2.24
Для модификаций:	C 240		C 240 4-matic	C 320		C 320 4-matic	C 32 Kom- pressor AMG
<b>Коробка передач (марка, тип)</b>	Mercedes-Benz						
	SG-S 400/5.3	W5A 330	W5A 330	SG-S 400/5.3	W5A 330	W5A 330	W5A 580
	SG-S... - механическая, с ручным управлением W5A... - гидромеханическая, с автоматическим управлением						
- число передач	6	5	5	6	5	5	5
- передаточные числа							
I -	4.46	3.95	3.95	4.46	3.95	3.95	3.60
II -	2.61	2.42	2.42	2.61	2.42	2.42	2.19
III -	1.72	1.49	1.49	1.72	1.49	1.49	1.41
IV -	1.25	1.00	1.00	1.25	1.00	1.00	1.00
V -	1.00	0.83	0.83	1.00	0.83	0.83	0.83
VI -	0.84	—	—	0.84	—	—	—
3.X.I -	4.06	3.15	3.15	4.06	3.15	3.15	3.15
3.X.II -	—	1.93	1.93	—	1.93	—	1.93
<b>Главная передача (марка, тип)</b>	Mercedes-Benz, гипоидная						
- передаточное число	3.46	3.46	3.46	3.27	3.27	3.27	3.06

**Раздаточная коробка** (марка, тип) Mercedes-Benz  
(для мод. C 240 4-matic, C 320 4-matic)  
- передаточное число 1.00

**Подвеска**

- передняя независимая, пружинная, рычажная, с телескопическими амортизаторами и стабилизатором поперечной устойчивости

- задняя независимая, пружинная, рычажная, с телескопическими амортизаторами и стабилизатором поперечной устойчивости

**Рулевое управление** (марка, тип) рулевой механизм типа "шестерня-рейка", рулевой привод с гидроусилителем

**Тормозные системы**

- рабочая гидравлическая, двухконтурная, с вакуумным усилителем и АБС; тормозные механизмы передних и задних колес – дисковые

- запасная каждый контур рабочей тормозной системы

- стояночная механический привод к специальным тормозным барабанам задних колес

<b>Шины</b>	Размер	Индекс несущей способности	Категория скорости
Continental, Dunlop, Pirelli, Bridgestone, Goodyear, Michelin			
	195/65 R15	91	H, V
	205/55 R16	91	H, V, W
	225/50 R16	92	H, V, W
	225/45 R17	91	W, V
	245/40 R17	91	W, V
	215/45 R17 <sup>1</sup>	87, 91	H M+S
	255/50 R16 <sup>2</sup>	92	V

<sup>1</sup> только для мод. C 320, C 320 4-matic, C 32 Kompressor AMG

<sup>2</sup> только для мод. C 240 4-matic



**Дополнительное оборудование  
транспортного средства**

охранная сигнализация, кондиционер (хладагент R134A), иммобилайзер, люк в крыше, система автоматического поддержания постоянной скорости (SPEEDTRONIC), климат-контроль, электронная система обеспечения устойчивости (ESP), электронная система контроля парковки (Parktronic), система контроля расстояния (DISTRONIC), подушки безопасности, бортовой компьютер, электронная система стабилизации (ESS)

автомобиль легковой **MERCEDES-BENZ W/S 203**

(**C 180 Kompressor**, **C 200 Kompressor**, **C 200 CGI**, **C 240**,  
**C 240 4-matic**, **C 320**, **C 320 4-matic**, **C 200 CDI**, **C 220 CDI**,  
**C 270 CDI**, **C 32 Kompressor AMG**, **C 30 CDI AMG**)

**CL 203**

(**C 180 Kompressor**, **C 200 Kompressor**, **C 200 CGI**,  
**C 230 Kompressor**, **C 320**, **C 220 CDI**, **C 30 CDI AMG**)

Описание маркировки транспортного средства приведено в приложении 2.

Общие виды транспортного средства на 3 листах приведены в приложении 3.

Руководитель органа по сертификации      Зам.

.....  
подпись      **Б.В. Кисуленко**  
инициалы, фамилия

**А.Г. Пасько**

Приложение № 2 к "одобрению типа транспортного средства"

### ОПИСАНИЕ МАРКИРОВКИ ТРАНСПОРТНОГО СРЕДСТВА

1. Место расположения и форма знака соответствия:  
Рядом с табличкой изготовителя.  
Знак соответствия выполнен по ГОСТ Р 50460-92 с указанием номера данного "одобрения типа транспортного средства".
2. Место расположения таблички изготовителя:  
На передней поверхности средней стойки кузова, с правой стороны, в соответствии с сертификатами ЕС 76/114\*87/354\*0251\*03 и 76/114\*87/354\*0271\*03 по Директивам ЕС.
3. Место расположения идентификационного номера (VIN):
  - 3.1. На табличке изготовителя.
  - 3.2. На поперечине пола кузова, под правым передним сиденьем.
4. Структура и содержание идентификационного номера транспортных средств:

1	2	3	4	5	6	7	8	9	10	11	12	13	14	15	16	17
W	D	B	2	0	3	?	?	?	1	?	?	?	?	?	?	?

- поз. 1 - 3: Международный код изготовителя (WMI): WDB – DaimlerChrysler AG, Германия.
- поз. 4 - 6: Обозначение семейства транспортных средств: 203 – Mercedes-Benz C-class.
- поз. 7: Обозначение типа кузова: 0 – седан; 2 – универсал; 7 – купе.
- поз. 8-9: Обозначение типа двигателя и колесной формулы:  
 04 – OM611 (611962), дизель, R4, 2148 см<sup>3</sup>, (75/85кВт); 4 x 2;  
 06 – OM611 (611962), дизель, R4, 2148 см<sup>3</sup>, (100/105кВт); 4 x 2;  
 16 – OM 612 (612962), дизель, R5, 2685 см<sup>3</sup>, (120/125 кВт); 4 x 2;  
 18 – OM 612 (612990), дизель, R5, 2950 см<sup>3</sup>, (170 кВт); 4 x 2;  
 40 – M 271 (271948), бензиновый, R4, 1796 см<sup>3</sup>, с наддувом (141 кВт); 4 x 2;  
 42 – M 271 (271940), бензиновый, R4, 1796 см<sup>3</sup>, с наддувом (120 кВт); 4 x 2;  
 43 – M 271 (271942), бензиновый, R4, 1796 см<sup>3</sup>, с наддувом (125 кВт); 4 x 2;  
 46 – M 271 (271946), бензиновый, R4, 1796 см<sup>3</sup>, с наддувом (105 кВт); 4 x 2;  
 61 – M 112 (112912), бензиновый, V6, 2597 см<sup>3</sup>, (125 кВт); 4 x 2;  
 81 – M 112 (112916), бензиновый, V6, 2597 см<sup>3</sup>, (125 кВт); 4 x 4;  
 64 – M 112 (112946), бензиновый, V6, 3199 см<sup>3</sup>, (160 кВт); 4 x 2;  
 84 – M 112 (112953), бензиновый, V6, 3199 см<sup>3</sup>, (160 кВт); 4 x 4;  
 65 – M 112 (112961), бензиновый, V6, 3199 см<sup>3</sup>, с наддувом, (260 кВт); 4 x 2.
- поз. 10: Тип рулевого управления: 1 – левостороннее.
- поз. 11: Обозначение сборочного завода:  
 A, B, C, D, E - DaimlerChrysler AG, Sindelfingen,  
 Mercedes-AMG GmbH, Affalterbach;  
 F, G, H - DaimlerChrysler AG, Bremen,  
 Mercedes-AMG GmbH, Affalterbach;  
 Y - Mercedes-AMG GmbH, Affalterbach;  
 X - Steyr-Daimler-Puch Fahrzeugtechnik AG & KG, Graz.
- поз. 12 - 17: Производственный номер транспортного средства.

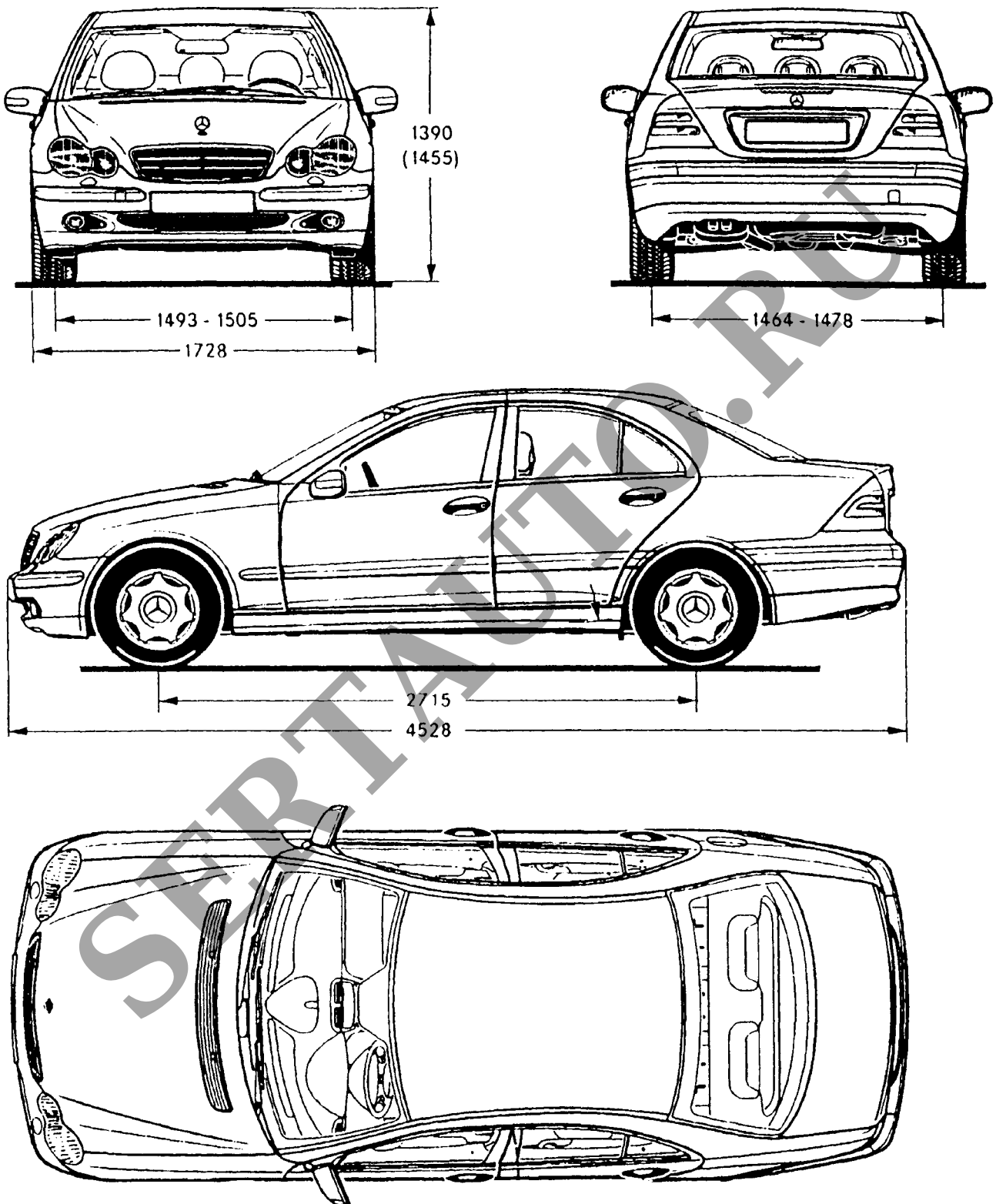

**Mercedes-Benz W 203**

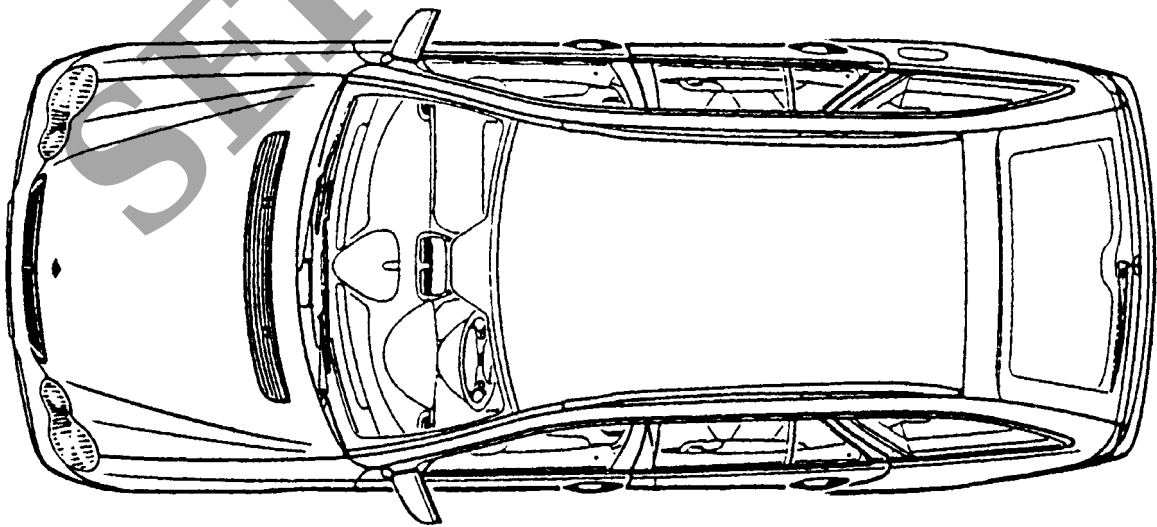
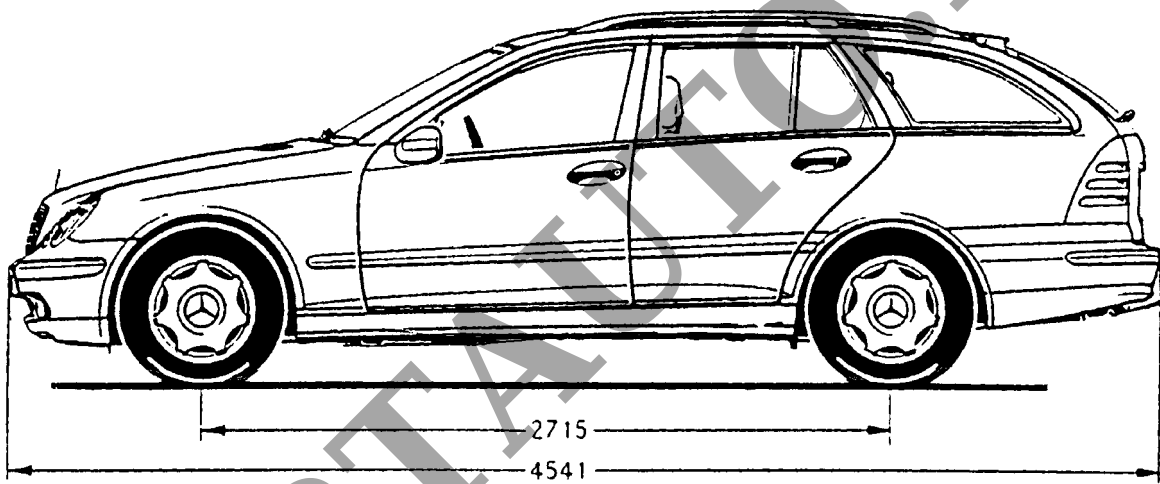
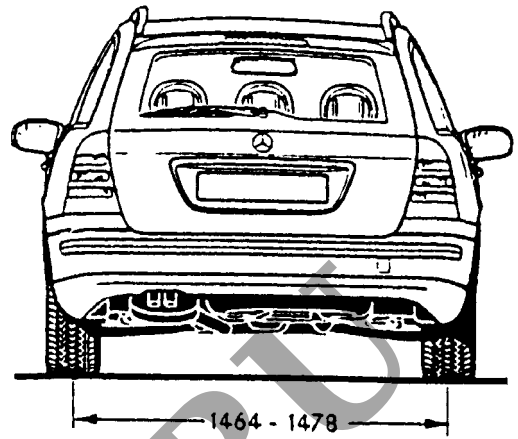
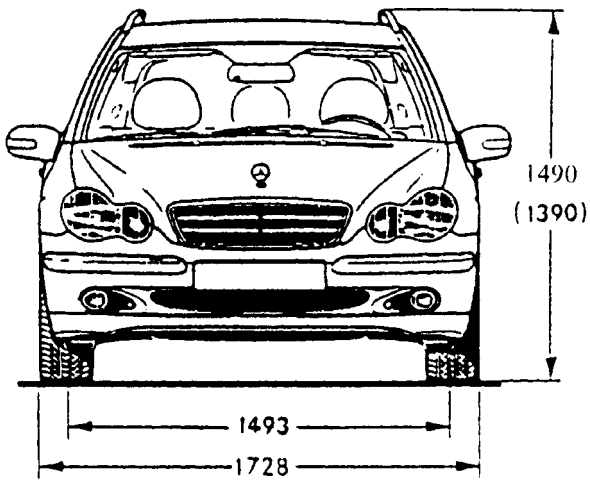

**Mercedes-Benz S 203**

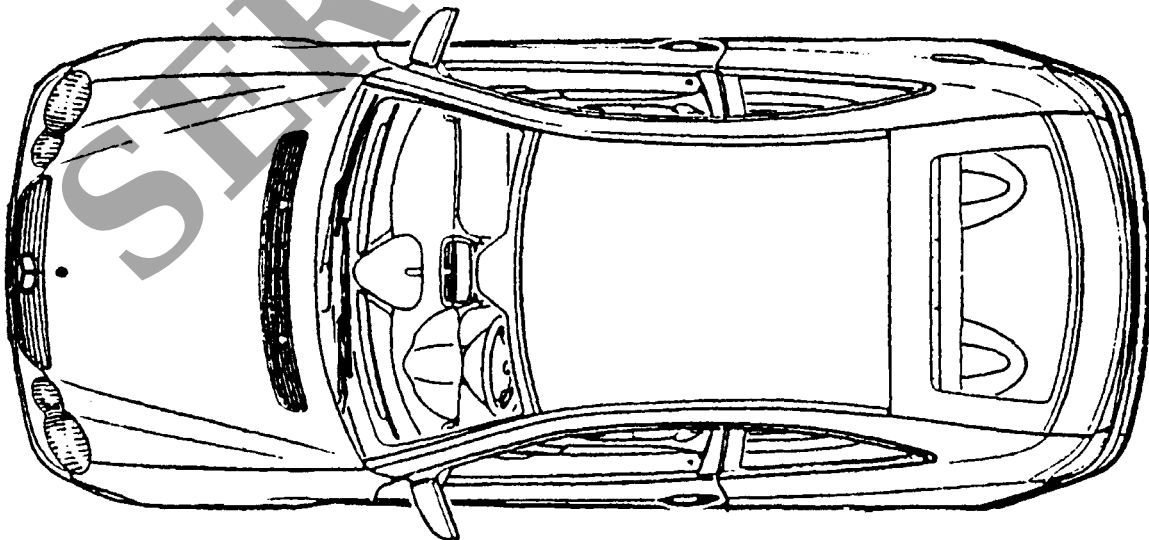
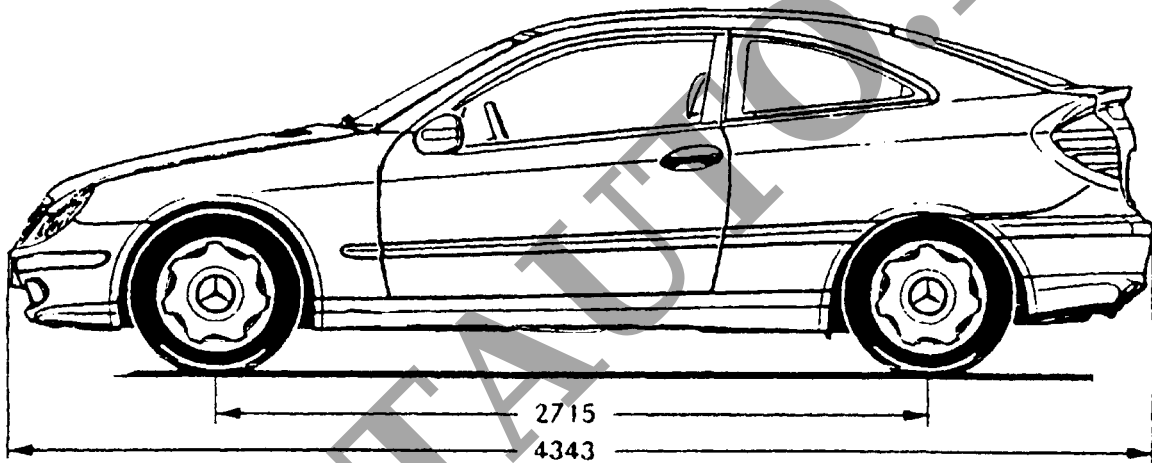
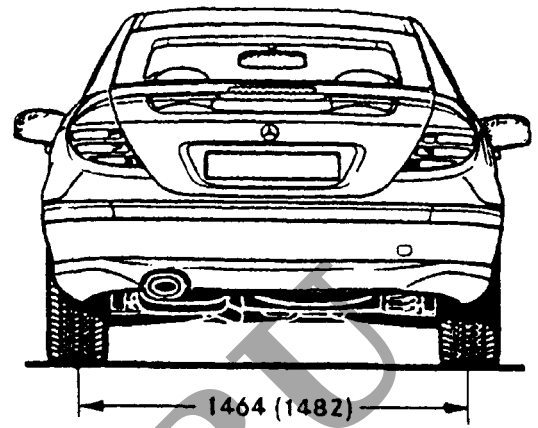
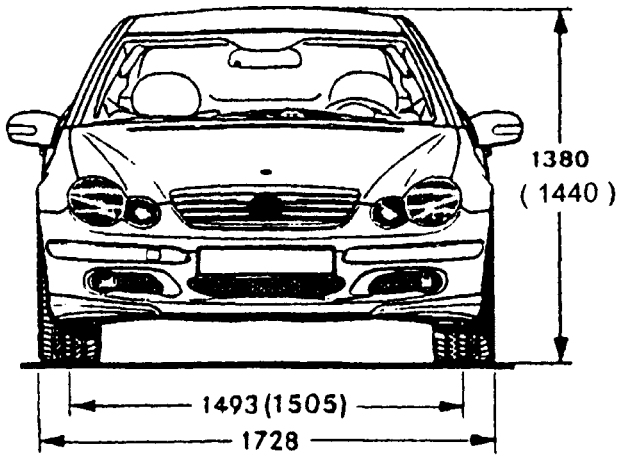

**Mercedes-Benz CL 203**