

**ОРГАН ПО СЕРТИФИКАЦИИ**  
**Межотраслевой фонд "Сертификация автотранспорта САТР" ("САТР-ФОНД")**  
№ РОСС RU.0001.11MT02 от 21.10.1998 г.  
125480, г. Москва, ул. Героев Панфиловцев, 24 ( тел. 454-42-27 )

**РОСС UZ.MT02.E03375**

12 сентября —  
2003

Марка транспортного средства **DAEWOO**  
Тип транспортного средства **4A11A " MATIZ " (M, MX)**  
Категория транспортного средства **M<sub>1</sub>**  
Код ТН ВЭД **8703 21**  
Код VIN **ULV4A11AD?A...**  
Заявитель и его адрес **АО "УздЭУАвто",  
711090, Андижанская область, г.Асака, ул. С.Абидова, 81  
Республика Узбекистан**

**ОБЩИЕ ХАРАКТЕРИСТИКИ ТРАНСПОРТНОГО СРЕДСТВА**

Колесная формула / ведущие колеса **4 x 2 / передние**  
Схема компоновки транспортного средства **переднеприводная расположение двигателя - переднее поперечное**  
Тип кузова / количество дверей **несущий хэтчбек /5**  
Количество мест спереди / сзади **2 / 3**  
**Габаритные размеры, мм**  
— длина **3495**  
— ширина **1495**  
— высота **1485**  
База, мм **2340**  
Колея передних / задних колес, мм **1310...1315/ 1265...1280**  
Масса снаряженного транспортного средства, кг **851...910**

## РОСС UZ.MT02.E03375

Полная масса транспортного средства, кг 1210

Распределение полной массы транспортного средства:

- на переднюю ось, кг 623
- на заднюю ось, кг 587

Допустимая полная масса прицепа, кг буксировка прицепа не предусмотрена

---

**Двигатель** (марка, тип) DAEWOO, F8CV, четырехтактный, бензиновый, с верхним расположением распределительного вала ( SOHC )

- количество и расположение цилиндров 3, рядное
- рабочий объем, см<sup>3</sup> 796
- степень сжатия 9.3

Максимальная мощность, кВт (мин<sup>-1</sup>) 39 ( 6000)

Максимальный крутящий момент, Нм (мин<sup>-1</sup>) 65 ( 4600)

Топливо этилированный или неэтилированный бензин с октановым числом не менее 91

---

**Система питания** распределенный впрыск топлива с электронным управлением

Система впрыска (марка, тип) Siemens или KEMSCO

Форсунки (марка, тип) DEKA-1A, с односопловым распылителем

Воздушный фильтр (марка, тип) DAEWOO, 96344641 или 96316870, с бумажным элементом

---

**Система зажигания** электронная, бесконтактная

MANDO, 96239411 или 96565195

KDAC, 96352270 или 96565196

Катушка зажигания (марка, тип) PoongSung, 96320818 или 96336522

Свечи зажигания (марка, тип) Golden (NGK), BPR5EY-11; Champion, RN9YC4; Bosch, WR8DCX

---

**Система выпуска и нейтрализации отработавших газов** два глушителя; система нейтрализации отработавших газов отсутствует

Глушитель I (марка, тип) MI, 96565751; MH, 96564099

Глушитель II (марка, тип) MF, 96323075; ME, 96323076; MM, 96563756; MJ, 96564100; MK, 96564101

---

**Трансмиссия** механическая

Сцепление (марка, тип) DAEWOO, фрикционное, сухое, однодисковое

Коробка передач (марка, тип) DAEWOO, с ручным управлением, полностью синхронизированная на всех передачах переднего хода

---

## РОСС UZ.MT02.E03375

– число передач	5
– передаточные числа	
	I - 3.818
	II - 2.210
	III - 1.4323
	IV - 1.029
	V - 0.837
	3.X. - 3.583
<b>Главная передача</b> (марка, тип)	DAEWOO, цилиндрическая
– передаточное число	4.444

**Подвеска**

- |            |  |
|------------|--|
| – передняя | независимая, типа Макферсон со стабилизатором поперечной устойчивости                  |
| – задняя   | полузависимая, пружинная, рычажная, с гидравлическими телескопическими амортизаторами, |

<b>Рулевое управление</b> (марка, тип)	DAEWOO, рулевой механизм “шестерня-рейка” с гидроусилителем или без него
--	--

**Тормозные системы**

- |                           |   |
|---------------------------|---|
| – рабочая (марка, тип)    | KDAC, гидравлическая, двухконтурная, с диагональным разделением контуров, с вакуумным усилителем, с АБС или без нее; тормозные механизмы передних колес - дисковые, задних - барабанные |
| – запасная (марка, тип)   | KDAC, каждый контур рабочей тормозной системы   |
| – стояночная (марка, тип) | KDAC, механический (тросовый) привод к тормозным механизмам задних колес  |

**Шины**

– размер	145/70R13	155/65R13	175/60R13
– индекс несущей способности	71	73	76,77
– категория скорости	T	T	H



## РОСС UZ.MT02.E03375

Приложение № 2 к "одобрению типа транспортного средства"

## ОПИСАНИЕ МАРКИРОВКИ ТРАНСПОРТНОГО СРЕДСТВА

1. Место расположения и форма знака соответствия:  
Рядом с табличкой изготовителя.  
Знак соответствия выполнен по ГОСТ Р 50460-92 с указанием номера данного "одобрения типа транспортного средства".
2. Место расположения таблички изготовителя:  
На внутренней поверхности задней панели багажника.
3. Место расположения идентификационного номера (VIN):
  - 3.1. На верхней поверхности задней панели моторного отсека.
4. Структура и содержание идентификационного номера (номеров) транспортных средств:

1	2	3	4	5	6	7	8	9	10	11	12	13	14	15	16	17
U	L	V	4	A	1	1	A	D	?	A	?	?	?	?	?	?

- поз. 1 - 3: WMI (международный код изготовителя):  
ULV – АО "УздЭУАвто", Республика Узбекистан
- поз. 4: Расположение рулевого управления и ведущих колес:  
4– левостороннее рулевое управление, передние ведущие колеса
- поз. 5: Код двигателя:  
А – двигатель DAEWOO, F8CV, четырехтактный, бензиновый, с верхним расположением распределительного вала ( SOHC ), с распределенным впрыском топлива с электронным управлением ( MPFI)
- поз. 6: Тип кузова:  
1- пятидверный хэтчбек.
- поз. 7: Поколение модели:  
1- первое поколение
- поз. 8: Наличие нейтрализатора/применяемое топливо:  
А – без нейтрализатора/этилированный или неэтилированный бензин
- поз. 9: Трансмиссия:  
D – пятиступенчатая механическая трансмиссия
- поз. 10: Год выпуска ( согласно ОСТ 37.001.269-96 )  
2 – 2002 г.;  
3 – 2003 г.
- поз. 11: Код сборочного завода:  
А – Асака, Узбекистан
- поз. 12 - 17: Производственный номер транспортного средства.

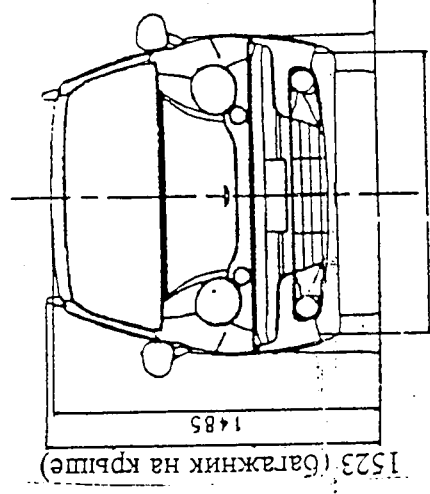
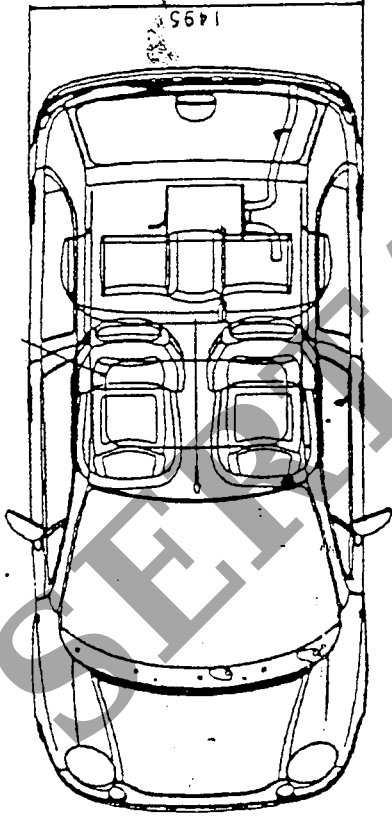

1315: 145/70R13, 155/65R13

.1310: 175/60R13

Багажник на крыше  
(опция)

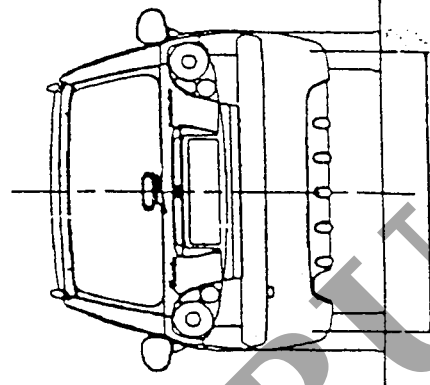
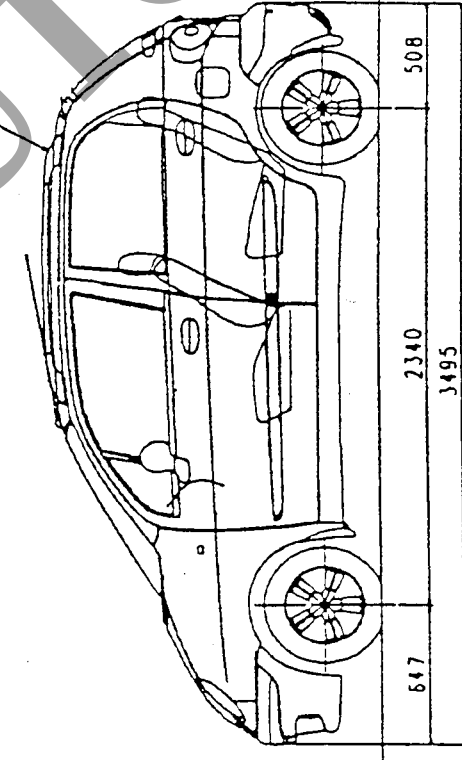

1280: 145/70R13, 155/65R13

1265: 175/60R13