

**ОРГАН ПО СЕРТИФИКАЦИИ**  
**Межотраслевой фонд "Сертификация автотранспорта САТР" ("САТР-ФОНД")**  
№ РОСС RU.0001.11MT02 от 10.06.2003 г.  
125480, г. Москва, ул. Героев Панфиловцев, 24 (тел. 454-42-27)

**РОСС BR.MT02.E03810**

29 марта —  
2005

Марка транспортного средства	<b>VOLKSWAGEN</b>
Тип транспортного средства	<b>5X (Pointer)</b>
Категория транспортного средства	<b>M<sub>1</sub></b>
Код ТН ВЭД	<b>8703 21</b>
Код VIN	<b>9BWCA?5X...</b>
Заявитель и его адрес	<b>ООО "Фольксваген Груп Рус", 141300, Московская область, г. Сергиев Посад, Фабричная ул., 4а, Российская Федерация</b>
Изготовитель и его адрес	<b>Volkswagen do Brasil Ltda., Via Anchieta, Km 23.5, CEP-09823-901, Sao Bernardo do Campo – SP, Brasil</b>
Сборочные заводы	<b>Volkswagen do Brasil Ltda., Via Anchieta, Km 23.5, CEP-09823-901, Sao Bernardo do Campo – SP, Brasil</b> <b>Volkswagen do Brasil Ltda., Av. Carlos Pedroso da Silva, 10.000, CEP-12043-000, Taubate-SP, Brasil</b>

---

**ОБЩИЕ ХАРАКТЕРИСТИКИ ТРАНСПОРТНОГО СРЕДСТВА**

Колесная формула / ведущие колеса	4 x 2 / передние
Схема компоновки транспортного средства	переднеприводная; расположение двигателя - переднее продольное
Тип кузова / количество дверей	цельнометаллический, несущий, хэтчбек / 3 или 5
Количество мест спереди / сзади	2 / 3

## РОСС BR.MT02.E03810

Габаритные размеры, мм	
– длина	3807
– ширина	1620
– высота	1411
База, мм	2468
Колея передних / задних колес, мм	1388 / 1384
Масса снаряженного транспортного средства (по ГОСТ Р 52051-2003), кг	991... 1098
Полная масса транспортного средства, кг	1410
Максимальная масса, приходящаяся	
– на переднюю ось, кг	750
– на заднюю ось, кг	670
Допустимая полная масса прицепа, кг	
– прицеп без тормозов	200
– прицеп с тормозами	200
<hr/>	
<b>Двигатель</b> (марка, тип)	Volkswagen do Brasil Ltda., BJR, четырехтактный, бензиновый
– количество и расположение цилиндров	4, рядное
– рабочий объем, см <sup>3</sup>	999
– степень сжатия	10.8
Максимальная мощность, кВт (мин <sup>-1</sup> )	48 (6000)
Максимальный крутящий момент, Нм (мин <sup>-1</sup> )	89 (4500)
Топливо	неэтилированный бензин с октановым числом не менее 95
<b>Система питания</b>	распределенный впрыск топлива во впускной коллектор с электронным управлением
Система впрыска (марка, тип)	Magneti Marelli, 030 906 031T
Блок управления (марка, тип)	5X0 906 021D
Воздушный фильтр (марка, тип)	Sogefe, 030 129 607 BM или VW, 5X0 183, с сухим бумажным элементом
<b>Система зажигания</b>	электронная
Катушка зажигания (марка, тип)	Temic, 032 905 106D или Bosch, 032 905 106B
Свечи зажигания (марка, тип)	Volkswagen AG, R1 или NGK, PZFR5D-1
<b>Система выпуска и нейтрализации отработавших газов</b>	два глушителя и нейтрализатор отработавших газов
Передний глушитель (марка, тип)	VW, 5X0 119 или Magneti Marelli, 376 119
Задний глушитель (марка, тип)	VW, 5X0 120 или Magneti Marelli, 376 120
Нейтрализатор (марка, тип)	VW, 5X0 178 или Magneti Marelli, 5X0 131 703 A

## РОСС BR.MT02.E03810

<b><u>Трансмиссия</u></b>	механическая	
<b>Сцепление</b> (марка, тип)	фрикционное, сухое, однодисковое	
<b>Коробка передач</b> (марка, тип)	GUD, с ручным управлением, полностью синхронизированная	
– число передач	5	
– передаточные числа	I - 3.900 II - 2.118 III - 1.286 IV - 0.969 V - 0.757 3.X. - 3.167	
<b>Главная передача</b> (марка, тип)	гипоидная	
– передаточное число	5.125	
<hr/>		
<b><u>Подвеска</u></b>		
– передняя	независимая, пружинная, типа Макферсон	
– задняя	независимая, пружинная, рычажная, с гидравлическими амортизаторами	
<hr/>		
<b><u>Рулевое управление</u></b> (марка, тип)	рулевой механизм - “шестерня - рейка”, рулевой привод с гидроусилителем или без него	
<hr/>		
<b><u>Тормозные системы</u></b>		
– рабочая	гидравлический двухконтурный привод с диагональным разделением на контуры, с АБС, тормозные механизмы передних колес – дисковые, задних - барабанные	
– запасная	каждый контур рабочей тормозной системы	
– стояночная	механический (тросовый) привод тормозных механизмов задних колес	
<hr/>		
<b><u>Шины</u></b>		
– размер	175/70 R13	185/60 R14
– индекс несущей способности	82	82
– категория скорости	H	H
<hr/>		

РОСС BR.MT02.E03810

Дополнительное оборудование  
транспортного средства

кондиционер (хладагент R134A), электронное противоугонное устройство

---

SERTAUTO.RU

автомобиль легковой VOLKSWAGEN 5X (Pointer)

Описание маркировки транспортного средства приведено в приложении № 2.  
Общие виды транспортного средства на двух листах приведены в приложении № 3.

Руководитель органа по сертификации

.....  
подпись

**Б.В. Кисуленко**  
.....  
инициалы, фамилия

**С.В. Пугачев**

## РОСС BR.MT02.E03810

Приложение № 2 к "одобрению типа транспортного средства"

## ОПИСАНИЕ МАРКИРОВКИ ТРАНСПОРТНОГО СРЕДСТВА

1. Место расположения и форма знака соответствия:  
На голографической наклейке рядом с табличкой изготовителя.  
Знак соответствия выполнен по ГОСТ Р 50460-92 с указанием номера данного "одобрения типа транспортного средства".
2. Место расположения таблички изготовителя:  
В багажном отделении, с левой стороны.
3. Место расположения идентификационного номера (VIN):
  - 3.1. На табличке изготовителя.
  - 3.2. В подкапотном пространстве, на перегородке моторного отсека, с правой стороны.
4. Структура и содержание идентификационного номера (номеров) транспортных средств:

1	2	3	4	5	6	7	8	9	10	11	12	13	14	15	16	17
9	B	W	C	A	?	5	X	?	?	?	?	?	?	?	?	?

- поз. 1 - 3: Международный идентификационный код изготовителя (WMI):  
"9BW" - Volkswagen do Brasil Ltda., Brasil.
- поз. 4: Обозначение модели: "C" – Volkswagen Pointer.
- поз. 5: Код двигателя: "A" – двигатель с рабочим объемом до 1л.
- поз. 6: Код комплектации подушками безопасности:  
 "0" – без подушек безопасности;  
 "1" – одна фронтальная подушка безопасности водителя;  
 "2" – две фронтальные и две боковые подушки безопасности;  
 "3" – две фронтальные и четыре боковые подушки безопасности;  
 "4" – две фронтальные подушки безопасности;  
 "5" – две фронтальные и четыре боковые буферные подушки безопасности;  
 "6" – две фронтальные и две боковые буферные подушки безопасности.
- поз. 7-8: Тип транспортного средства: 5X.
- поз. 9: Контрольное число от 0 до 9 или знак X.
- поз. 10: Обозначение модельного года согласно ISO 3779-83 (4 – 2004 г., 5 – 2005 г.).
- поз. 11: Код сборочного завода:  
 P – Volkswagen do Brasil Ltda., Via Anchieta, Km 23.5,  
 CEP-09823-901, Sao Bernardo do Campo – SP;  
 T – Volkswagen do Brasil Ltda., Av. Carlos Pedroso da Silva, 10.000,  
 CEP-12043-000, Taubate-SP.
- поз. 12 - 17: Производственный номер транспортного средства.

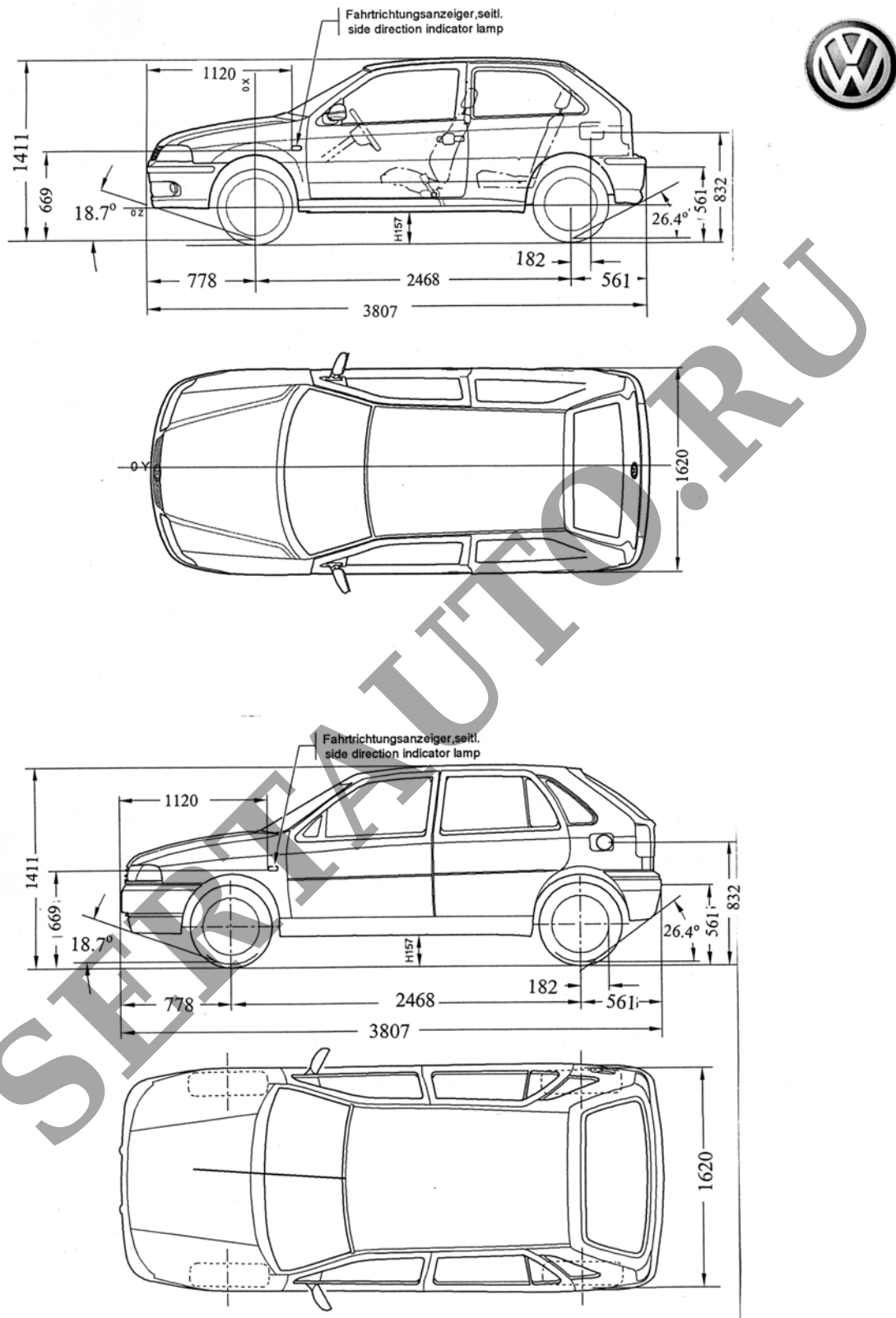

Volkswagen Pointer Typ 5X

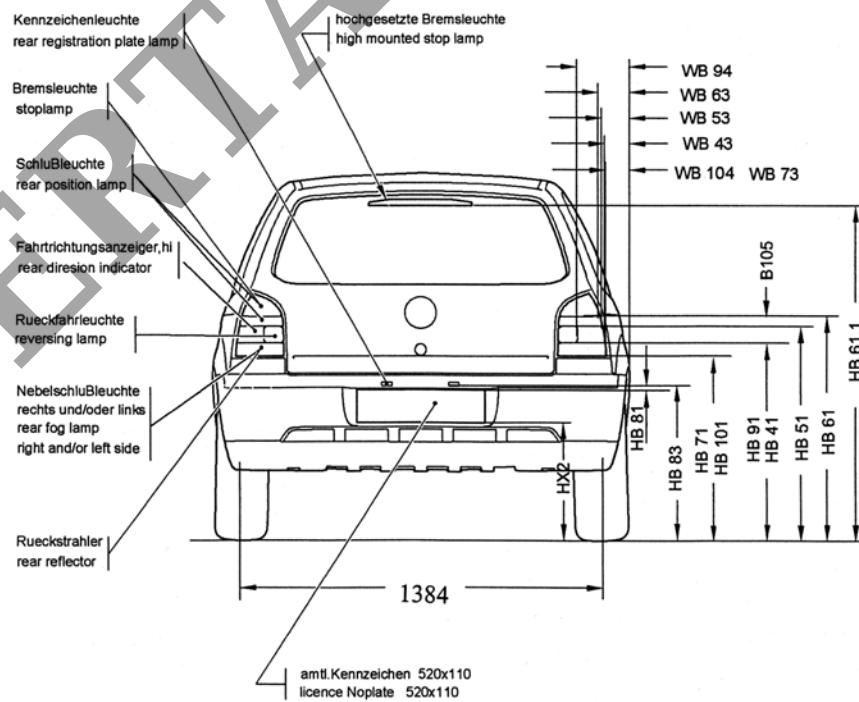
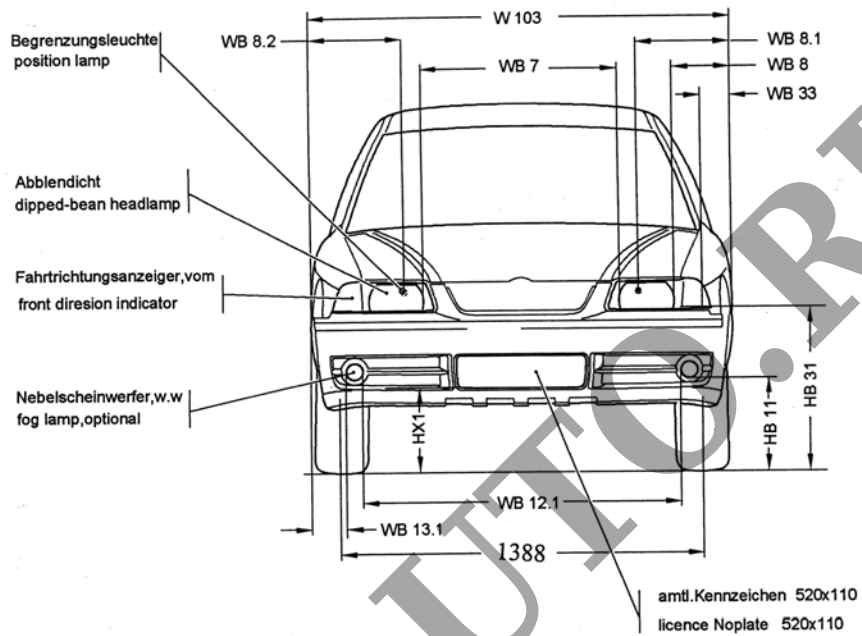

Volkswagen Pointer Typ 5X