

**ОРГАН ПО СЕРТИФИКАЦИИ**  
**Межотраслевой фонд "Сертификация автотранспорта САТР" ("САТР-ФОНД")**  
№ РОСС RU.0001.11MT02 от 10.06.2003 г.  
125480, г. Москва, ул. Героев Панфиловцев, 24 (тел. 454-42-27)

**РОСС UZ.MT02.E03088P1**

20 сентября —  
2004

|                                  |   |
|----------------------------------|---|
| Марка транспортного средства     | <b>DAEWOO</b>   |
| Тип транспортного средства       | <b>4A11B "Matiz" (M, MX)</b>  |
| Категория транспортного средства | <b>M1</b>   |
| Код ТН ВЭД                       | <b>8703 21</b>  |
| Код VIN                          | <b>XWB4A11BD?A...</b>   |
| Заявитель и его адрес            | <b>АО "УзДЭУАвто",<br/>711090, Андижанская область, г. Асака, ул. С. Абидова, 81,<br/>Республика Узбекистан</b> |
| Изготовитель и его адрес         | <b>АО "УзДЭУАвто",<br/>711090, Андижанская область, г. Асака, ул. С. Абидова, 81,<br/>Республика Узбекистан</b> |

**ОБЩИЕ ХАРАКТЕРИСТИКИ ТРАНСПОРТНОГО СРЕДСТВА**

|   |  |
|---|--|
| Колесная формула / ведущие колеса       | 4x2 / передние   |
| Схема компоновки транспортного средства | переднеприводная, расположение двигателя - переднее поперечное |
| Тип кузова / количество дверей          | несущий, хэтчбек / 5   |
| Количество мест спереди / сзади         | 2 / 3  |
| <b>Габаритные размеры, мм</b>           |  |
| - длина                                 | 3495   |
| - ширина                                | 1495   |
| - высота                                | 1485   |
| База, мм                                | 2340   |
| Колея передних / задних колес, мм       | 1310...1315 / 1265...1280                                      |

## РОСС UZ.MT02.E03088P1

|  |  |
|--|--|
| Масса снаряженного транспортного средства (по ГОСТ Р 52051-2003), кг | 851... 910   |
| Полная масса транспортного средства, кг                              | 1210   |
| Распределение полной массы транспортного средства:                   |  |
| - на переднюю ось, кг  | 623  |
| - на заднюю ось, кг  | 587  |
| Полная масса буксируемого прицепа, кг                                | буксировка прицепа не предусмотрена  |
| <b><u>Двигатель</u></b> (марка, тип)                                 |  |
|  | DAEWOO, F8CV, четырехтактный, бензиновый, с верхним расположением распределительного вала (SOHC)             |
| - количество и расположение цилиндров                                | 3, рядное  |
| - рабочий объем цилиндров, см <sup>3</sup>                           | 796  |
| - степень сжатия   | 9.3  |
| - максимальная мощность, кВт (мин <sup>-1</sup> )                    | 37.5 (5900)  |
| - максимальный крутящий момент, Нм (мин <sup>-1</sup> )              | 68.6 (4600)  |
| Топливо  | неэтилированный бензин с октановым числом не менее 91  |
| <b>Система питания</b>   |  |
|  | распределенный впрыск топлива с электронным управлением (MPFI)   |
| Система впрыска (марка, тип)   | Siemens или KEMSCO   |
| Форсунки (марка, тип)  | DEKA-1A, с односплошным распылителем   |
| Воздушный фильтр (марка, тип)  | DAEWOO, 96344641 или 96316870, с бумажным элементом  |
| <b>Система зажигания</b>   |  |
|  | электронная, бесконтактная   |
|  | распределительного типа  |
|  | управляемого типа  |
|  | MANDO, 96239411 или 96565195;<br>KDAC, 96352270 или 96565196   |
|  | PoongSung, 96320818 или 96336522   |
| Катушка зажигания (марка, тип)                                       | Golden (NGK), BPR5EY-11; Champion, RN9YC4;   |
| Свечи зажигания (марка, тип)   | Bosch, WR8DCX  |
| <b>Система выпуска и нейтрализации отработавших газов</b>            |  |
|  | два глушителя и нейтрализатор отработавших газов   |
| Глушитель I (марка, тип)   | MI, 96565751; MH, 96564099   |
| Глушитель II (марка, тип)  | MF, 96323075; ME, 96323076; MM, 96563756;<br>MJ, 96564100; MK, 96564101                                      |
| Каталитический нейтрализатор (марка, тип)                            | CE, 96340224   |
| <b><u>Трансмиссия</u></b>  |  |
|  | механическая   |
| Сцепление (марка, тип)   | DAEWOO, фрикционное, сухое, однодисковое   |
| Коробка передач (марка, тип)   | DAEWOO, механическая, двухвальная, с синхронизаторами на всех передачах переднего хода, с ручным управлением |
| - число передач  | 5  |

## РОСС UZ.MT02.E03088P1

|   |   |
|---|---|
| - передаточные числа                          | I - 3.818<br>II - 2.210<br>III - 1.4323<br>IV - 1.029<br>V - 0.837<br>3X - 3.583  |
| Главная передача (марка, тип)                 | DAEWOO, цилиндрическая  |
| - передаточное число главной передачи         | 4.444   |
| <b><u>Подвеска</u></b>                        |   |
| - передняя                                    | независимая, типа McPherson, со стабилизатором поперечной устойчивости  |
| - задняя                                      | полузависимая, рычажная, пружинная, с гидравлическими телескопическими амортизаторами   |
| <b><u>Рулевое управление</u></b> (марка, тип) |   |
|   | DAEWOO, рулевой механизм типа "шестерня - рейка"; с гидроусилителем или без него  |
| <b><u>Тормозные системы</u></b>               |   |
| - рабочая                                     | KDAC, двухконтурная, гидравлическая, с диагональным разделением контуров, с вакуумным усилителем, с АБС или без нее; тормозные механизмы передних колес - дисковые, задних - барабанные |
| - запасная                                    | KDAC, каждый контур рабочей тормозной системы   |
| - стояночная                                  | KDAC, механический (тросовый) привод к тормозным механизмам задних колес  |
| <b><u>Шины</u></b>                            |   |
| - размер                                      | 145/70R13                      155/65R13                      175/60R13   |
| - индекс несущей способности                  | 71                                      73                                      76, 77  |
| - категория скорости                          | T                                        T                                        H   |
| <b><u>Дополнительное оборудование</u></b>     |   |
|   | кондиционер (хладагент R134a), подушки безопасности для водителя и переднего пассажира, автомагнитола   |

автомобиль легковой DAEWOO 4A11B "Matiz" (M, MX)

Описание маркировки транспортного средства приведено в приложении №2.

Общие виды транспортного средства на одном листе приведены в приложении №3.

Руководитель органа по сертификации

**Б.В. Кисуленко**

-----  
подпись

инициалы, фамилия

**С.В. Пугачев**

## РОСС UZ.MT02.E03088P1

Приложение № 2 к "одобрению типа транспортного средства"

## ОПИСАНИЕ МАРКИРОВКИ ТРАНСПОРТНОГО СРЕДСТВА

1. Место расположения и форма знака соответствия:  
Рядом с табличкой изготовителя.  
Знак соответствия выполнен по ГОСТ Р 50460-92 и содержит номер "одобрения типа транспортного средства".
2. Место расположения таблички изготовителя:  
На внутренней поверхности задней панели багажника.
3. Место расположения идентификационного номера (код VIN):  
На верхней поверхности задней панели моторного отсека.
4. Структура и содержание идентификационного номера (номеров) транспортных средств:

|   |   |   |   |   |   |   |   |   |    |    |    |    |    |    |    |    |
|---|---|---|---|---|---|---|---|---|----|----|----|----|----|----|----|----|
| 1 | 2 | 3 | 4 | 5 | 6 | 7 | 8 | 9 | 10 | 11 | 12 | 13 | 14 | 15 | 16 | 17 |
| X | W | B | 4 | A | 1 | 1 | B | D | ?  | A  | ?  | ?  | ?  | ?  | ?  | ?  |

- поз. 1 - 3: Международный идентификационный код изготовителя (WMI):  
XWB – АО "УзДЭУАвто", Республика Узбекистан
- поз. 4: Расположение рулевого управления и ведущих колеса:  
4 – левостороннее рулевое управление, передние ведущие колеса.
- поз. 5: Код двигателя:  
А – двигатель DAEWOO, F8CV, четырехтактный, бензиновый, с верхним расположением распределительного вала (SOHC), с распределенным впрыском топлива с электронным управлением (MPFI).
- поз. 6: Тип кузова:  
1 – пятидверный хэтчбек.
- поз. 7: Поколение модели:  
1 – первое поколение.
- поз. 8: Наличие нейтрализатора:  
В – с нейтрализатором.
- поз. 9: Трансмиссия:  
D – пятиступенчатая механическая трансмиссия / левостороннее управление.
- поз. 10: Год выпуска (в соответствии с ОСТ 37.001.269-96).
- поз. 11: Место расположения сборочного завода:  
А – Асака
- поз. 12 - 17: Производственный номер транспортного средства

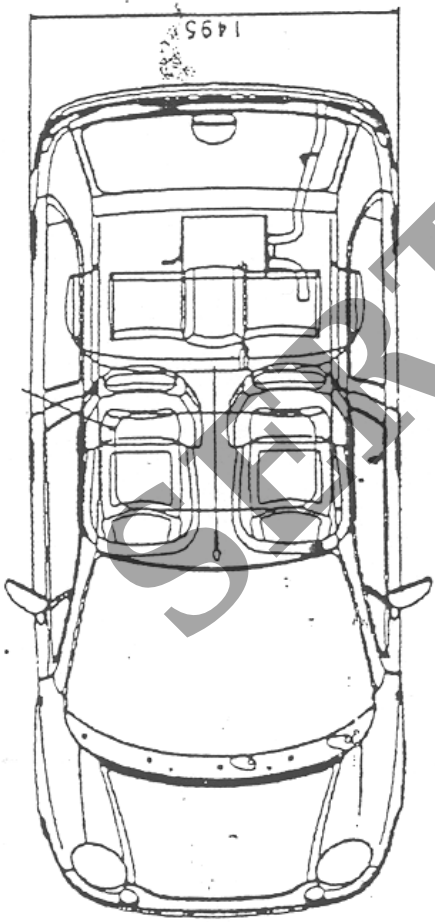
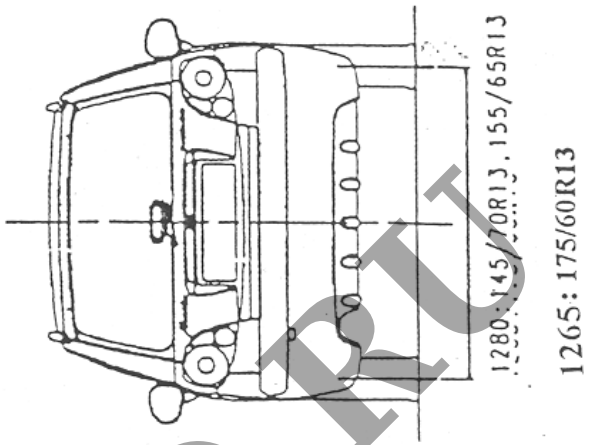
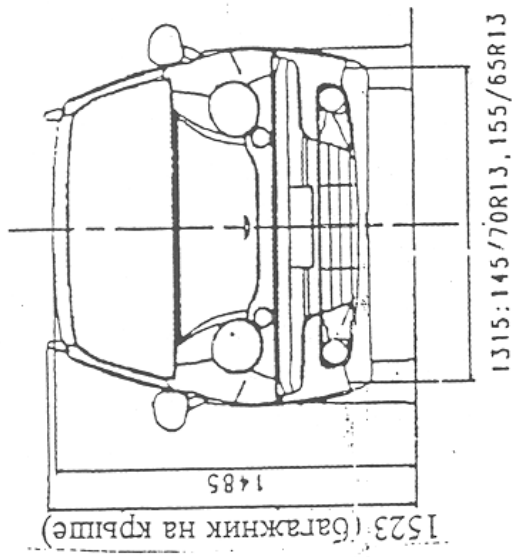

Багажник на крыше  
(опция)

