

**ОРГАН ПО СЕРТИФИКАЦИИ**  
**Межотраслевой фонд "Сертификация автотранспорта САТР" ("САТР-ФОНД")**  
№ РОСС RU.0001.11MT02 от 10.06.2003 г.  
125480, г. Москва, ул. Героев Панфиловцев, 24 (тел. 454-42-27)

**РОСС CZ.MT02.E03103P6**

09 октября —  
2004

Марка транспортного средства **ŠKODA**

Тип транспортного средства **6Y**  
**(Fabia Junior - PA?6Y, PH?6Y, PW?6Y;**  
**Fabia Classic - PA?6Y, PH?6Y, PB?6Y, PC?6Y, PF?6Y, PD?6Y, PW?6Y, PY?6Y, PZ?6Y;**  
**Fabia Comfort - NH?6Y, NB?6Y, NC?6Y, NF?6Y, NS?6Y, ND?6Y, NW?6Y, NY?6Y, NZ?6Y;**  
**Fabia Elegance - MB?6Y, MC?6Y, MF?6Y, MS?6Y, MD?6Y, ME?6Y, MY?6Y, MZ?6Y;**  
**Fabia Combi Classic - JB?6Y, JC?6Y, JF?6Y, JD?6Y, JH?6Y, JW?6Y, JY?6Y, JZ?6Y;**  
**Fabia Combi Comfort - HB?6Y, HC?6Y, HF?6Y, HS?6Y, HD?6Y, HH?6Y, HW?6Y,**  
**HY?6Y, HZ?6Y;**  
**Fabia Combi Elegance - GB?6Y, GC?6Y, GF?6Y, GS?6Y, GD?6Y, GE?6Y, GY?6Y, GZ?6Y;**  
**Fabia Sedan Classic - DB?6Y, DC?6Y, DF?6Y, DD?6Y, DH?6Y, DW?6Y, DY?6Y, DZ?6Y;**  
**Fabia Sedan Comfort - CB?6Y, CC?6Y, CF?6Y, CS?6Y, CD?6Y, CH?6Y, CW?6Y,**  
**CY?6Y, CZ?6Y;**  
**Fabia Sedan Elegance - BB?6Y, BC?6Y, BF?6Y, BS?6Y, BD?6Y, BE?6Y, BY?6Y, BZ?6Y)**

Категория транспортного средства **M<sub>1</sub>**

Код ТН ВЭД **8703 21** (с двиг. ARV, AQV)  
**8703 22** (с двиг. AZE, AME, AUA, AUB, AQW, BBY, BBZ, AWY, AZQ)  
**8703 23** (с двиг. AZL)  
**8703 31** (с двиг. AMF)  
**8703 32** (с двиг. ASY, ATD)

Код VIN **TMB???6Y...**

Изготовитель и его адрес **ŠKODA Auto a.s., CZ-293 60, Mladá Boleslav, Václava Klementa 869, Czech Republic**

Сборочные заводы **ŠKODA Auto a.s., CZ-293 60, Mladá Boleslav, Václava Klementa 869, Czech Republic**

**ŠKODA Auto a.s., CZ-543 18 Vrchlabi, Czech Republic**

**ŠKODA Auto a.s., CZ-517 02 Kvasiny, Czech Republic**

**ŠKODA Auto a.s., UA-894 60 Solomonovo, Ukraine**

РОСС CZ.MT02.E03103P6

**ОБЩИЕ ХАРАКТЕРИСТИКИ ТРАНСПОРТНОГО СРЕДСТВА**

Колесная формула / ведущие колеса 4 x 2 / передние

Схема компоновки транспортного средства переднеприводная;  
расположение двигателя - переднее поперечное

	<b>Fabia</b>	<b>Fabia Combi</b>	<b>Fabia Sedan</b>
Тип кузова / количество дверей	цельнометаллический, несущий		
	хэтчбек / 5	универсал / 5	седан / 4
Количество мест спереди / сзади	2 / 3		
Габаритные размеры, мм			
— длина	3960		4222
— ширина		1646	
— высота	1466		1465
База, мм	2462		
Колея передних / задних колес, мм	1419...1435 / 1408...1424		

Модификация	Масса снаряженного транспортного средства ( по ОСТ 37.001.408-85), кг	Полная масса транспортного средства, кг	Масса, приходящаяся		Допустимая полная масса прицепа	
			на переднюю ось, кг	на заднюю ось, кг	прицеп без тормозов, кг	прицеп с тормозами, кг
PA?6Y	1036...1076	1501	744...752	749...757	400	550
JD?6Y, HD?6Y, GD?6Y	1100...1190	1615	777...811	804...838	450	850...1000
NH?6Y, PH?6Y	1065...1155	1580	785...818	762...795	450	800...950
MB?6Y, NB?6Y, PB?6Y	1065...1155	1580	785...818	762...795	450	800...950
MC?6Y, NC?6Y, PC?6Y	1060...1185	1575...1610	780...850	760...795	450	800...950
PF?6Y, NF?6Y, MF?6Y	1125...1215	1640	847...880	760...793	450	800...950
NS?6Y, MS?6Y	1145...1235	1660	867...900	760...793	450	1000...1200
JB?6Y, HB?6Y, GB?6Y	1100...1190	1615	777...811	804...838	450	800...950
JC?6Y, HC?6Y, GC?6Y	1095...1220	1610...1645	772...843	802...838	450	800...950
JF?6Y, HF?6Y, GF?6Y	1160...1250	1675	839...873	802...836	450	800...950
HS?6Y, GS?6Y	1180...1270	1695	859...893	802...836	450	1000...1200
DB?6Y, CB?6Y, BB?6Y	1095...1185	1610	782...816	794...828	450	800...950
DC?6Y, CC?6Y, BC?6Y	1090...1215	1605...1640	777...848	792...828	450	800...950
DF?6Y, CF?6Y, BF?6Y	1155...1245	1670	844...878	792...826	450	800...950
PD?6Y, ND?6Y, MD?6Y	1065...1155	1580	785...818	762...795	450	850...1000
DD?6Y, CD?6Y, BD?6Y	1095...1185	1610	782...816	794...828	450	850...1000
CS?6Y, BS?6Y	1175...1265	1690	864...898	792...826	450	1000...1200
DH?6Y, CH?6Y	1095...1185	1610	782...816	794...828	450	750...900
JH?6Y, HH?6Y	1100...1190	1615	777...811	804...838	450	750...900
BE?6Y	1140...1230	1655	830...864	791...825	500	850...1200
GE?6Y	1145...1235	1660	825...859	801...835	500	1000...1200
ME?6Y	1110...1200	1625	833...866	759...792	500	1000...1200
PW?6Y, NW?6Y	1010...1145	1515...1570	745...808	752...795	450	800...950
JW?6Y, HW?6Y	1090...1180	1605	767...801	838...804	450	750...900
DW?6Y, CW?6Y	1085...1175	1600	772...806	828...794	450	750...900
PY?6Y, NY?6Y, MY?6Y	1055...1145	1570	775...808	762...795	450	800...950

## РОСС CZ.MT02.E03103P6

Модификация	Масса снаряженного транспортного средства (по ОСТ 37.001.408-85), кг	Полная масса транспортного средства, кг	Масса, приходящаяся		Допустимая полная масса прицепа	
			на переднюю ось, кг	на заднюю ось, кг	прицеп без тормозов, кг	прицеп с тормозами, кг
JY?6Y, HY?6Y, GY?6Y	1090...1180	1605	767...801	804...838	450	750...900
DY?6Y, CY?6Y, BY?6Y	1085...1175	1600	772...806	794...828	450	750...900
PZ?6Y, NZ?6Y, MZ?6Y	1130...1220	1645	852...885	793...760		
JZ?6Y, HZ?6Y, GZ?6Y	1165...1255	1680	844...878	836...802	450	1000-1200
DZ?6Y, CZ?6Y, BZ?6Y	1160...1250	1675	849...883	826...792		

для модификаций:	PW?6Y, NW?6Y, JW?6Y, HW?6Y, DW?6Y, CW?6Y	PD?6Y, ND?6Y, MD?6Y, JD?6Y, HD?6Y, GD?6Y, DD?6Y, CD?6Y, BD?6Y	PA?6Y	NH?6Y, PH?6Y, DH?6Y, CH?6Y, JH?6Y, HH?6Y	MB?6Y, NB?6Y, PB?6Y, JB?6Y, HB?6Y, GB?6Y, DB?6Y, CB?6Y, BB?6Y	MC?6Y, NC?6Y, PC?6Y, JC?6Y, HC?6Y, GC?6Y, DC?6Y, CC?6Y, BC?6Y
<b>Двигатель</b> (марка, тип)	Škoda Auto a.s.	Volkswagen AG		Škoda Auto a.s.		
	AWY	AUB	ARV, AQV	AZE	AME	AUA
	четырёхтактный, бензиновый					
– количество и расположение цилиндров	3, рядное		4, рядное			
– рабочий объем, см <sup>3</sup>	1198	1390	996	1397	1397	1390
– степень сжатия	10.3	10.5	10	10	10	10.5
Максимальная мощность, кВт (мин <sup>-1</sup> )	40 (4750)	74 (6000)	37 (5000)	44 (4500)	50 (5000)	55 (5000)
Максимальный крутящий момент, Нм (мин <sup>-1</sup> )	106 (3000)	126 (4400)	84 (2750)	118 (2600)	120 (2500)	126 (3800)
Топливо	неэтилированный бензин с октановым числом не менее 91					
<b>Система питания</b>	многоточечный впрыск топлива					
Блок управления впрыском топлива (марка, тип)	SIEMENS SIMOS 3PD	Magneti Marelli, 4AV	SIMOS, MP1 или 3PB (для AZE)			Magneti Marelli, 4AV
Воздушный фильтр (марка, тип)	Volkswagen, с сухим бумажным элементом					
	03B 183	036 183A	6Q0 183			036 183 A
<b>Система зажигания</b>	электронная, бесконтактная					
Катушка зажигания (марка, тип)	BREMI 03D 905 115	TEMIC, 032 905 106B	Champion, BAE 961 AE			TEMIC, 032905106B
Блок управления зажиганием (марка, тип)	SIEMENS SIMOS 3PD	Magneti Marelli, 4AV	CHAMPION 047905 104 A	HANHART 047 905 104B или CHAMPION, HANHART MAGNETON (для AZE)		Magneti Marelli, 4AV
Свечи зажигания (марка, тип)	NGK, PZFR 5J-11 (R1)	NGK, BKUR 6ET-10	NGK, BKR 6ETA - 10	BRISK, DR 15 TC, или CHAMPION, RC 89 PYC (для AZE)		NGK, BKUR 6ET-10

## РОСС CZ.MT02.E03103P6

для двигателей:	AWY	AUB	ARV, AQV	AZE	AME	AUA
<b>Система выпуска и нейтрализации отработавших газов</b>	основной и дополнительный глушители; один или два нейтрализатора отработавших газов, Audi / VW					
Основной глушитель (марка, тип)	6Q0 118F	6Q0 118B	6Q0 118A		6Q0 118	
Дополнительный глушитель (марка, тип)	6Q0 120K	6Q0 120J	6Q0 120A		6Q0 120 B	
Нейтрализатор (марка, тип)	03D 178A, 03C 178A	6Q0 178B	6Q0 178 C (для AQV) 6Q0 178A (для ARV, AZE, AME)			6Q0 178 B
для модификаций:	PY?6Y, NY?6Y, MY?6Y, JY?6Y, HY?6Y, GY?6Y, DY?6Y, CY?6Y, BY?6Y	DB?6Y, CB?6Y, BB?6Y, JB?6Y, HB?6Y, GB?6Y, PB?6Y, NB?6Y, MB?6Y	DC?6Y, CC?6Y, BC?6Y, JC?6Y, HC?6Y, GC?6Y, PC?6Y, NC?6Y, MC?6Y	DD?6Y, CD?6Y, BD?6Y, JD?6Y, HD?6Y, GD?6Y, PD?6Y, ND?6Y, MD?6Y	BE?6Y, GE?6Y, ME?6Y	
<b>Двигатель</b> (марка, тип)	Skoda Auto a.s.			Volkswagen A G		
	AZQ	AQW	BBY	BBZ	AZL	
	четырёхтактный, бензиновый					
- количество и расположение цилиндров	3, рядное		4, рядное			
- рабочий объем, см <sup>3</sup>	1198	1397	1390	1390	1984	
- степень сжатия	10.5	10	10.5	10.5	10.5	
Максимальная мощность, кВт (мин <sup>-1</sup> )	47 (5400)	50 (5000)	55 (5000)	74 (6000)	85 (5400)	
Максимальный крутящий момент, Нм (мин <sup>-1</sup> )	112 (3000)	120 (2500)	126 (3800)	126 (4400)	170 (2400)	
Топливо	неэтилированный бензин с октановым числом не менее					
	95*	95*	95	95*		
<b>Система питания</b>	многоточечный впрыск топлива					
Блок управления впрыском топлива (марка, тип)	Siemens Simos 3	Simos, 3PA	Magneti Marelli, 4MV	Magneti Marelli, 4LV	Bosch, ME 7.5	
Воздушный фильтр (марка, тип)	Volkswagen или другой производитель, одобренный VW, с сухим бумажным элементом					
	03E 183	6Q0 183	036 183B	6Q0 183		
<b>Система зажигания</b>	электронная, бесконтактная					
Катушка зажигания (марка, тип)	BREMI	-	BREMI	TEMIC		
Блок управления зажиганием (марка, тип)	Siemens Simos 3	CHAMPION, HANHART MAGNETON	-	-	совмещен с блоком управления системой впрыска	
Свечи зажигания (марка, тип)	Bosch F7 HER2	CHAMPION, RC 89 PYC	NGK, PZFR5D-11 (R1)	NGK, BKUR 6ET-10		

## РОСС CZ.MT02.E03103P6

для двигателей:	AZQ	AQW	BBY	BBZ	AZL
<b>Система выпуска и нейтрализации отработавших газов</b>	основной и дополнительный глушители; нейтрализатор отработавших газов, Audi / VW				
Основной глушитель (марка, тип)	6Q0 118F	6Q0 118A	6Q0 118/ 6Q0 118A	6Q0 118B	6Q0 118E
Дополнительный глушитель (марка, тип)	6Q0 120K	6Q0 120A	6Q0 120B/ 6Q0 120A	6Q0 120J	6Q0 120H/ 6Q0 120P
Нейтрализатор (марка, тип)	03D 178A 03C 178A	030 178C	6Q0 178G	6Q0 178G	6Q0 178F

\* - допускается применение бензина с октановым числом 91. При этом происходит снижение мощности двигателя

для модификаций:	PZ?6Y, NZ?6Y, MZ?6Y, JZ?6Y, HZ?6Y, GZ?6Y, DZ?6Y, CZ?6Y, BZ?6Y,	PF?6Y, NF?6Y, MF?6Y, JF?6Y, HF?6Y, GF?6Y, DF?6Y, CF?6Y, BF?6Y	NS?6Y, MS?6Y, HS?6Y, GS?6Y, CS?6Y, BS?6Y
<b>Двигатель</b> (марка, тип)	Volkswagen A G		
	AMF	ASY	ATD
	четырёхтактный, дизель		
	с турбонаддувом	—	с турбонаддувом
- количество и расположение цилиндров	3, рядное		4, рядное
- рабочий объем, см <sup>3</sup>	1422	1896	1896
- степень сжатия	19.5	19.5	19
Максимальная мощность, кВт (мин <sup>-1</sup> )	55 (4000)	47 (4000)	74 (4000)
Максимальный крутящий момент, Нм (мин <sup>-1</sup> )	195 (2200)	125 (1600...2800)	240 (1800...2400)
Топливо	дизельное		
<b>Система питания</b>	непосредственный впрыск		
Блок управления впрыском топлива (марка, тип)	Bosch		
ТНВД (марка, тип)	Bosch, PDB 005	Bosch, BS 4029	Bosch, PDB 012
Форсунки (марка, тип)	Bosch, PDB 005	Bosch, DSLA 50 P 672	Bosch, PDB 012
Турбокомпрессор (марка, тип)	Garrett, T15	—	KKK, KP 39 (3K Warner)
Воздушный фильтр (марка, тип)	Volkswagen или другой производитель, одобренный VW, с сухим бумажным элементом		
	6Q0 183		
<b>Система выпуска и нейтрализации отработавших газов</b>	один или два глушителя; нейтрализатор отработавших газов, Audi / VW		
Основной глушитель (марка, тип)	6Q0 120M	6Q0 118C	6Q0 118D
Дополнительный глушитель (марка, тип)	-	6Q0 120E	6Q0 120G
Нейтрализатор (марка, тип)	6Q0 178B	6Q0 178B	

## РОСС CZ.MT02.E03103P6

для модификаций с двигателями:	AZQ	AMF	AUB, BBZ	ARV, AQV	AZE, AME, AQW	ASY, AWY	ATD	AZL	BBY	AUA, BBY
<b>Трансмиссия</b>	механическая									гидро-механическая
<b>Сцепление</b> (марка, тип)	VW, сухое, однодисковое									-
<b>Коробка передач</b> (марка, тип)	VW, с ручным управлением									VW AG Kassel, автоматическая
- число передач	5									4
- передаточные числа										
I-	3.455	3.300	3.455	3.833	3.462	3.455	3.788	3.445	3.455	2.875
II-	1.955	1.944	2.095	1.957	1.957	1.955	2.063	2.095	2.095	1.513
III-	1.387	1.308	1.433	1.310	1.310	1.281	1.304	1.433	1.387	1.000
IV-	1.026	0.971	1.079	0.975	0.975	0.927	0.903	1.103	1.026	0.726
V-	0.851	0.756	0.891	0.756	0.756	0.740	0.700	0.889	0.813	-
3.X-	3.182	3.060	3.182	3.727	2.923	3.182	3.600	3.182	3.182	2.656
<b>Главная передача</b> (марка, тип)	VW, косозубая, цилиндрическая									
- передаточное число	4.188	3.389	3.882	4.867	4.118	3.368, 4.533 - для дв. AWY	3.158	3.353	3.882	4.050

**Подвеска**

- передняя независимая, пружинная, типа Макферсон, со стабилизатором поперечной устойчивости
- задняя полузависимая, пружинная, со связанными рычагами

**Рулевое управление** (марка, тип)

рулевой механизм типа "шестерня - рейка", рулевой привод с электрогидравлическим усилителем (TRW, Kooyo)

**Тормозные системы**

- рабочая гидравлический двухконтурный привод с диагональным разделением контуров, с вакуумным усилителем; тормозные механизмы передних колес – дисковые, задних – барабанные (дисковые на модификациях с двигателями AUB, BBZ, AZL), АБС – по заказу
- запасная каждый контур рабочей тормозной системы
- стояночная механический (тросовый) привод тормозных механизмов задних колес

РОСС CZ.MT02.E03103P6

**Шины**

– марка	Michelin, Firestone, Matador, Continental, Barum, Dunlop, Pirelli					
– размер	205/45R16	155/80R13	165/70R14	185/60R14	185/55R15	195/50R15
– индекс несущей способности	83	79	81	82	81	82
– категория скорости	W, V	T	T	T, H	H, T	H, T, V

**Дополнительное оборудование транспортного средства**

в зависимости от комплектации возможна установка следующего оборудования:

подушки безопасности; системы MSR, EDS, ASR; передние противотуманные фары; регулируемые по высоте сиденья водителя и переднего пассажира; центральный замок с дистанционным управлением или без него; электростеклоподъемники передних или всех дверей; тонированные стекла; электрообогрев передних сидений; кондиционер (хладагент R134A); омыватель ветрового стекла с электрообогревом; наружные зеркала с электроприводом и электрообогревом; автомагнитола; навигационная система; оборудование для мобильной связи; аудиоподготовка; люк с электроприводом; система помощи при парковке; буксирное устройство, кожаная обивка.

автомобиль легковой Skoda 6Y

(Fabia Junior - PA?6Y, PH?6Y, PW?6Y;

Fabia Classic - PA?6Y, PH?6Y, PB?6Y, PC?6Y, PF?6Y, PD?6Y, PW?6Y, PY?6Y, PZ?6Y;

Fabia Comfort - NH?6Y, NB?6Y, NC?6Y, NF?6Y, NS?6Y, ND?6Y, NW?6Y, NY?6Y, NZ?6Y;

Fabia Elegance - MB?6Y, MC?6Y, MF?6Y, MS?6Y, MD?6Y, ME?6Y, MY?6Y, MZ?6Y;

Fabia Combi Classic - JB?6Y, JC?6Y, JF?6Y, JD?6Y, JH?6Y, JW?6Y, JY?6Y, JZ?6Y;

Fabia Combi Comfort - HB?6Y, HC?6Y, HF?6Y, HS?6Y, HD?6Y, HH?6Y, HW?6Y, HY?6Y, HZ?6Y;

Fabia Combi Elegance - GB?6Y, GC?6Y, GF?6Y, GS?6Y, GD?6Y, GE?6Y, GY?6Y, GZ?6Y;

Fabia Sedan Classic - DB?6Y, DC?6Y, DF?6Y, DD?6Y, DH?6Y, DW?6Y, DY?6Y, DZ?6Y;

Fabia Sedan Comfort - CB?6Y, CC?6Y, CF?6Y, CS?6Y, CD?6Y, CH?6Y, CW?6Y, CY?6Y, CZ?6Y;

Fabia Sedan Elegance - BB?6Y, BC?6Y, BF?6Y, BS?6Y, BD?6Y, BE?6Y, BY?6Y, BZ?6Y)

Описание маркировки транспортного средства приведено в приложении № 2.

Общие виды транспортного средства на 3 листах приведены в приложении № 3.

Руководитель органа по сертификации

**Б.В. Кисуленко**

подпись

инициалы, фамилия

**С.В. Пугачев**

**РОСС CZ.MT02.E03103P6**

Приложение № 2 к "одобрению типа транспортного средства"

**ОПИСАНИЕ МАРКИРОВКИ ТРАНСПОРТНОГО СРЕДСТВА**

1. Место расположения и форма знака соответствия:
  - 1.1 Под капотом, рядом с табличкой изготовителя.  
Знак соответствия выполнен по ГОСТ Р 50460-92 с указанием номера данного "одобрения типа транспортного средства".
  - 1.2 Допускается нанесение номера данного "одобрения типа транспортного средства" одной строкой на правой стороне таблички изготовителя.
2. Место расположения таблички изготовителя:  
В моторном отсеке, слева, на брызговике крыла.
3. Место расположения идентификационного номера (VIN):  
В подкапотном пространстве, на верхней опоре правой передней стойки.
4. Структура и содержание идентификационного номера (номеров) транспортных средств:

1	2	3	4	5	6	7	8	9	10	11	12	13	14	15	16	17
<b>T</b>	<b>M</b>	<b>B</b>	<b>?</b>	<b>?</b>	<b>?</b>	<b>6</b>	<b>Y</b>	<b>?</b>	<b>?</b>	<b>?</b>	<b>?</b>	<b>?</b>	<b>?</b>	<b>?</b>	<b>?</b>	<b>?</b>

- поз. 1 - 3: WMI (международный код изготовителя):  
**TMB** – SKODA Auto a.s. (Чешская Республика)
- поз. 4: Тип кузова, вариант исполнения:  
**M** – хэтчбек Elegance      **G** – универсал Elegance      **B** – седан Elegance  
**N** – хэтчбек Comfort      **H** – универсал Comfort      **C** – седан Comfort  
**P** – хэтчбек Classic, Junior      **J** – универсал Classic      **D** – седан Classic
- поз. 5: Тип двигателя:  
**A** - ARV, AQV    **B** - AME, AQW    **C** - AUA, BBY    **D** - AUB, BBZ    **W** - AWY    **Z** - AMF  
**E** - AZL      **F** - ASY      **H** - AZE, AZF    **S** - ATD      **Y** - AZQ
- поз. 6: Наличие подушек безопасности:  
**0** – нет;  
**1** – 1 передняя;  
**2** – 2 передние, 2 боковые;  
**3** – 2 передние, 4 боковые;  
**4** – 2 передние;  
**5** – 2 передние, 4 боковые и 2 головные;  
**6** – 2 передние, 2 боковые и 2 головные
- поз. 7-8: Тип транспортного средства:  
**6Y** – Skoda Fabia
- поз. 9: Контрольный символ
- поз. 10: Обозначение модельного года:  
**3** - 2003 г.;  
**4** - 2004 г.;  
**5** - 2005 г.
- поз. 11: Код сборочного завода:  
**3** или **4** или **N** – Mladá Boleslav;  
**6** или **N** – Kvasiny;  
**7** – Vrchlabi;  
**B** – Solomonovo
- поз. 12 - 17: Производственный номер транспортного средства



Приложение № 3 к "одобрению типа транспортного средства" № РОСС СЗ.МТ02.Е03103Р5

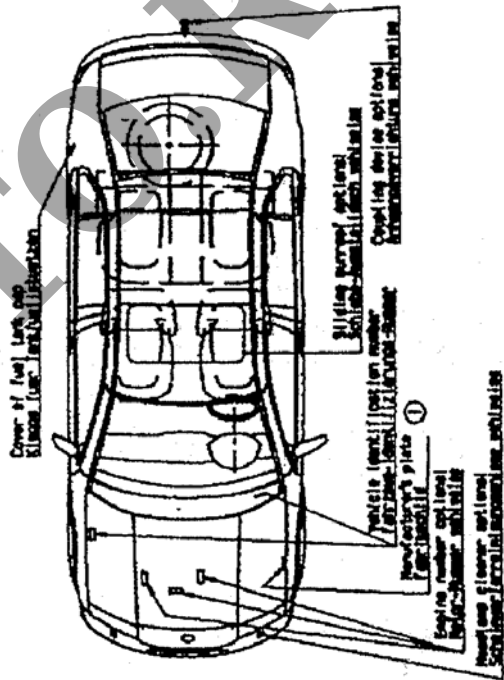
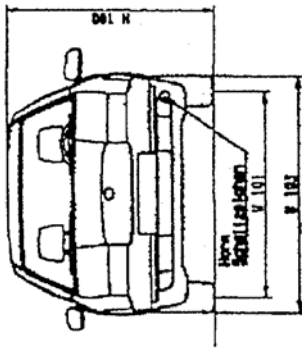
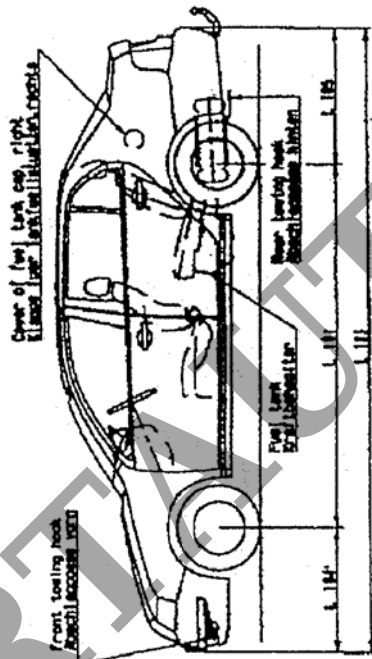
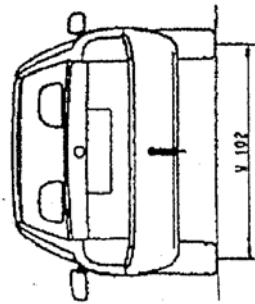

Приложение № 3 к "одобрению типа транспортного средства" № РОСС СЗ.МТ02.Е03103Р5

