

для модификаций:	211020-Н, 211010	211030-Н, 211040	211100-Н, 211120	211130-Н, 211140	211200-Н, 211240	211220-Н, 211210
Масса снаряженного транспортного средства, кг (по ОСТ 37.001.408-85)	1020	1040	1030	1055	1060	1040
Полная масса транспортного средства, кг	1480	1515	1530	1555	1515	1495
Распределение полной массы:						
– на переднюю ось, кг	745	770	750	755	740	725
– на заднюю ось, кг	735	745	780	800	775	770
Допустимая полная масса прицепа, кг						
– прицеп без тормозов				400		
– прицеп с тормозами				800		
для модификаций:	211020-Н, 211100-Н, 211220-Н			211030-Н, 211130-Н, 211200-Н		
Двигатель (марка, тип)	ВАЗ-2111-14	ВАЗ-2111-76	ВАЗ-2111-15	ВАЗ-2112		
– количество и расположение цилиндров	четырёхтактный, бензиновый					
– рабочий объем, см ³	4, рядное					
– степень сжатия	1499					
Максимальная мощность, кВт (мин ⁻¹)	9.8	9.8	9.8	10.5		
Максимальный крутящий момент, Нм (мин ⁻¹)	57.2 (5400)	56.4 (5400)	56.4 (5400)	66.7 (5600)		
Топливо	неэтилированный бензин с октановым числом не менее 95					
Система питания	многоточечный впрыск топлива с электронным управлением					
Система впрыска (марка, тип)	ДААЗ, 2111-1144010 или 2111-1144010-02 или 2111-1144010-04, или СОАТЭ, 2111-1144010-03		ДААЗ, 2111-1144010-10		ДААЗ, 2112-1144010	
Воздушный фильтр (марка, тип)	ВАЗ, 2112-1109010-10 или 2112-1109010-20, с сухим бумажным элементом					
Система зажигания	электронная, со статическим распределителем					
Блок управления (марка, тип)	Bosch, 2111-1411020-40 или 2111-1411020-60 или "Январь-5", 2111-1411020-61 или VS 5.1, 2111-1411020-62	Bosch, 2111-1411020-50	Bosch, 2111-1411020-20-80 или АВТЭЛ, 2111-1411020-81 или ИТЭЛМА, 2111-1411020-82	Bosch, 2112-1411020-40 или 2112-1411020-50 или "Январь-5", 2112-1411020-41 или VS 5.1, 2112-1411020-42		
Катушка зажигания (марка, тип)	—		Bosch, F 000 ZS0 211		—	

РОСС RU.MT02.E02120П1Р2

для двигателя:	ВАЗ-2111-14	ВАЗ-2111-76	ВАЗ-2112	ВАЗ-2111-15
Модуль зажигания (марка, тип)	МЗАТЭ-2, 42.3705 или СЭПО, МЗ-21 или СОАТЭ, 042.3705 или ООО "Электроавтомат", 52.3705 или ПО "Север", 53.3705			—
Свечи зажигания (марка, тип)	ЭЗ или Ульяновск, А17ДВРМ или BRISK "SUPER", LR 15YC-1, LR 17YC-1		ЭЗ, А17ДВРМ или BRISK "SUPER", DR 15YC-1, DR 17YC-1	ЭЗ или Ульяновск, А17ДВРМ или BRISK "SUPER", LR 15YC-1, LR 17YC-1
Система выпуска и нейтра- лизации отработавших газов	основной и дополнительный глушители, система нейтрализации отработавших газов			
Основной глушитель (марка, тип)	ВАЗ, 2110-1200010-10 (для модификаций ВАЗ 2112??-Н), ВАЗ, 2110-1200010 (для модификаций ВАЗ 2110??-Н, 2111??-Н)			
Дополнительный глушитель (марка, тип)	ВАЗ, 2110-1200020			
Нейтрализатор (марка, тип)	АВА, 2110-1206010 или РОССКАТавто, 2110-1206010-01			

для модификаций:	211010, 211120, 211210	211040, 211140, 211240
Двигатель (марка, тип)	ВАЗ-21114	ВАЗ-21124
– количество и расположение цилиндров	четырехтактный, бензиновый 4, рядное	
– рабочий объем, см ³	1596	
– степень сжатия	9.8	10.3
Максимальная мощность, кВт (мин ⁻¹)	59 (5200)	65.5 (5000)
Максимальный крутящий момент, Нм (мин ⁻¹)	120 (2700)	131 (3700)
Топливо	неэтилированный бензин с октановым числом не менее 95	
Система питания	многоточечный впрыск топлива с электронным управлением	
Система впрыска (марка, тип)	ДААЗ, 1118-1144010 или АВТЭЛ, 1118-1144010-01	ДААЗ, 1119-1144010 или АВТЭЛ, 1119-1144010-01
Воздушный фильтр (марка, тип)	ВАЗ, 2112-1109010-10, с сухим бумажным элементом	
Система зажигания	электронная, со статическим распределителем	
Блок управления (марка, тип)	Bosch, 21114-1411020-30 или ИТЭЛМА, 21114-1411020-32	Bosch, 21124-1411020-30 или ИТЭЛМА, 21124-1411020-32
Катушка зажигания (марка, тип)	Bosch, F 000 ZS0 211 Bosch, B 221 141 020	
Свечи зажигания (марка, тип)	ЭЗ или Ульяновск, А17ДВРМ или BRISK "SUPER", LR 15YC-1, LR 17YC-1	ЭЗ, А17ДВРМ или BRISK "SUPER", DR 15YC-1, DR 17YC-1

для двигателя:	ВАЗ-21114	ВАЗ-21124
Система выпуска и нейтрализации отработавших газов	основной и дополнительный глушители, система нейтрализации отработавших газов	
Основной глушитель (марка, тип)	ВАЗ, 2110-1200010-01 (для модификаций ВАЗ 211010, 211040, 211120, 211140), ВАЗ, 2110-1200010-11 (для модификаций ВАЗ 211210, 211240)	
Дополнительный глушитель (марка, тип)	ВАЗ, 2110-1200020-42	ВАЗ, 2110-1200020 ВАЗ, 2110-1200020-42
Нейтрализатор (марка, тип)	РОССКАТавто, 21101-1203008	АВА, 2110-1206010 или РОССКАТавто, 2110-1206010-01
		РОССКАТавто, 21104-1203008

Трансмиссия

механическая

Сцепление (марка, тип)

ВАЗ, сухое, однодисковое, с тросовым приводом

Коробка передач (марка, тип)

с ручным управлением

– число передач

5

– передаточные числа

I - 3.636

II - 2.950

III - 1.357

IV - 0.941

V - 0.784

3.X. - 3.500

Главная передача (марка, тип)

цилиндрическая, косозубая

– передаточное число

3.7 или 3.9

Подвеска

– передняя

независимая, пружинная, типа Макферсон, со стабилизатором поперечной устойчивости

– задняя

полузависимая, пружинная, с телескопическими гидравлическими амортизаторами

Рулевое управление

(марка, тип)

ВАЗ, рулевой механизм типа “шестерня - рейка”, рулевой привод без усилителя

Тормозные системы

– рабочая

гидравлический двухконтурный привод с диагональным разделением контуров, с вакуумным усилителем; тормозные механизмы передних колес – дисковые, задних – барабанные

– запасная

каждый из контуров рабочей тормозной системы

– стояночная

механический (тросовый) привод тормозных механизмов задних колес

Приложение № 2 к "одобрению типа транспортного средства"

ОПИСАНИЕ МАРКИРОВКИ ТРАНСПОРТНОГО СРЕДСТВА

1. Место расположения и форма знака соответствия:

На табличке изготовителя.

Знак соответствия выполнен по ГОСТ Р 50460-92 с указанием номера данного "одобрения типа транспортного средства".

2. Место расположения таблички изготовителя:

В моторном отсеке, на опоре правой стойки передней подвески.

3. Место расположения идентификационного номера (VIN):

3.1. На табличке изготовителя.

3.2. На опоре правой стойки передней подвески.

3.3. В багажном отделении, на кронштейне крепления запасного колеса.

4. Структура и содержание идентификационного номера транспортного средства:

1	2	3	4	5	6	7	8	9	10	11	12	13	14	15	16	17
X	T	A	2	1	1	?	?	0	?	?	?	?	?	?	?	?

поз. 1 - 3: Международный идентификационный код изготовителя (код WMI):
ХТА – ОАО "АВТОВАЗ", г. Тольятти, Российская Федерация

поз. 4 - 9: Тип транспортного средства: 211020, 211030, 211100, 211130, 211200, 211220,
211010, 211040, 211120, 211140, 211210, 211240
(буква "Н", обозначающая наличие системы нейтрализации, наносится в нижней части таблички изготовителя, слева от двузначного номера вариантного исполнения)

поз. 10: Год выпуска согласно ОСТ 37.001.269-96

поз. 11 - 17: Производственный номер транспортного средства

ВАЗ-211020-Н, 211030-Н, 211010, 211040

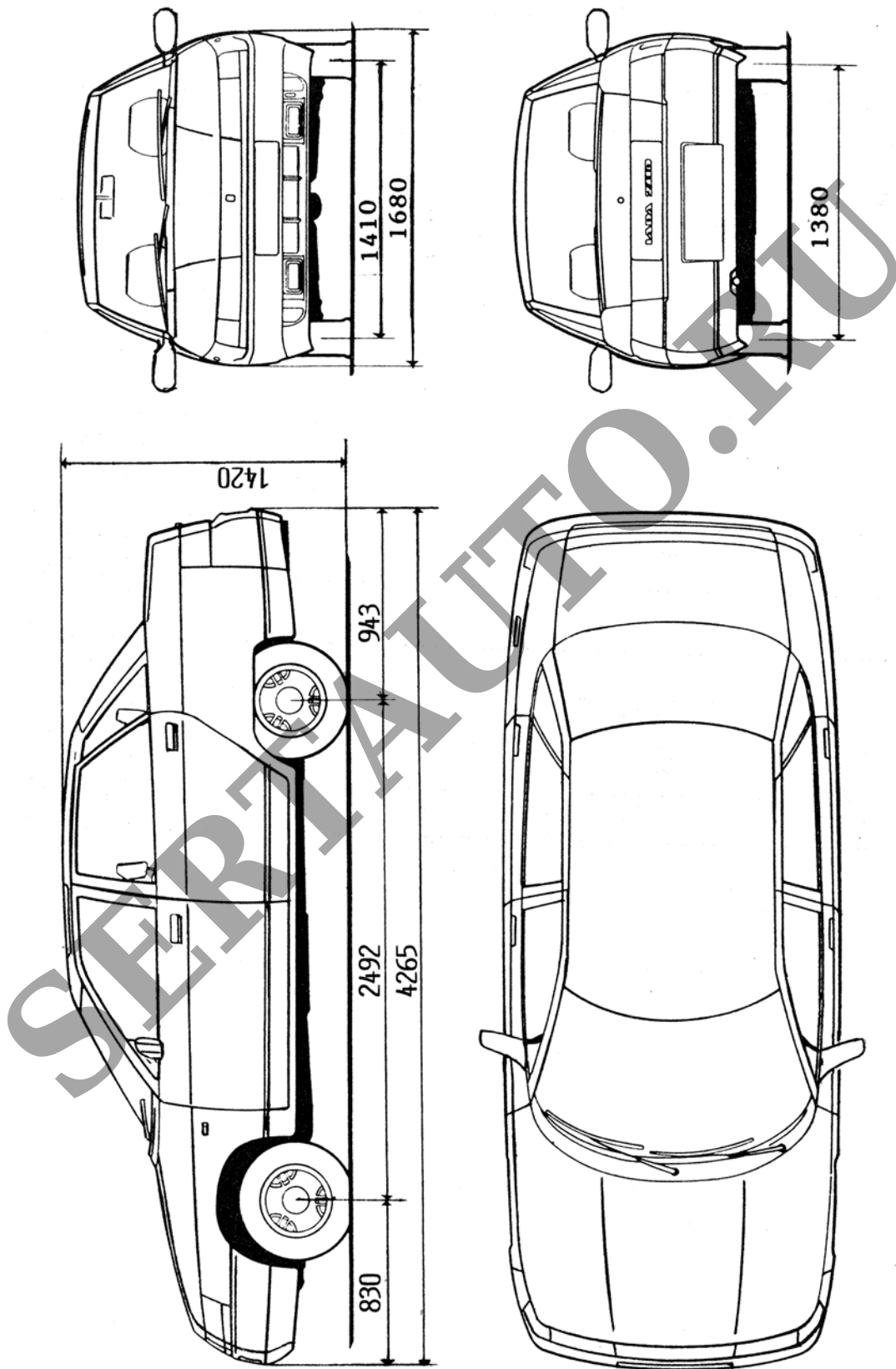

ВАЗ-211100-Н, 211130-Н, 211120, 211140

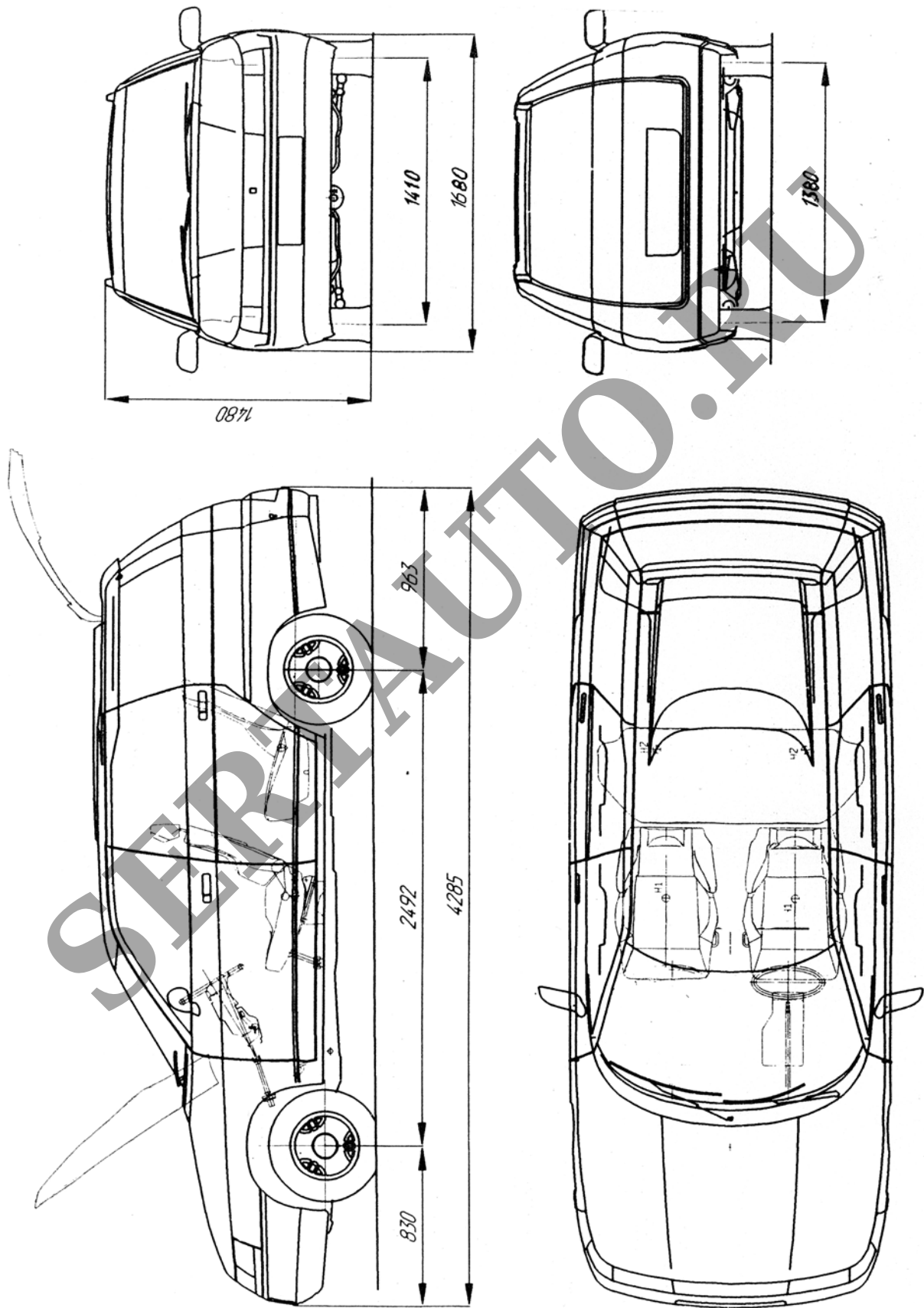

ВАЗ-211200-Н, 211220-Н, 211210, 211240

