

**ОРГАН ПО СЕРТИФИКАЦИИ**  
**Межотраслевой фонд "Сертификация автотранспорта САТР" ("САТР-ФОНД")**  
№ РОСС RU.0001.11MT02 от 10.06.2003 г.  
125480, г. Москва, ул. Героев Панфиловцев, 24 (Тел. 454-42-27)

**РОСС DE.MT02.E03727**

**11 декабря -----  
2004**

Марка транспортного средства	<b>MERCEDES-BENZ</b>
Тип транспортного средства	<b>W163 (ML 350)</b>
Категория транспортного средства	<b>M<sub>1</sub>G</b>
Код ТН ВЭД	<b>8703 24</b>
Код VIN	<b>WDC163157...</b>
Изготовитель и его адрес	<b>DaimlerChrysler AG 70546 Stuttgart, Germany</b>
Сборочные заводы	<b>Mercedes-Benz U.S. Int. Inc. Tuscaloosa, AL-35403, USA</b>

**ОБЩИЕ ХАРАКТЕРИСТИКИ ТРАНСПОРТНОГО СРЕДСТВА**

Колесная формула / ведущие колеса	4 x 4 / все
Схема компоновки транспортного средства	полноприводная, с передним продольным расположением двигателя
Тип кузова / количество дверей	универсал / 5
Количество мест спереди / сзади	2 / 3 или 2 / 3 / 2
Габаритные размеры, мм	
– длина	4630...5030
– ширина	1833...1900
– высота	1806...1838

## РОСС DE.MT02.E03727

База, мм	2820
Колея передних / задних колес, мм	1555 / 1555
Масса снаряженного транспортного средства ( по ГОСТ Р 52051-2003 ), кг	2185...2225
Полная масса транспортного средства, кг	2870
Полная масса, приходящаяся:	
– на переднюю ось, кг	1270...1350
– на заднюю ось, кг	1520...1600
Допустимая масса прицепа, кг	
– прицеп без тормозов	750
– прицеп с тормозами	3500
<b><u>Двигатель</u></b> (марка, тип)	DaimlerChrysler AG, Mercedes-Benz, M112 (112.970) четырёхтактный, бензиновый
- количество и расположение цилиндров	6, V-образное
- рабочий объем, см <sup>3</sup>	3724
- степень сжатия	10.0 - 0.4
- максимальная мощность, кВт (мин <sup>-1</sup> )	173 (5750)
- максимальный крутящий момент, Нм (мин <sup>-1</sup> )	345 (3000...4500)
Топливо	неэтилир. бензин с октановым числом не менее 95
<b>Система питания</b>	распределенный впрыск топлива HFM-Motronic
Блок управления (марка, тип)	HM 0357
Форсунки (марка, тип)	Bosch, 113 078 02 49
Воздушный фильтр (марка, тип)	Mercedes-Benz, FP 0065
<b>Система зажигания</b>	электронная
Катушка зажигания (марка, тип)	ZS 0006 (x 6)
Свечи зажигания (марка, тип)	Bosch, F7DPER
<b>Система выпуска и нейтрализации отработавших газов</b>	Mercedes-Benz, два глушителя и четыре нейтрализатора
Первый глушитель (марка, тип)	SN 0557
Второй глушитель (марка, тип)	SR 0004
Нейтрализаторы (марка, тип)	КТ 0192 (x 2) и КТ 0218 (x 2)

РОСС DE.MT02.E03727

<b>Трансмиссия</b>	гидромеханическая
<b>Коробка передач</b> (марка, тип)	Mercedes-Benz, W5A400, с автоматическим управлением
- число передач	5
- передаточные числа	
I -	3.60
II -	2.19
III -	1.41
IV -	1.00
V -	0.83
3.X.I -	3.17
3.X.II -	1.93
<b>Раздаточная коробка</b> (марка, тип)	Mercedes-Benz, WVA 44-09, двухступенчатая
- передаточные числа	
- высшее	1.00
- низшее	2.64
<b>Главная передача</b> (марка, тип)	Mercedes-Benz, гипоидная
- передаточное число	3.70

**Подвеска**

- передняя	независимая, торсионная, рычажная, с телескопическими амортизаторами и стабилизатором поперечной устойчивости
- задняя	независимая, пружинная, рычажная, с телескопическими амортизаторами и стабилизатором поперечной устойчивости

**Рулевое управление** (марка, тип)

Mercedes-Benz, рулевой механизм типа “шестерня-рейка”, рулевой привод с гидроусилителем

**Тормозные системы**

- рабочая	гидравлическая, двухконтурная, с вакуумным усилителем и АБС; тормозные механизмы передних и задних колес – дисковые
- запасная	каждый контур рабочей тормозной системы
- стояночная	механический привод к специальным тормозным барабанам тормозных механизмов задних колес

РОСС DE.MT02.E03727

<u>Шины</u>	Размер	Индекс несущей способности	Категория скорости
Continental, Dunlop, Pirelli,	275/55 R17	109	H
Bridgestone, Goodyear, Michelin	285/50 R18	109	H
	255/60 R17	106	H

**Дополнительное оборудование транспортного средства**

охранная система, кондиционер или климат-контроль (хладагент R134A), иммобилайзер, электронная система обеспечения устойчивости (ESP), электронная система контроля парковки (PTS)

Действие данного "одобрения типа транспортного средства" распространяется на партию транспортных средств в количестве не более 150 (ста пятидесяти) шт.

Декларации о ввозимых на территорию Российской Федерации транспортных средствах данного типа (размер и отличительные признаки отдельных партий) передаются производителем или его официальным дилером ежемесячно (вне зависимости от факта поставки) в орган по сертификации, на основании чего выдаются заверенные копии "одобрения типа транспортного средства".

автомобиль легковой **MERCEDES-BENZ W163 (ML 350)**

Описание маркировки транспортного средства приведено в приложении № 2.  
Общие виды транспортного средства на 1 листе приведены в приложении № 3.

Руководитель органа по сертификации

Зам.

**Б.В. Кисуленко**

инициалы, фамилия

**А.Г. Пасько**

подпись

11 декабря 2003 г.

## РОСС DE.MT02.E03727

Приложение № 2 к "одобрению типа транспортного средства"

## ОПИСАНИЕ МАРКИРОВКИ ТРАНСПОРТНОГО СРЕДСТВА

1. Место расположения и форма знака соответствия:  
Рядом с табличкой изготовителя.  
Знак соответствия выполнен по ГОСТ Р 50460-92 с указанием номера данного "одобрения типа транспортного средства".
2. Место расположения таблички изготовителя:  
На передней поверхности средней стойки кузова, с правой стороны, в соответствии с сертификатом по Директивам ЕС e1\*76/114\*87/354\*0245\*04.
3. Место расположения идентификационного номера (VIN):
  - 3.1. На табличке изготовителя.
  - 3.2. На продольном элементе рамы автомобиля, под средней стойкой кузова, с правой стороны или на передней поверхности перегородки между салоном и моторным отсеком, в верхней части, за двигателем.
  - 3.3. На табличке на панели приборов, видимой в правом нижнем углу лобового стекла снаружи.
4. Структура и содержание идентификационного номера транспортного средства:

1	2	3	4	5	6	7	8	9	10	11	12	13	14	15	16	17
W	D	C	1	6	3	1	5	7	1	A	?	?	?	?	?	?

- поз. 1 - 3: Международный код изготовителя:  
**WDC** - DaimlerChrysler AG, Германия-США.
- поз. 4 - 6: Обозначение семейства:  
**163** - Mercedes-Benz M-класса.
- поз. 7: Обозначение типа кузова:  
**1** – универсал.
- поз. 8-9: Тип и модель двигателя:  
**57** - бензиновый, M112, 112.970, V6, 3724 см<sup>3</sup>, 173 кВт/5750 мин<sup>-1</sup>
- поз. 10: Тип рулевого управления:  
**1** – левостороннее.
- поз. 11: Обозначение сборочного завода:  
**A** - Tuscaloosa, USA;
- поз. 12 - 17: Производственный номер транспортного средства

Приложение № 3 к "одобрению типа транспортного средства" № РОСС DE.MT02.E03727

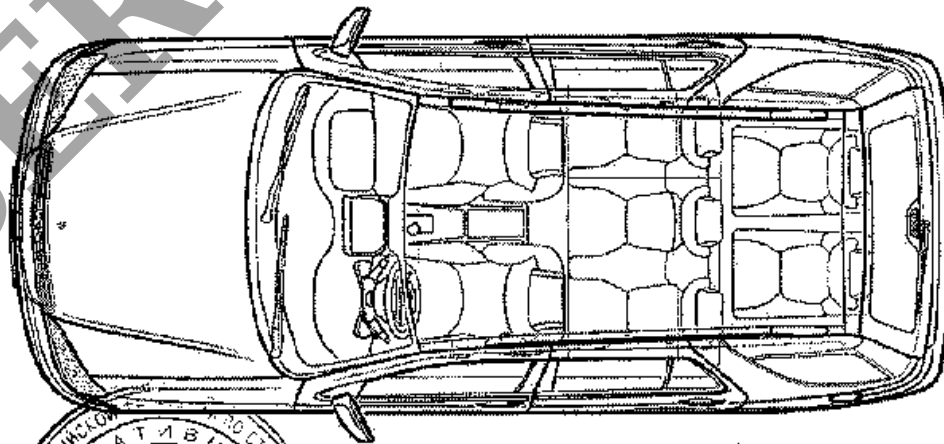
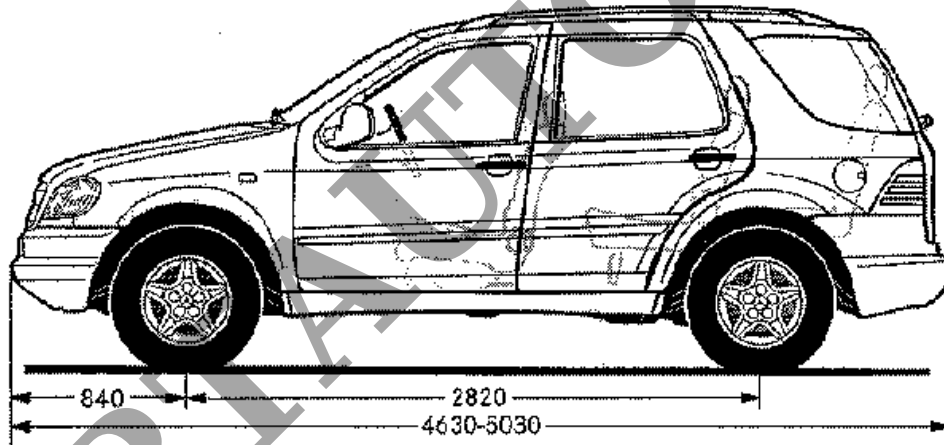
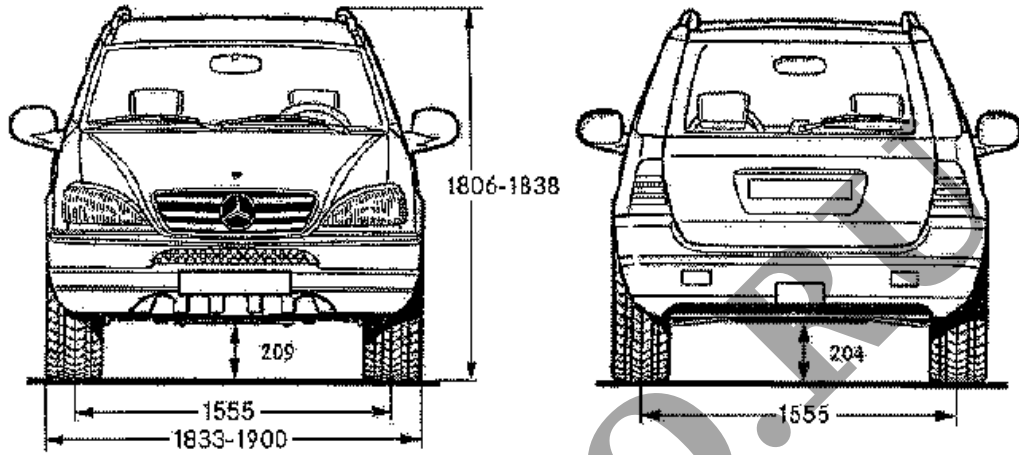

Mercedes-Benz ML 350