

**ОРГАН ПО СЕРТИФИКАЦИИ**  
**Межотраслевой фонд "Сертификация автотранспорта САТР" ("САТР-ФОНД")**  
№ РОСС RU.0001.11MT02 от 10.06.2003 г.  
125480, г. Москва, ул. Героев Панфиловцев, 24 (тел. 454-42-27)

**РОСС DE.MT02.E03175P4**

27 декабря —

2004

Марка транспортного средства	<b>OPEL</b>
Тип транспортного средства	<b>X01 (Corsa-C)</b>
Категория транспортного средства	<b>M<sub>1</sub></b>
Код ТН ВЭД	<b>8703 21 (с дв. Z10XEP) 8703 22 (с дв. Z12XE, Z12XEP, Z14XE, Z14XEP) 8703 31 (с дв. Z13DT)</b>
Код VIN	<b>W0L0XCF08..., W0L0XCF68...</b>
Заявитель и его адрес	<b>ООО "Дженерал Моторз СНГ", 119019, Москва, Гоголевский бульвар, 11, Российская Федерация</b>
Изготовитель и его адрес	<b>Adam Opel AG, Bahnhofplatz, 1, D-65423, Ruesselsheim, Ger- many</b>
Сборочные заводы	<b>Opel Eisenach GmbH, Industriegebiet West, D-99817, Eisenach, Germany Opel Espana S.A., Aparatado de Correos 375, E-50080, Zaragoza, Spain Opel Portugal Ltd., Estrada Nacional 3, P-2050, Azambuja, Portugal</b>

**ОБЩИЕ ХАРАКТЕРИСТИКИ ТРАНСПОРТНОГО СРЕДСТВА**

Колесная формула / ведущие колеса	4 x 2 / передние
Схема компоновки транспортного средства	переднеприводная; расположение двигателя – переднее поперечное
Тип кузова / количество дверей	цельнометаллический, несущий, хэтчбек / 3 (W0L0XCF08...) или 5 (W0L0XCF68...)
Количество мест спереди / сзади	2 / 3
Габаритные размеры, мм	
– длина	3839
– ширина	1646
– высота	1440
База, мм	2491
Колея передних / задних колес, мм	1435 / 1426

## POCC DE.MT02.E03175P4

для модификаций:	W0L0XCF08...	W0L0XCF68...
Масса снаряженного транспортного средства, (по ГОСТ Р 52051-2003), кг		
с двигателем Z10XEP / МТ*, МТА*	980	1005
с двигателем Z12XE / МТ, МТА	1010	1035
<b>с двигателем Z12XEP / МТ, МТА</b>	<b>1010</b>	<b>1035</b>
с двигателем Z14XE / МТ	1035	1053
с двигателем Z14XE / АТ*	1075	1100
с двигателем Z14XEP / МТ, МТА	1035	1053
с двигателем Z13DT / МТ, МТА	1110	1135
Полная масса транспортного средства, кг		
с двигателем Z10XEP / МТ, МТА	1405...1455	1405...1455
с двигателем Z12XE / МТ, МТА	1430...1455	1430...1470
<b>с двигателем Z12XEP / МТ, МТА</b>	<b>1430...1470</b>	<b>1430...1470</b>
с двигателем Z14XE / МТ	1480...1505	1505...1530
с двигателем Z14XE / АТ	1520...1570	1545...1570
с двигателем Z14XEP / МТ, МТА	1480...1505	1505...1530
с двигателем Z13DT / МТ, МТА	1520...1560	1505...1570
Масса, приходящаяся на переднюю ось / на заднюю ось, кг		
с двигателем Z10XEP / МТ, МТА	700...770 / 680...705	700...770 / 680...705
с двигателем Z12XE / МТ, МТА	725...770 / 685...705	725...770 / 685...705
<b>с двигателем Z12XEP / МТ, МТА</b>	<b>725...770 / 685...705</b>	<b>750...770 / 685...705</b>
с двигателем Z14XE / МТ	720...790 / 710...760	745...790 / 735...760
с двигателем Z14XE / АТ	760...840 / 700...760	785...840 / 725...760
с двигателем Z14XEP / МТ, МТА	720...790 / 710...760	745...790 / 735...760
с двигателем Z13DT / МТ, МТА	815...860 / 680...705	840...880 / 685...705
Допустимая полная масса прицепа, кг (прицеп без тормозов / прицеп с тормозами)		
с двигателем Z10XEP / МТ	450 / 750	450 / 750
с двигателем Z10XEP / МТА	450 / 700	450 / 700
с двигателем Z12XE / МТ	450 / 1000	450 / 1000
с двигателем Z12XE / МТА	450 / 950	450 / 950
<b>с двигателем Z12XEP / МТ</b>	<b>450 / 1000</b>	<b>450 / 1000</b>
<b>с двигателем Z12XEP / МТА</b>	<b>450 / 950</b>	<b>450 / 950</b>
с двигателем Z14XE / МТ	450 / 1000	450 / 1000
с двигателем Z14XE / АТ	450 / 1000	450 / 1000
с двигателем Z14XEP / МТ, МТА	450 / 1000	450 / 1000
с двигателем Z13DT / МТ, МТА	450 / 1000	450 / 1000

\* МТ – механическая трансмиссия;

МТА – механическая трансмиссия с полуавтоматическим переключением передач;

АТ – автоматическая трансмиссия

## РОСС DE.MT02.E03175P4

<u>Двигатель</u> (марка, тип)	FIAT-GM Powertrain Z13DT	OPEL/GM, Z10XEP	OPEL/GM, Z12XE	FGP/GM, Z12XEP	OPEL/GM, Z14XE	OPEL/GM, Z14XEP
	четырёхтактный					
	турбодизель	бензиновый				
- количество и расположение цилиндров	4, рядное	3, рядное	4, рядное			
- рабочий объем, см <sup>3</sup>	1248	998	1199	1229	1389	1364
- степень сжатия	18.0	10.5	10.1	10.5	10.5	10.5
Максимальная мощность, кВт (мин <sup>-1</sup> )	51 (4000)	44 (5600)	55 (5600)	59 (6000)	66 (6000)	66 (5600)
Максимальный крутящий момент, Нм (мин <sup>-1</sup> )	170 (1750-2500)	88 (3800)	110 (4000)	110 (4000)	125 (4000)	125 (4000)
Топливо	дизельное	бензин с октановым числом не менее 91, рекомендуется бензин с октановым числом 95				
<b>Система питания</b>	непосредственный впрыск топлива	многоточечный впрыск топлива с электронным управлением				
Система впрыска (марка, тип)	Bosch	Bosch Motronic, ME 7.6.1 или ME 7.6.2	Bosch Motronic, ME 1.5.5	Bosch Motronic, ME 7.6.2	Delphi, HFSI-2.1	Bosch Motronic, ME 7.6.1 или ME 7.6.2
Блок управления (марка, тип)	M 04 001(МТ без датчика воды) M 04 005(МТ с датчиком воды) M 04 007 (МТА без датчика воды) M 04 006 (МТА с датчиком воды)	Bosch, В 04 005 или В 04 011 или В 05 015	Bosch, В 03 015	Bosch, В 05 005	Delphi, D 03 020	Bosch, В 04 007 или В 05 016
ТНВД (марка, тип)	Bosch, 0 445 010 092	-				
Турбокомпрессор (марка, тип)	3K Warner, 73 501 344	-				
Форсунки (марка, тип)	Bosch, 0 445 110 083	Bosch, 0 280 158 501 или GM, 24 420 543	Bosch, 0 280 155 965 или GM, 9 157 506	Bosch, 24 420 543 или 0 280 158 501	GM, 25 313 846	Bosch, 0 280 158 501 или GM, 24 420 543
Воздушный фильтр (марка, тип)	Mann & Hummel GM 09 129 745	GM, 9 129 743 или GM, 09 129 743	GM, 9 129 743	GM, 09 126 743	GM, 9 129 743 или GM, 24 421 207	GM, 9 129 743 или GM, 09 129 743
	с сухим бумажным элементом					

## POCC DE.MT02.E03175P4

для двигателей:	FIAT-GM Powertrain Z13DT	OPEL/GM, Z10XEP	OPEL/GM, Z12XE	FGP/GM, Z12XEP	OPEL/GM, Z14XE	OPEL/GM, Z14XEP
<b>Система зажигания</b>	—	электронная, бесконтактная				
Блок управления зажига- нием (марка, тип)	—	единый с блоком управления системой впрыска топлива				
Катушка зажигания (марка, тип)	—	Bosch, 0 221 503 471	Bosch, 0 221 503 015	Bosch, 0 221 503 015	Delphi, 19 005 212	Bosch, 0 221 503 472
Свечи зажигания (марка, тип)	—	Bosch, FLR8LDCU или NGK, R6				
<b>Система выпуска и нейтрализации отра- ботавших газов</b>	нейтрализатор отработавших газов и один или два глушителя					
Передний глушитель (марка, тип)	—	GM, 13 126 160	GM, 09 129945 или GM, 13 139 866	GM, 13 139 866	GM, 9 129 943 или GM, 09 129 943	GM, 9 129 943 или GM, 09 129 943
Задний глушитель (марка, тип)	GM 24 461 378	GM, 13 126 161	GM, 9 129 834 или GM, 09 129 834	GM, 09 129 834	GM, 9 129 836	GM, 9 129 836 или GM, 09 129 836 или GM, 13 154 484
Нейтрализатор (марка, тип)	GM 55 181 852	GM, 75 или GM, 103	GM, 76	GM, 76 или GM, 98	GM, 78	GM, 83 или GM 76 или GM 99

для модификаций с двигателями:	Z13DT	Z10XEP	Z12XE, Z12XEP	Z14XE	Z14XEP	Z10XEP, Z12XE	Z10XEP, Z14XEP, Z13DT, Z12XEP	Z14XE
<b>Трансмиссия</b>	механическая						гидромеханическая	
<b>Сцепление</b> (марка, тип)	Fichtel & Sachs, или LUK, или VALEO, сухое, однодисковое							
<b>Коробка передач</b> (марка, тип)	Opel						Aisin Warner, AF13-4	
	5WR	5CR			5CR MTA	5WR MTA		
	механическая, с синхронизаторами всех передач переднего хода с ручным переключением передач				с полуавтомати- ческим переключе- нием передач		автоматическая	
- число передач	вперед – 5 / назад - 1				вперед-5/назад-1		вперед-4/назад-1	
- передаточные числа	I - 3.73	3.73			3.73	3.73	2.807	
	II - 1.96	2.14			2.14	1.96	1.479	
	III - 1.31	1.41			1.41	1.31	1.000	
	IV - 0.95	1.12			1.12	0.95	0.735	
	V - 0.76	0.89			0.89	0.76	—	
	3.X - 3.31	3.31			3.31	3.31	2.769	
<b>Главная передача</b> (марка, тип)	цилиндрическая, косозубая							
- передаточное число	3.55	3.94	3.74 или 3.94	3.94	3.74	3.94	3.94 3.55-для Z13DT	4.12

## РОСС DE.MT02.E03175P4

**Подвеска**

- передняя независимая, типа Макферсон, со стабилизатором поперечной устойчивости
- задняя торсионно-рычажная, с двойными коническими пружинами переменной жесткости, с газонаполненными амортизаторами, и стабилизатором поперечной устойчивости

**Рулевое управление** (марка, тип) Delphi, рулевой механизм типа “шестерня - рейка”, рулевой привод с электрическим усилителем или без него

**Тормозные системы**

- рабочая (марка, тип) гидравлическая, двухконтурная, с диагональным разделением на контуры, с вакуумным усилителем, с АБС или без нее; тормозные механизмы передних колес - дисковые, задних - барабанные
- запасная (марка, тип) каждый контур рабочей тормозной системы
- стояночная (марка, тип) механический привод к тормозным механизмам задних колес

<b>Шины</b>	Марка	Размер	Индекс несущей способности	Категория скорости
для модификаций с двигателями:				
Z10XEP	–	155 / 80 R13	79	Q (M+S)
Z10XEP, Z12XE, Z12XEP	–	155 / 80 R13	79	T
Z10XEP, Z12XE, Z12XEP, Z14XE, Z14XEP, Z13DT	–	175 / 65 R14	82	T
		185 / 55 R15	82	T
		205/40 R17	84	V
Z10XEP, Z12XE, Z14XE, Z14XEP, Z12XEP	–	195 / 45 R16	80	V
Z14XE, Z13DT	–	195 / 45 R16	84	V

**Дополнительное оборудование транспортного средства** противоугонное устройство, фронтальная подушка безопасности для водителя; возможна установка: фронтальной подушки безопасности для переднего пассажира и боковых подушек безопасности для водителя и переднего пассажира, кондиционера (хладагент R-134A), противотуманных фар, противобуксовочной системы и системы динамической стабилизации

**OPEL X01 (Corsa-C)**

Описание маркировки транспортного средства приведено в приложении 2.  
Общие виды транспортного средства на 2 листах приведены в приложении 3.

Руководитель органа по сертификации

.....  
подпись

**Б.В. Кисуленко**  
инициалы, фамилия

**С.В. Пугачев**

## РОСС DE.MT02.E03175P4

Приложение № 2 к "одобрению типа транспортного средства"

## ОПИСАНИЕ МАРКИРОВКИ ТРАНСПОРТНОГО СРЕДСТВА

1. Место расположения и форма знака соответствия:  
В моторном отсеке, на кронштейне.  
Знак соответствия выполнен по ГОСТ Р 50460-92 с указанием номера данного "одобрения типа транспортного средства".
2. Место расположения таблички изготовителя:  
В моторном отсеке, на опоре правой амортизаторной стойки передней подвески или на правой средней стойке кузова.
3. Место расположения идентификационного номера (VIN):
  - 3.1. На табличке изготовителя.
  - 3.2. На полу кузова между направляющей сиденья переднего пассажира и порогом двери.
4. Структура и содержание идентификационного номера транспортного средства:

1	2	3	4	5	6	7	8	9	10	11	12	13	14	15	16	17
W	0	L	0	X	C	F	?	8	?	?	?	?	?	?	?	?

- поз. 1 - 3: Международный код изготовителя (WMI):  
**W0L** – Adam Opel AG, Germany
- поз. 4: **0** – постоянный символ
- поз. 5: Тип транспортного средства:  
**X** – Corsa
- поз. 6: Модель:  
**C** – Corsa-C
- поз. 7 - 9: Тип кузова:  
**F08** – 3-х дверный хэтчбек;  
**F68** – 5-ти дверный хэтчбек
- поз. 10: Модельный год:  
**4** – 2004,  
**5** – 2005
- поз. 11: Код сборочного завода:  
**3** – Opel Portugal Ltd., Estrada Nacional, 3 P-2050, Azambuja, Portugal  
**4** – Opel Espana S.A., Aparatado de Correos, 375 E-50080, Zaragoza, Spain  
**6** – Opel Eisenach GmbH, Industriegebiet West, D-99817, Eisenach, Germany
- поз. 12 - 17: Производственный номер транспортного средства.

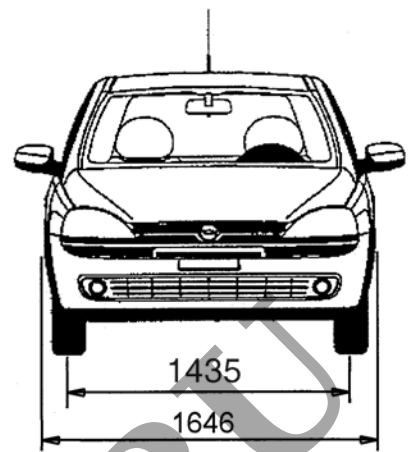
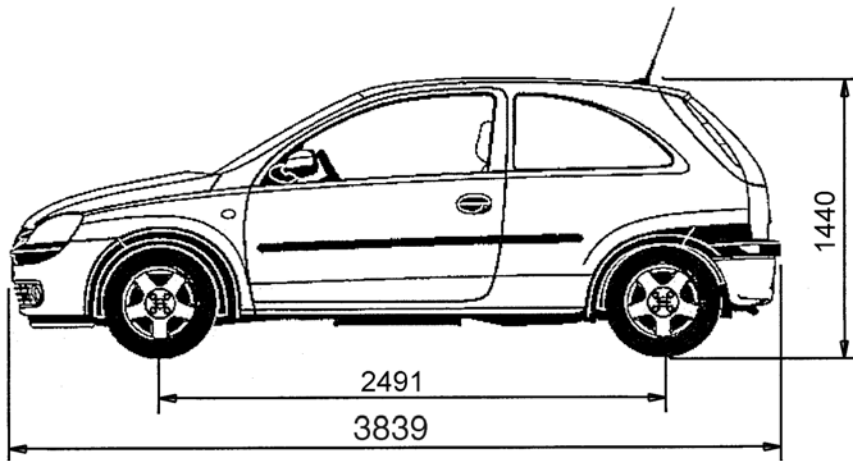

**OPEL Corsa-C (3 дв.)**

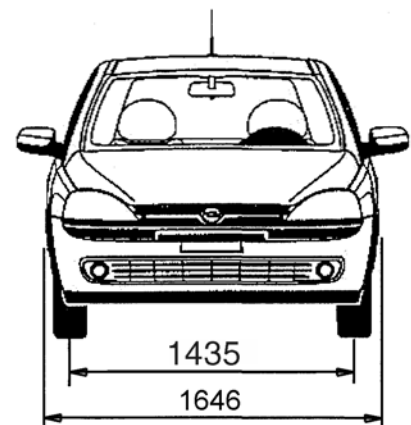
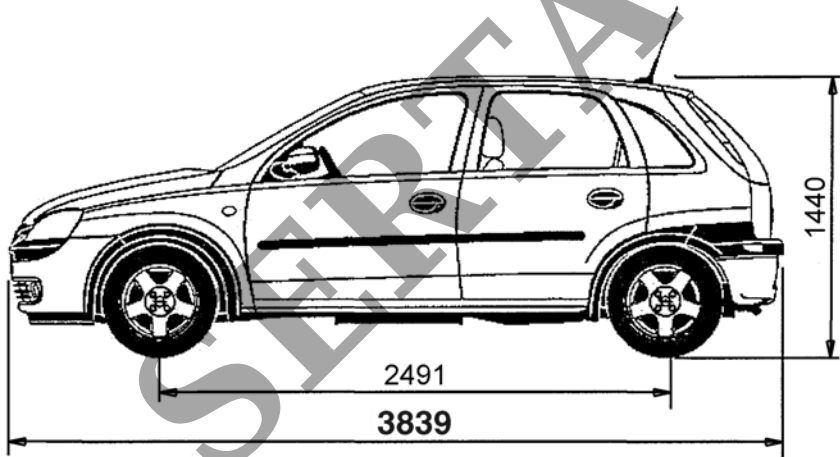
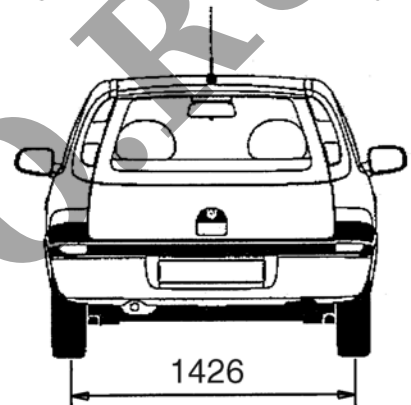

**OPEL Corsa-C (5 дв.)**

