

РОСС DE.MT02.E02286П2Р1

для модификаций:	Audi A6/S6 Limousine		Audi A6/S6 Kombilimousine (Avant)		Audi Allroad
	X0	X1	X0	X1	X1
Тип кузова / количество дверей	цельнометаллический, несущий				
	седан / 4		универсал / 5		универсал / 5
Количество мест спереди / сзади	2 / 3				
Габаритные размеры, мм					
– длина	4797...4946		4797...4946		4810...4901
– ширина	1810...1850		1810...1850		1853...1867
– высота	1387...1484		1413...1512		1482...1548
База, мм	2749 или 2761 (с дв. V8)	2761	2749 или 2761 (с дв. V8)	2761	2760

для модификаций:	Audi A6/S6 Limousine, Avant	Audi A6/S6 Limousine, Avant с дв. V8	Audi Allroad
Колея передних / задних колес, мм	1540...1546 / 1559...1575 (X0) 1540...1546 / 1561...1579 (X1)	1579...1589 / 1593...1603	1583...1593 / 1592...1602

для модификаций с двигателем:		Номинальная масса транспортного средства, указанная изготовителем, кг	Полная масса транспортного средства, кг	Максимальная масса, приходящаяся		Допустимая масса прицепа	
				на переднюю ось, кг	на заднюю ось, кг	прицеп с тормозами, кг	прицеп без тормозов, кг
Audi A6/S6 Limousine							
AWT	X0	1505...1675	1980...2020	1050...1080	1070	1300...1600	750
	X1	1615...1745	2090	1050	1170	1600	750
AWX	X0	1555...1685	2030	1110	1070	1600	750
AVF	X0	1565...1725	2040...2070	1120...1150	1070	1600	750
ALT	X0	1470...1635	1945...1980	1025...1065	1070	1300...1400	750
AMM	X0	1555...1720	2030...2065	1110...1145	1070	1500...1700	750
BDV	X0	1555...1720	2030...2065	1110...1145	1070	1500...1700	750
	X1	1660...1845	2135...2190	1120...1170	1165...1170	1600...1900	750
ASM	X0	1555...1685	2030	1110	1070	1500	750
AYM	X0	1635...1795	2110...2140	1190...1205	1070	1700...1800	750
AKE	X0	1670...1800	2145	1205	1070	1800	750
	X1	1750...1915	2225...2260	1205...1230	1170	1900	750

РОСС DE.MT02.E02286П2Р1

для модификаций с двигателем:		Номинальная масса транспортного средства, указанная изготовителем, кг	Полная масса транспортного средства, кг	Максимальная масса, приходящаяся		Допустимая масса прицепа	
				на переднюю ось, кг	на заднюю ось, кг	прицеп с тормозами, кг	прицеп без тормозов, кг
Audi A6/S6 Limousine							
ARE	X1	1735...1910	2210...2255	1195...1230	1165...1170	1900	750
BES	X1	1735...1910	2210...2255	1195...1230	1165...1170	1900	750
ASN	X0	1555...1725	2030...2070	1110...1150	1070	1700...1800	750
	X1	1665...1845	2140...2190	1125...1170	1165...1200	1900	750
ASG	X1	1825...1945	2290	1260	1160	2100	750
ANK	X1	1810...1955	2275...2300	1240...1260	1175	2100	750
BBJ	X0	1555...1725	2030...2070	1110...1150	1070	1700...1800	750
	X1	1665...1845	2140...2190	1125...1170	1165...1170	1900	750
BFC	X0	1635...1795	2110...2140	1190...1205	1070	1700...1800	750
BDG	X0	1635...1795	2110...2140	1190...1205	1070	1700...1800	750
BCZ	X0	1635...1795	2110...2140	1190...1205	1070	1700...1800	750
BDH	X0	1670...1800	2145	1205	1070	1800	750
	X1	1750...1880	2225	1205	1170	1900	750
BAU	X0	1670...1800	2145	1205	1070	1800	750
	X1	1750...1915	2225...2260	1205...1230	1170	1900	750
Audi A6/S6 Avant							
AWT	X0	1565...1730	2040...2075	1150...1080	1100	1300...1600	750
	X1	1670...1800	2145	1050	1200	1600	750
AWX	X0	1610...1735	2085	1110	1100	1600	750
AVF	X0	1615...1780	2090...2125	1120...1150	1100	1600	750
ALT	X0	1525...1695	2000...2040	1025...1065	1100	1300...1400	750
AMM	X0	1610...1775	2085...2120	1110...1145	1100	1500...1700	750
BDV	X0	1610...1775	2085...2120	1110...1145	1100	1500...1700	750
	X1	1715...1895	2190...2240	1120...1170	1200	1600...1900	750
ASM	X0	1610...1740	2085	1110	1100	1500	750
AYM	X0	1690...1845	2165...2195	1190...1205	1100	1700...1800	750
AKE	X0	1725...1845	2200	1205	1100	1800	750
	X1	1805...1955	2280...2315	1205...1230	1200	1900	750
ARE	X1	1795...1965	2270...2310	1195...1230	1200	1900	750
BES	X1	1795...1965	2270...2310	1195...1230	1200	1900	750

РОСС DE.MT02.E02286П2Р1

для модификаций с двигателем:		Номинальная масса транспортного средства, указанная изготовителем, кг	Полная масса транспортного средства, кг	Максимальная масса, приходящаяся		Допустимая масса прицепа				
				на переднюю ось, кг	на заднюю ось, кг	прицеп с тормозами, кг	прицеп без тормозов, кг			
Audi A6/S6 Avant										
ASN	X0	1610...1780	2085...2125	1110...1150	1100	1700...1800	750			
	X1	1720...1900	2195...2245	1125...1170	1200	1900	750			
ASG	X1	1890...2010	2355	1260	1200	2100	750			
ANK	X1	1865...2010	2330...2355	1245...1260	1200	2100	750			
BBJ	X0	1720...1900	2185...2225	1110...1150	1100	1700...1800	750			
	X1	1720...1900	2195...2245	1125...1170	1200	1900	750			
BFC	X0	1690...1845	2165...2195	1190...1205	1100	1700...1800	750			
BDG	X0	1690...1845	2165...2195	1190...1205	1100	1700...1800	750			
BCZ	X0	1690...1845	2165...2195	1190...1205	1100	1700...1800	750			
BDH	X0	1725...1845	2200	1205	1100	1800	750			
	X1	1805...1935	2280	1205	1200	1900	750			
BAU	X0	1725...1845	2200	1205	1100	1800	750			
	X1	1805...1955	2280...2315	1205...1230	1200	1900	750			
Audi Allroad										
AKE	X1	1890...2065	2445...2480	1280...1295	1300	2100...2300	750			
ARE	X1	1870...2080	2425...2455	1260...1285	1300	2100...2300	750			
BES	X1	1880...2050	2435...2465	1270...1295	1300	2100...2300	750			
BAS	X1	1935...2075	2490	1295	1300	2100...2300	750			
BAU	X1	1890...2065	2445...2480	1280...1295	1300	2100...2300	750			
Двигатель (марка, тип)				Audi AG						
				AWT	ALT	ASM	BDV	AMM	ARE	BES
				бензиновый, четырехтактный						
				с турбонаддувом		с турбонаддувом				
- количество и расположение цилиндров				4, рядное		6, V-образное				
- рабочий объем цилиндров, см ³				1781	1984	2393		2671	2976	
- степень сжатия				9.3	10.3	10.5		9.3	10.1	
- максимальная мощность, кВт (мин ⁻¹)				110 (5700)	96 (5700)	100 (5750)	125 (6000)	120 (6000)	184 (5800)	160 (6300)
- максимальный крутящий момент, Нм (мин ⁻¹)				210 (1750... 4600)	195 (3300)	230 (3200)		310 (1800... 4500)	300 (3200)	
Топливо				неэтилированный бензин с октановым числом не менее						
				95				98		

РОСС DE.MT02.E02286П2Р1

для двигателя:	AWT	ALT	ASM	BDV	AMM	ARE	BES	BBJ
Система питания	Audi/VW, Motronic					Bosch, Motronic		Audi/VW, Motronic
	распределенный впрыск топлива с электронным управлением							
Блок управления (марка, тип)	4B0906 018xx	8E0909 557xx		3B0907 552xx		4Z7907 551xx		8E0909 559xx
Турбокомпрессор (марка, тип)	KKK, 3K- Wamer, K03		-			KKK, 3K-Wamer, K03		-
Воздушный фильтр (марка, тип)	078 183A	058 183		078 183M		078 183R		058 183A
Система зажигания	с сухим бумажным элементом электронная, бесконтактная, единый блок управления с системой впрыска							
Катушка зажигания (марка, тип)	S3			S4			S3	
Свечи зажигания (марка, тип)	Bosch, NGK, Champion, Beru, R0, R1, R5 или RX							
Система выпуска и нейтрализации отработавших газов	два или три глушителя; система нейтрализации отработавших газов							
Передний глушитель (марка, тип)	X0	-	-	4B0 118				-
	X1	-	-	4B0 118		-	-	-
Средний глушитель (марка, тип)	X0	4B0 119C 8D0 119C		4B0 119C				4B0 119P
	X1	8E0 119A			8E0 119A	4B0 119E		4B3 119E
Задний глушитель (марка, тип)	X0	8D0 120B	4B0 120BK	8D0 120B	8D0 120B			4B0 120AE
	X1	4B0 120A/ B/AM /AN			4B0120 AT/BA/D/E	4B0120 B/C/B B/BC/ BE/BF	4B3 120C 4B0120 BBBB C/BE/BF	4B0 120 AC/AD
Нейтрализатор (марка, тип)	X0	8D0 178BE	8E0 178E 8D0 178E	8D0178BB/BC/BF/BG 8D0178AM/AS				8E0 178K/L 4B0 178N/P
	X1	8D0 178BE			8D0178BB/B C/BF/BG 8D0120AM/ AS	8D0 178 AN/A H/AS/ AM или AP/AJ/ AS/AM	8B0 178 ABS/A S/AM 4B0 178 AA/T/ AS/AM	8E0 178K/L 4B0 178N/P

РОСС DE.MT02.E02286П2Р1

	Audi AG							
	ASN	BAS	ASG	ANK	AWX	AVF	AKE	AYM
Двигатель (марка, тип)	бензиновый, четырёхтактный				четырёхтактный дизель с турбонаддувом			
- количество и расположение цилиндров	6	8			4	6		
- рабочий объем цилиндров, см ³	V-образное				рядное	V-образное		
- степень сжатия	2976	4163	4172		1896	2496		
- максимальная мощность, кВт (мин ⁻¹)	10.5	11.0			18.5			
- максимальный крутящий момент, Нм (мин ⁻¹)	162 (6300)	220 (6200)	250 (7000)	96 (4000)	96 (4000)	132 (4000)	114 (4000)	
Топливо	300 (3200)	380 (2700... 4600)	400 (3000... 4000)	420 (3400)	285 (1750... 2500)	310 (1900)	370 (1500... 2500)	310 (1400... 3500)
Система питания	неэтилированный бензин с октановым чис- лом не менее 98				дизельное			
Блок управления (марка, тип)	Audi/VW, распределенный впрыск топлива с электронным управлением				непосредственный впрыск топлива			
Турбокомпрессор (марка, тип)	8E0909 559xx	4D0907 560xx	4D0907 58xx	4D0907 59xx	Garrett, GT17 49 VA		Garrett, GT20 52V	
ТНВД (марка, тип)	-				-	Bosch, BT6009 BT6010	Bosch, BT6010	
Форсунки (марка, тип)	-				насос- форсунки, Bosch, PDB 013	Bosch, DSL A 142 P925 P1025	Bosch, DSL A 142 P1025	
Воздушный фильтр (марка, тип)	06C 183A	079 183C	077 183G	077 183J	8D0 183	4B0 183	059 183A	
Система зажигания	с сухим бумажным элементом							
Катушка зажигания (марка, тип)	электронная, бесконтактная, единый блок управления с систе- мой впрыска				-			
Свечи зажигания (марка, тип)	S3				-			
	Bosch, NGK, Champion, Beru, R0, R1, R5 или RX				-			

РОСС DE.MT02.E02286П2Р1

для двигателя:	ASN	BAS	ASG	ANK	AWX	AVF	AKE	AYM	
Система выпуска и нейтрализации отработавших газов	два глушителя; система нейтрализации отработавших газов								
Передний глушитель (марка, тип)	X0	4B0 119P				4B0119 T	8E0119C 8D0119P	8D0119P	
	X1	4B3 119E	4B0119E				8E0 119A		
Задний глушитель (марка, тип)	X0	4B0 120AE				4B0120 S	4B0 120 BH/H 8E0 120N	4B0 120 BH	
	X1	4B0120 AC/AD	4B3 120 B/C	4B3120 D/E/F/ G/R/S	4B3120 B/C/R/ S		4B0120 AA/AB/ AR/AS/ F/G		
Нейтрализатор (марка, тип)	X0	8D0 178K/L 4B0 178N/P				8D0178E	4D0178 AC/M		
	X1	8E0 178K/ L/Q/N	4Z7 178B 4D7 178 D/C/E 4B3 178 Q/R/F/ G	4B3 178 N/P/Q/ R	4B3 178 F/G		4D0 178AC 4B0 178B/C		

Двигатель (марка, тип) – количество и расположение цилиндров – рабочий объем, см ³ – степень сжатия Максимальная мощность, кВт (мин ⁻¹) Максимальный крутящий момент, Нм (мин ⁻¹) Топливо Система питания ТНВД (марка, тип) Форсунки (марка, тип) Турбокомпрессор (марка, тип) Воздушный фильтр (марка, тип)	Audi AG				
	BFC	BDG	BCZ	BDH	BAU
	четырёхтактный дизель				
	6, V-образное				
	2496 18.5	2496 18.0	2496 18.5	2496 18.0	2496 18.5
	120 (4000)	120 (4000)	120 (4000)	132 (4000)	132 (4000)
	310 (1400...3600)	310 (1400...3600)	310 (1400...3600)	370 (1500...2500)	370 (1500...2500)
	дизельное				
	непосредственный впрыск топлива				
	Bosch				
BT6010	BT6011	BT6010	BT6011	BT6010	
Bosch					
DSLA 142 P 1025	DSLA 142 P 1191	DSLA 142 P 1025	DSLA 142 P 1191	DSLA 142 P 1025	
Garrett, GT 2052V					
4B0 183, с бумажным элементом					

для двигателя:		BFC	BDG	BCZ	BDH	BAU
Система выпуска и нейтрализации отработавших газов		два или три глушителя, система нейтрализации отработавших газов				
Передний глушитель (марка, тип)	X0	8D0 119P	8D0 119P	8D0 119P	8E0 119C 8D0 119P	8E0 119C 8D0 119P
	X1				8E0 119A	8E0 119A
Задний глушитель (марка, тип)	X0	4B0 120BH	4B0 120BH	4B0 120BH	4B0 120 BH/H 8E0 120N	4B0 120 BH/H 8E0 120N
	X1				4B0 120 AA/AB/AR /AS/F/G	4B0 120 AA/AB/AR /AS/F/G
Нейтрализатор (марка, тип)	X0	4D0 178M/AC	4D0 178M/AC	4D0 178M/AC	4D0 178M/AC	4D0 178M/AC
	X1				4D0 178AC 4B0 178C/B	4D0 178AC 4B0 178C/B

для модификаций с двигателем:		Audi A6/S6 Limousine , Audi A6/S6 Avant						Audi Allroad			
		ASN	BDV	ARE, BES	AKE, BAU	ASG	ANK	AKE, BDH, BAU	AKE, BAU	ARE, BES	BAS
Трансмиссия		гидромеханическая									
Коробка передач (марка, тип)		QA5 VE0	QA5 VG0	QA5 VT0	QA5 VAB	QA5 LB0	QA5 LD0	FA5 VAA	QA5 VAC	QA5 VAE	QA5 VAF
		автоматическая									
		5									
- число передач											
- передаточные числа	I -	3.665	3.665	3.665	3.665	3.571	3.571	3.665	3.665	3.665	3.665
	II -	1.999	1.999	1.999	1.999	2.200	2.200	1.999	1.999	1.999	1.999
	III -	1.407	1.407	1.407	1.407	1.505	1.505	1.407	1.407	1.407	1.407
	IV -	1.000	1.000	1.000	1.000	1.000	1.000	1.000	1.000	1.000	1.000
	V -	0.742	0.742	0.742	0.742	0.804	0.804	0.742	0.742	0.742	0.742
	3.X -	4.096	4.096	4.096	4.096	4.095	4.095	4.096	4.096	4.096	4.096
Главная передача (марка, тип)		Audi/VW, гипоидная									
- передаточное число		3.197	3.292	2.909	2.984	2.727	3.511	2.984	3.511	4.380	3.908

РОСС DE.MT02.E02286П2Р1

для модификаций с двигателем:		Audi A6/S6 Limousine, Audi A6/S6 Avant							
		ALT	AMM, BDV, AWT			AVE, ASN, AYM, BBJ, BFC, BDG, BCZ			
Трансмиссия		механическая (FAV)							
Сцепление (марка, тип)		фрикционное, многодисковое, работает в масле, с гидравлическим приводом							
Коробка передач (марка, тип)		FAVJD0	FAVJG0			FAVJ00			
		бесступенчатый вариатор							
- передаточные числа		2.4...0.4	2.4...0.4			2.4...0.4			
3.X. -		2.4	2.4			2.4			
Главная передача (марка, тип)		Audi/VW, гипоидная							
- передаточное число		6.642	6.000			5.297			
для модификаций с двигателем:		Audi Allroad		Audi A6/S6 Limousine, Audi A6/S6 Avant					
		AKE, BAU	ARE, BES	ANK	AKE, BDH, BAU	ARE, BES	ASN, BBJ	BDV	AWT
Трансмиссия		механическая							
Сцепление (марка, тип)		фрикционное, сухое, однодисковое, с гидравлическим приводом							
Коробка передач (марка, тип)		QM6 EAK	QM6 EAL	QM6 EE0	QM6 EAM	QM6 EF0	QM6 EBC	QM5 ABF	QM5 ABD
		полностью синхронизированная, с ручным управлением							
- число передач		6					5		
- передаточные числа		I - 3.750	3.750	3.500	3.750	3.500	3.500	3.500	3.778
		II - 2.059	2.059	1.889	2.059	1.889	1.889	1.944	2.176
		III - 1.320	1.417	1.320	1.320	1.231	1.320	1.300	1.429
		IV - 0.933	1.071	1.034	0.933	0.967	1.034	0.943	1.029
		V - 0.730	0.857	0.857	0.711	0.806	0.857	0.789	0.838
		VI - 0.600	0.730	0.730	0.561	0.684	0.730	-	-
3.X. -		3.455	3.455	3.455	3.455	3.455	3.455	3.444	3.444
Главная передача (марка, тип)		Audi/VW, гипоидная							
- передаточное число		4.375	4.375	4.111	3.889	4.111	4.375	4.111	3.889

	Audi A6/S6 Limousine, Audi A6/S6 Avant							Audi Allroad	
	BDV, ASM, AMM	AWX	AWT	ALT	ASN, BBJ	AYM, BFC, BDG, BCZ	AVF	AKE, BAU	ARE, BES
для модификаций с двигателем:									
Трансмиссия	механическая								
Сцепление (марка, тип)	фрикционное, сухое, однодисковое, с гидравлическим приводом								
Коробка передач (марка, тип)	FM5 2EG	FM5 2FC	FM5 2EM	FM5 2FD	FM5 2FE	FM6 EA0	FM6 EAC	QM6 EAQ	QM6 EAR
	полностью синхронизированная, с ручным управлением								
- число передач	5					6			
- передаточные числа	I - 3.500	3.778	3.778	3.778	3.500	3.500	3.500	3.750	3.750
	II - 1.944	2.176	2.176	2.176	1.944	1.889	1.889	2.059	2.059
	III - 1.300	1.360	1.429	1.429	1.360	1.231	1.231	1.320	1.417
	IV - 1.029	0.903	1.029	1.029	1.034	0.871	0.933	0.933	1.071
	V - 0.816	0.686	0.838	0.838	0.844	0.667	0.730	0.730	0.857
	VI - -	-	-	-	-	0.561	0.600	0.600	0.730
	3.X - 3.444	3.444	3.444	3.444	3.444	3.455	3.455	3.455	3.455
Главная передача (марка, тип)	Audi/VW, гипоидная								
- передаточное число	3.875	3.444	3.700	4.125	3.750	3.875	3.875	*	*

* - передаточные числа главной передачи при включенных передачах 1-я и 2-я: 4.375 / 6.755,
на остальных передачах: 4.375

Подвеска

- передняя независимая, на двойных поперечных рычагах, с гидравлическими амортизаторами, со стабилизатором поперечной устойчивости, пружинная или с пневматическими упругими элементами, с возможностью регулирования дорожного просвета
- задняя X0 - полузависимая, на продольных рычагах, с гидравлическими амортизаторами, со стабилизатором поперечной устойчивости, пружинная, с возможностью регулирования дорожного просвета
X1 - независимая, на двойных поперечных рычагах, с гидравлическими амортизаторами, со стабилизатором поперечной устойчивости, пружинная или с пневматическими упругими элементами, с возможностью регулирования дорожного просвета

Рулевое управление (марка, тип)

Audi AG, рулевой механизм - "шестерня - рейка", рулевой привод с гидроусилителем

Тормозные системы

- рабочая гидравлический двухконтурный привод с диагональным разделением на контуры, с усилителем, с АБС, с электронным распределением тормозного усилия (EBV), с электронной системой обеспечения курсовой устойчивости (ESP); тормозные механизмы всех колес – дисковые

Приложение № 2 к "одобрению типа транспортного средства"

ОПИСАНИЕ МАРКИРОВКИ ТРАНСПОРТНОГО СРЕДСТВА

1. Место расположения и форма знака соответствия:
На голографической наклейке рядом с табличкой изготовителя.
Знак соответствия выполнен по ГОСТ Р 50460-92 с указанием номера данного "одобрения типа транспортного средства".
2. Место расположения таблички изготовителя:
В моторном отсеке, с правой стороны, на верхней поверхности правого брызговика.
3. Место расположения идентификационного номера (VIN):
 - 3.1. На табличке изготовителя.
 - 3.2. В моторном отсеке в центре щита моторного отсека.
4. Структура и содержание идентификационного номера (номеров) транспортных средств:

1	2	3	4	5	6	7	8	9	10	11	12	13	14	15	16	17
W	A	U	Z	Z	Z	4	B	?	?	?	?	?	?	?	?	?

- поз. 1 - 3: WMI (международный код изготовителя):
"WAU" – Audi AG, Германия.
- поз. 4 - 6: Постоянная часть идентификационного номера: "ZZZ".
- поз. 7 - 8: Тип транспортного средства: "4B".
- поз. 9: Постоянная часть идентификационного номера:
Z или контрольное число от 0 до 9 или знак X.
- поз. 10: Обозначение модельного года согласно ISO 3779-83.
- поз. 11: Код сборочного завода:
"A" – Ingolstadt,
"N" – Neckarsulm.
- поз. 12 - 17: Производственный номер транспортного средства.

Audi A4

Abmessungen
measurements

09/00

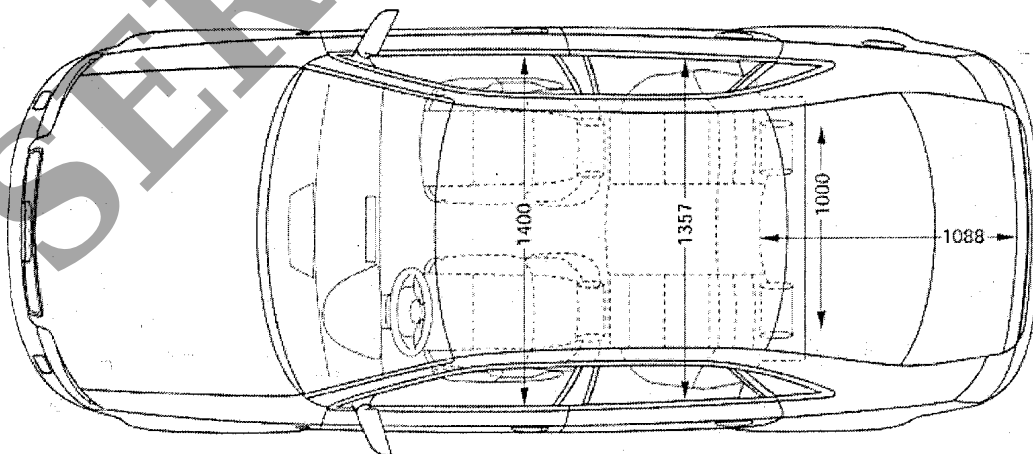
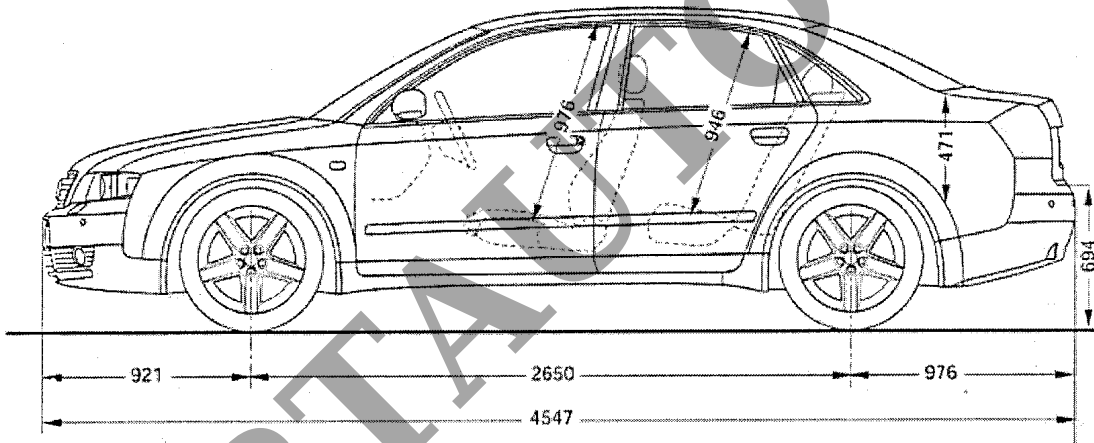
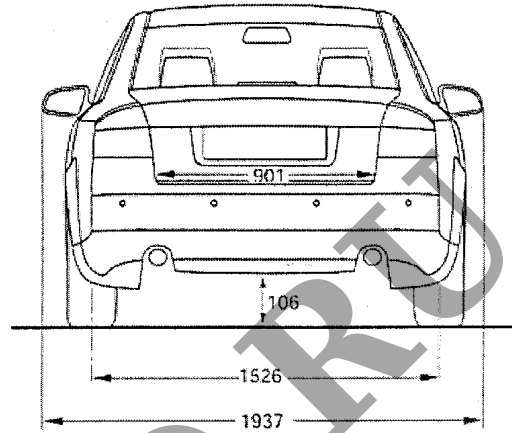
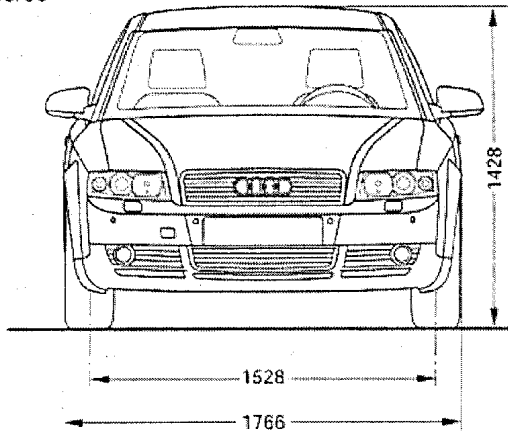

Der neue Audi A4 Avant

Abmessungen
Dimensions

05/01

