

ОРГАН ПО СЕРТИФИКАЦИИ
Межотраслевой фонд "Сертификация автотранспорта САТР" ("САТР-ФОНД")
№ РОСС RU.0001.11MT02 от 10.06.2003 г.
125480, г. Москва, ул. Героев Панфиловцев, 24 (Тел. 454-42-27)

РОСС RU.MT02.E03917

30 **июля** _____
2005

Марка транспортного средства	HYUNDAI
Тип транспортного средства	Sonata
Категория транспортного средства	M₁
Код ОКП	45 1431
Код VIN	X7ME?41?P???????
Заявитель, изготовитель и его адрес	ООО "ТагАЗ", 344011, г. Ростов-на-Дону, пер. Халтуринский, 99, Российская Федерация
Поставщик комплектов для сборки и его адрес	Hyundai Motor Company, 231, Yangjae-Dong, Seocho-Ku, Seoul 137-938, The Republic of Korea

ОБЩИЕ ХАРАКТЕРИСТИКИ ТРАНСПОРТНОГО СРЕДСТВА

Колесная формула / ведущие колеса	4 x 2 / передние
Схема компоновки транспортного средства	переднеприводная; расположение двигателя – переднее поперечное
Тип кузова / количество дверей	цельнометаллический, несущий, седан / 4
Количество мест спереди / сзади	2 / 3
Габаритные размеры, мм	
– длина	4747
– ширина	1820
– высота	1422
База, мм	2700
Колея передних / задних колес, мм	1540 / 1530

РОСС RU.MT02.E03917

Масса снаряженного транспортного средства (по ГОСТ Р 52051-2003), кг	1498...1590
Полная масса транспортного средства, кг	2020
Максимальная допустимая масса, приходящаяся:	
– на переднюю ось, кг	1175
– на заднюю ось, кг	1025
Допустимая полная масса прицепа, кг	
– прицеп без тормозов	750
– прицеп с тормозами	1700

Двигатель (марка, тип)	G4JP-E	G4JP-EG	G6BA	G6BA-G
	бензиновый, четырехтактный			
– количество и расположение цилиндров	4, рядное		6, V-образное	
– рабочий объем, см ³	1997		2656	
– степень сжатия	10.0		10.0	
– максимальная мощность, кВт (мин ⁻¹)	96.4 (6000)		126.5 (6000)	
– максимальный крутящий момент, Нм (мин ⁻¹)	175.1 (4600)		245.1 (4000)	
Топливо	бензин с октановым числом не менее 91			
Система питания	распределенный впрыск топлива			
Система впрыска (марка, тип)	Kefico, 35310-38010		Kefico, 35310-37150	
Блок управления (марка, тип)	39120-38??? или 39122-38???		39108-37???, 39107-37???, или 39106-37???	
Воздушный фильтр (марка, тип)	Donghyun, Jinwoo, LG или Dongwoo, 28113-37101		Donghyun, 28113-37101	
	с сухим, бумажным элементом			
Система зажигания	Kefico		Siemens	
Катушка зажигания (марка, тип)	Hyunil, 12V		Hyunil, HSA-412	
Свечи зажигания (марка, тип)	NGK или Champion, RN9YC4, RN10PGP4, BKR6ES-11, RGR5C-11		NGK или Champion, PFR5N-11, RC10PYPB4	
Система выпуска и нейтрализации отработавших газов	два глушителя, два нейтрализатора отработавших газов			
Основной глушитель (марка, тип)	Hyundai, EF55 или EFM00		Hyundai, EFM20	

РОСС RU.MT02.E03917

Для модификаций с двигателями:	G4JP-E	G4JP-EG	G6BA	G6BA-G
Дополнительный глушитель (марка, тип)	Hyundai, EF10		Hyundai, EF20	
Нейтрализатор (марка, тип)	Hyundai, TEH32 и TSHA1	Hyundai, TEH52 и TSH61	Hyundai, L9II04 или R9II04 и FSHA2	Hyundai, L9SS04 или R9SS04 и FSHA2
Трансмиссия	механическая		гидромеханическая	
Сцепление (марка, тип)	однодисковое, фрикционное, сухое		—	
Коробка передач (марка, тип)	с синхронизаторами на всех передачах переднего хода, с ручным управлением		с автоматическим управлением	
– число передач	вперед – 5, назад - 1		вперед – 4, назад - 1	
– передаточные числа	I - 3.636	3.213	2.842	
	II - 2.056	1.947	1.529	
	III - 1.296	1.296	1.000	
	IV - 0.943	0.943	0.712	
	V - 0.775	0.775	—	
	3.X. - 3.455	3.455	2.480	
Главная передача (марка, тип)	Hyundai, цилиндрическая, косозубая			
– передаточное число	4.063	4.063	4.042	3.770
Подвеска				
– передняя	независимая, пружинная, на поперечных рычагах, с гидравлическими телескопическими амортизаторами и стабилизатором поперечной устойчивости			
– задняя	независимая, пружинная, многорычажная, с гидравлическими телескопическими амортизаторами			
Рулевое управление (марка, тип)	рулевой механизм типа “шестерня-рейка”; рулевой привод с гидроусилителем			
Тормозные системы				
– рабочая	гидравлическая, двухконтурная, с диагональным разделением на контуры, тормозные механизмы передних колес – дисковые, задних – барабанные или дисковые, с АБС или без нее			

РОСС RU.MT02.E03917

- запасная каждый из контуров рабочей тормозной системы
- стояночная механический (тросовый) привод к тормозным механизмам задних колес

Шины		
– марка	—	—
– размер	205/65R15	205/60R16
– индекс несущей способности	94	92
– категория скорости	H, V	V

Дополнительное оборудование транспортного средства

очиститель и омыватель ветрового стекла, электрообогреватель наружных зеркал заднего вида, электрические стеклоподъемники, кондиционер (хладагент R134A), противоугонное устройство

HYUNDAI Sonata

Описание маркировки транспортного средства приведено в приложении 2.
Общий вид транспортного средства на 1 листе приведен в приложении 3.

Руководитель органа по сертификации

..... **Б.В. Кисуленко**

подпись

инициалы, фамилия

С.В. Пугачев

РОСС RU.MT02.E03917

Приложение № 2 к "одобрению типа транспортного средства"

ОПИСАНИЕ МАРКИРОВКИ ТРАНСПОРТНОГО СРЕДСТВА

1. Место расположения и форма знака соответствия:
На табличке изготовителя.
Знак соответствия выполнен по ГОСТ Р 50460-92 с указанием номера данного "одобрения типа транспортного средства".
2. Место расположения таблички изготовителя:
На поперечной панели моторного отсека слева.
3. Место расположения идентификационного номера (VIN):
 - 3.1. На табличке изготовителя.
 - 3.2. На поперечной панели моторного отсека справа.
 - 3.3. На полу багажного отделения, справа.
4. Структура и содержание идентификационного номера транспортного средства:

1	2	3	4	5	6	7	8	9	10	11	12	13	14	15	16	17
X	7	M	E	?	4	1	?	P	?	?	?	?	?	?	?	?

- поз. 1 - 3: Международный идентификационный код изготовителя (WMI):
X7M – ООО "ТатАЗ", Российская Федерация.
- поз. 4: Обозначение типа транспортного средства: E – Sonata.
- поз. 5: Обозначения варианта внутреннего оборудования салона: M или N.
- поз. 6: Обозначение типа кузова: 4 – седан.
- поз. 7: Обозначение типа ремней безопасности: 1.
- поз. 8: Обозначение типа двигателя:
B – двигатель объемом 2.0 л, бензиновый;
E – двигатель объемом 2.7 л, бензиновый.
- поз. 9: Расположение органов управления: P – левостороннее.
- поз. 10: Обозначение года выпуска в соответствии с ГОСТ Р 51980-2002.
- поз. 11: Обозначение типа трансмиссии:
M – механическая;
A – гидромеханическая.
- поз. 12 - 17: Производственный номер транспортного средства.

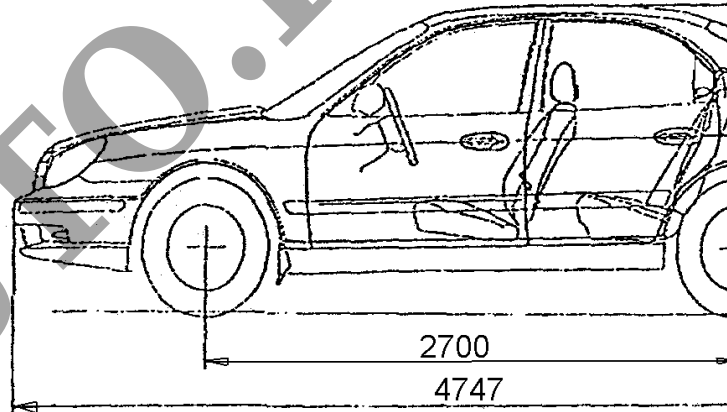
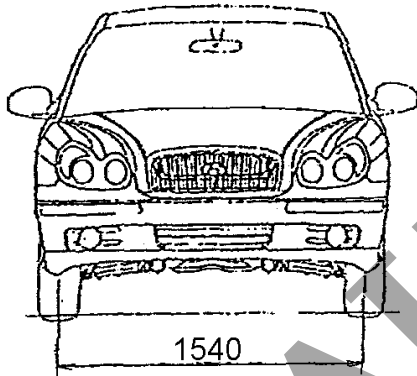
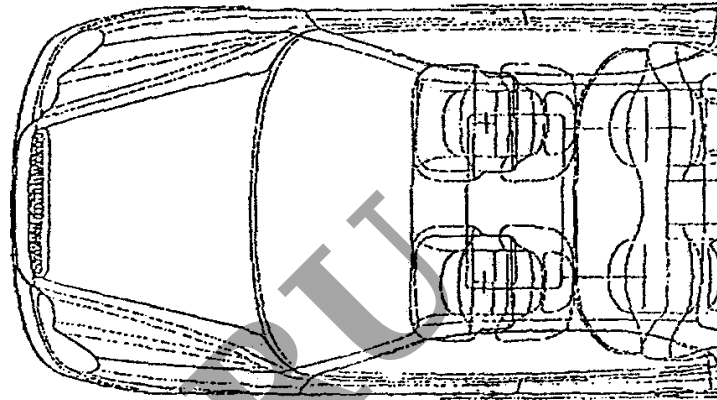
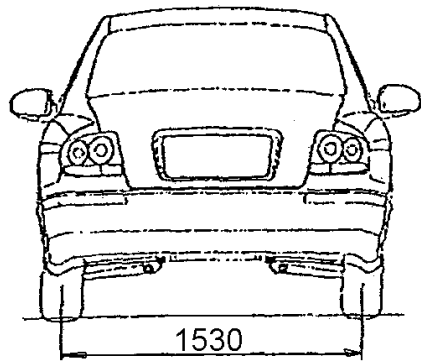

HYUNDAI Sonata