

ОРГАН ПО СЕРТИФИКАЦИИ
Межотраслевой фонд “Сертификация автотранспорта САТР” (“САТР-ФОНД”)
№ РОСС RU.0001.11MT02 от 10.06.2003 г.
125480, г. Москва, ул. Героев Панфиловцев, 24 (тел. 454-42-27)

РОСС DE.MT02.E03873

30 июня —
2005

Марка транспортного средства	Porsche
Тип транспортного средства	9PA (Cayenne, Cayenne S, Cayenne Turbo)
Категория транспортного средства	M1G
Код ТН ВЭД	8703 24
Код VIN	WP1ZZZ9PZ?LA...
Заявитель, представитель изготовителя и его адрес	ООО “ПОРШЕ РУССЛАНД”, 123610, г. Москва, Краснопресненская наб. 12, офис 649, Российская Федерация
Изготовитель и его адрес	Dr. Ing. h.c. F. Porsche AG, Stuttgart-Zuffenhausen, Porscheplatz, 1, D-70435, Stuttgart, Germany
Сборочный завод и его адрес	Porsche Leipzig GmbH, Porschestraße 1, 04158, Leipzig, Germany

ОБЩИЕ ХАРАКТЕРИСТИКИ ТРАНСПОРТНОГО СРЕДСТВА

Колесная формула / ведущие колеса	4 x 4 / все
Схема компоновки транспортного средства	полноприводная; расположение двигателя – переднее продольное
Тип кузова / количество дверей	цельнометаллический, несущий, универсал / 5
Количество мест спереди / сзади	2 / 3

для модификаций:	Cayenne	Cayenne S	Cayenne Turbo
Габаритные размеры, мм			
— длина	4782...5018	4782...5018	4786...5021
— ширина	1928...1949	1928...1949	1928...1949
— высота	1699...1789	1699...1789	1699...1789
База, мм	2855...2865		
Колея передних / задних колес, мм	1641...1655 / 1656...1704		

POCC DE.MT02.E03873

для модификаций:	Cayenne	Cayenne S	Cayenne Turbo	
Масса снаряженного транспортного средства, кг (по ГОСТ Р 52051-2003)	2235...2605	2300...2695	2430...2740	
Полная масса транспортного средства, кг	2945	3080	3080	
Распределение полной массы:				
– на переднюю ось, кг	1355	1455	1470	
– на заднюю ось, кг	1590	1625	1610	
Допустимая полная масса прицепа, кг		750		
– прицеп без тормозов		3500		
– прицеп с тормозами				
Двигатель (марка, тип)	Porsche			
	BFD	M 48/00	M 48/50	M 48/50S
	четырёхтактный, бензиновый			
	с турбонаддувом			
– количество и расположение цилиндров	6, V-образное	8, V-образное		
– рабочий объем, см ³	3189	4511		
– степень сжатия	11.5	11.5		
Максимальная мощность, кВт (мин ⁻¹)	184 (6000)	250 (6000)	331 (6000)	368 (6000)
Максимальный крутящий момент, Нм (мин ⁻¹)	310 (2500...5500)	420 (2500...5500)	620 (2250...4750)	700 (2250...4750)
Топливо	бензин с октановым числом не менее 98			
Система питания	распределенный впрыск топлива с электронным управлением			
Система впрыска топлива (марка, тип)	BOSCH, Motronic, ME 7.1.1	BOSCH, Motronic, ME 7.11		
Турбокомпрессор (марка, тип)	-	IH1, VVQ1+VVQ2		
Воздушный фильтр (марка, тип)	Knecht, LX 792, с сухим бумажным элементом			
Система зажигания	микропроцессорная			
Блок управления (марка, тип)	BOSCH			
	CA6SEU400	CA8SEU300	CA8TEU 300	CA8TEU 400
Катушка зажигания (марка, тип)	BERU, 022 905 100 E	BERU, 0 040 102 002	BERU, 0 040 102 002	
Свечи зажигания (марка, тип)	NGK, IZK R7B	BOSCH, FGR6 KOE	BERU, 14F6 DPUR 021	
Система выпуска и нейтрализации отработавших газов	один глушитель, система нейтрализации отработавших газов			
Глушитель (марка, тип)	Gillet или Boysen			
	948/15 или 948/24	948/16	948/17	
Нейтрализаторы (марка, тип)	Gillet или Boysen, два предварительных и один или два основных			
	948/07, 948/19, 948/24, 948/11	948/03, 948/04, 948/08, 948/09, 948/21, 948/20, 948/22, 948/23	948/05, 948/06, 948/10, 948/11	

РОСС DE.MT02.E03873

Трансмиссия	механическая	гидромеханическая
Сцепление (марка, тип)	сухое, однодисковое	-
Коробка передач (марка, тип)	с ручным управлением	автоматическая, планетарная
- число передач	вперед – 6, назад – 1	вперед – 6, назад – 1
- передаточные числа		
I -	4.680	4.148
II -	2.530	2.370
III -	1.687	1.556
IV -	1.215	1.155
V -	1.000	0.859
VI -	0.837	0.686
3.X. -	4.273	3.394
Раздаточная коробка (марка, тип)	механическая	
- число передач	2	
- передаточные числа		
высшее -	1.000	
низшее -	2.694	
Главная передача (марка, тип)	гипоидная	
- передаточное число	4.100 (Cayenne), 3.700 (Cayenne S)	4.556 (Cayenne), 4.100 (Cayenne S), 3.700 (Cayenne Turbo)
Подвеска		
- передняя	независимая, на поперечных рычагах, с возможностью регулировки дорожного просвета (по заказу)	
- задняя	независимая, на поперечных рычагах, с возможностью регулировки дорожного просвета (по заказу)	
Рулевое управление (марка, тип)	рулевой механизм типа "шестерня-рейка", рулевой привод с гидроусилителем	
Тормозные системы		
- рабочая (марка, тип)	гидравлический двухконтурный привод с диагональным разделением контуров, с АБС; тормозные механизмы всех колес – дисковые	
- запасная (марка, тип)	каждый из контуров рабочей тормозной системы	
- стояночная (марка, тип)	механический (тросовый) привод тормозных механизмов задних колес	

РОСС DE.MT02.E03873

<u>Шины</u>	марка	размер	индекс несущей способности	категория скорости
для всех модификаций:	—	255/50 R19	107	V
	—	255/55R18	109	Y,V
	—	275/45R19	108	Y
	—	275/40R20	106	Y
	—	235/60R18	107	T, H
для модификации Cayenne:	—	235/65R17	108	V, H, T

Дополнительное оборудование транспортного средства

электрообогреватель наружных зеркал заднего вида, электрические стеклоподъемники, кондиционер (хладагент R134a), противоугонное устройство, подушки безопасности

Porsche 9PA (Cayenne, Cayenne S, Cayenne Turbo)

Описание маркировки транспортного средства приведено в приложении № 2.

Общие виды транспортного средства на одном листе приведены в приложении № 3.

Руководитель органа по сертификации

.....
подпись

Б.В. Кисуленко
инициалы, фамилия

С.В. Пугачев

РОСС DE.MT02.E03873

Приложение № 2 к "одобрению типа транспортного средства"

ОПИСАНИЕ МАРКИРОВКИ ТРАНСПОРТНОГО СРЕДСТВА

1. Место расположения и форма знака соответствия:
На голографической наклейке, расположенной рядом с табличкой изготовителя.
Знак соответствия выполнен по ГОСТ Р 50460-92 с указанием номера данного "одобрения типа транспортного средства".
2. Место расположения таблички изготовителя:
Под капотом, на задней стенке моторного отсека, с правой стороны по ходу движения
3. Место расположения идентификационного номера (VIN):
 - 3.1. На табличке изготовителя
 - 3.2. В багажном отсеке, с правой стороны, в нише запасного колеса
4. Структура и содержание идентификационного номера (номеров) транспортных средств:

1	2	3	4	5	6	7	8	9	10	11	12	13	14	15	16	17
W	P	1	Z	Z	Z	9	P	Z	?	L	A	?	?	?	?	?

- поз. 1 - 3: Международный идентификационный код изготовителя (WMI):
"WP1" – Dr. Ing. h.c. F. Porsche AG, Germany.
- поз. 4 - 6 и 9: Постоянные символы "Z".
- поз. 7, 8 и 12: Обозначение типа транспортного средства: "9PA"
- поз. 10: Обозначение модельного года согласно ISO 3779-83 (4 - 2004 г., 5 - 2005 г., ...).
- поз. 11: Код сборочного завода: "L" – Leipzig.
- поз. 13: Вариант исполнения:
"0", "1" – Cayenne;
"4", "5", "6" – Cayenne S;
"8", "9" – Cayenne Turbo.
- поз. 14 - 17: Порядковый номер транспортного средства.

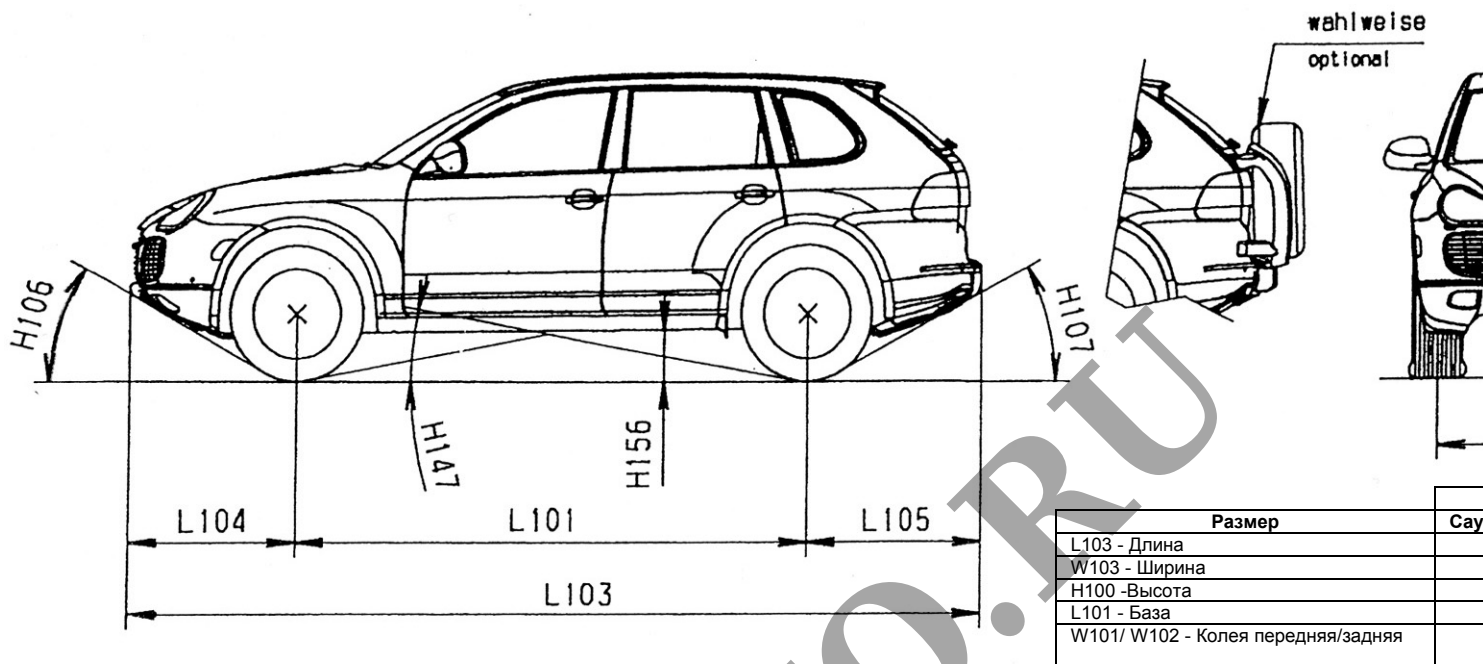

Размер	Сая
L103 - Длина	
W103 - Ширина	
H100 - Высота	
L101 - База	
W101/ W102 - Колея передняя/задняя	

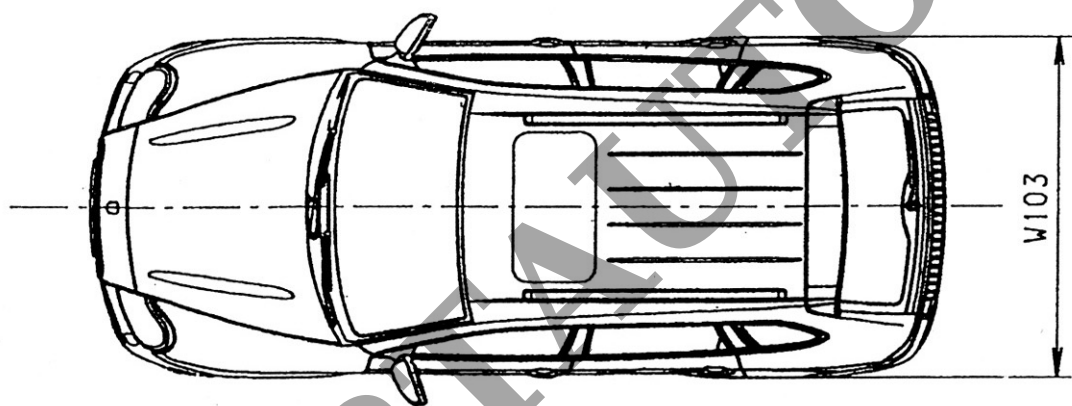

SERIALS.RU