

ОРГАН ПО СЕРТИФИКАЦИИ
Межотраслевой фонд "Сертификация автотранспорта САТР" ("САТР-ФОНД")
 № РОСС RU.0001.11MT02 от 10.06.2003 г.
 125480, г. Москва, ул. Героев Панфиловцев, 24 (тел. 454-42-27)

РОСС KR.MT02.E03872

29 июня —
2005

Марка транспортного средства	Ssangyong
Тип транспортного средства	W (Chairman)
Категория транспортного средства	M₁
Код ТН ВЭД	8703 23 (для мод. с двигателями E20, E23, E28) 8703 24 (для мод. с двигателем E32)
Код VIN	KPTP1???S?P...
Заявитель и его адрес	Cort Limited, Ormonde house, 2 Night st, Epsom Surrey KT18 8AD, United Kingdom
Изготовитель и его адрес	Ssangyong Motor Company, 150-3, Chilkoi-dong, Pyungtaek-si, Kyungki-do, Korea
Представитель изготовителя и его адрес	Московское представительство Cort Limited, 119571, г. Москва, Ленинский проспект, 158, гост. "Салют", Корейский Бизнес-центр, офис 206, Российская Федерация

ОБЩИЕ ХАРАКТЕРИСТИКИ ТРАНСПОРТНОГО СРЕДСТВА

Колесная формула / ведущие колеса	4 x 2 / задние
Схема компоновки транспортного средства	классическая; расположение двигателя - переднее продольное

Тип кузова / количество дверей	цельнометаллический, несущий, седан / 4	
Количество мест спереди / сзади	2 / 3	
Габаритные размеры, мм		
— длина	5055	5355
— ширина	1825	1825
— высота	1465	1475
База, мм	2900	3200
Колея передних / задних колес, мм	1550 / 1540	

РОСС KR.MT02.E03872

для модификаций с двигателем :	E20	E23	E28	E32
Масса снаряженного транспортного средства, кг (по ГОСТ Р 52051-2003)	1640...1705	1645...1725	1705...1780	1712...1831
Полная масса транспортного средства, кг	2140	2160	2215	2280
Масса транспортного средства, приходящаяся:				
– на переднюю ось, кг	929	941	988	1016
– на заднюю ось, кг	1211	1219	1227	1264
Буксировка прицепа не предусмотрена				
Двигатель (марка, тип)	Ssangyong Motor Company			
	E20 (161.944)	E23 (161.974)	E28 (162.944)	E32 (162.994)
	четырёхтактный, бензиновый			
– количество и расположение цилиндров	4, рядное	4, рядное	6, рядное	6, рядное
– рабочий объем, см ³	1998	2295	2799	3199
– степень сжатия	9.6	10.4	10.0	10.0
Максимальная мощность, кВт (мин ⁻¹)	98.8 (5600)	107.5 (5600)	147.9 (5900)	161.2 (6000)
Максимальный крутящий момент, Нм (мин ⁻¹)	186.3 (4100...4400)	213.5 (3600...3900)	271.2 (4700...5100)	304.8 (4500...4900)
Топливо	бензин с октановым числом не менее 95			
Система питания	распределенный впрыск топлива во впускной коллектор с электронным управлением			
Система впрыска (марка, тип)	Bosch / Kefico, A000 078 8623 / A162 078 3123			
Блок управления впрыском топлива (марка, тип)	161 545 5832	161 545 5032 / 161 545 5232	162 545 7532	162 545 7332
Воздушный фильтр (марка, тип)	Dae-ki, с сухим бумажным элементом			
Система зажигания	электронная, блок управления совмещен с блоком управления впрыском топлива			
Катушка зажигания (марка, тип)	Bosch, ZS 0004	Bosch, ZS 0004	Bosch, ZS 0004	Bosch, ZS 0004
Свечи зажигания (марка, тип)	Bosch, F8 DC4 / Beru, 14F-8DU4 / Champion (SELIM), C11YCC			
Система выпуска и нейтрализации отработавших газов	основной и дополнительный глушители, система нейтрализации отработавших газов			
Основной глушитель (марка, тип)	Woo-sin, 24430-11100	Woo-sin, 24430-11100	Woo-sin, 24430-11000	Woo-sin, 24430-11000
Дополнительный глушитель (марка, тип)	Woo-sin, 24420-11000	Woo-sin, 24420-11000	Woo-sin, 24420-11000	Woo-sin, 24420-11000
Нейтрализаторы (марка, тип)	EBERSPACHER, 24310-11100	EBERSPACHER, 24310-11100	EBERSPACHER, 24310-11030+ 24320-11030	EBERSPACHER, 24310-11000+ 24320-11000

РОСС KR.MT02.E03872

для модификаций с двигателями:		E20, E23	E28, E32	E23
Трансмиссия		гидромеханическая		
Сцепление (марка, тип)		—		
Коробка передач (марка, тип)		BTR Automotive	Mercedes Benz	Mercedes Benz
		автоматическая		
— число передач	вперед -	4	5	5
	назад -	1	1	1
— передаточные числа	I -	2.742	3.932	3.932
	II -	1.508	2.408	2.408
	III -	1.000	1.486	1.486
	IV -	0.709	1.000	1.000
	V -	-	0.830	0.830
	З.Х. -	2.429	3.100	3.100
Главная передача (марка, тип)		гипоидная		
— передаточное число		3.917	3.059	3.462
Подвеска				
— передняя		независимая, пружинная, типа Макферсон, с регулировкой положения кузова		
— задняя		независимая, пружинная, многорычажная, с телескопическими амортизаторами, с регулировкой положения кузова		
Рулевое управление (марка, тип)				
		рулевой привод с гидроусилителем; рулевой механизм типа “винт-шариковая гайка-рейка-сектор”		
Тормозные системы				
— рабочая (марка, тип)		гидравлический двухконтурный привод с разделением на контуры по осям, с вакуумным усилителем, с регулятором тормозных сил, с АБС; тормозные механизмы всех колес - дисковые		
— запасная (марка, тип)		каждый из контуров рабочей тормозной системы		
— стояночная (марка, тип)		механический (тросовый) привод к тормозным механизмам задних колес		
Шины				
— марка		—		
— размер		205/65 R15	215/60 R16	215/55 R16
— индекс несущей способности		94	94	94
— категория скорости		H	H	V

РОСС KR.MT02.E03872

Приложение № 2 к "одобрению типа транспортного средства"

ОПИСАНИЕ МАРКИРОВКИ ТРАНСПОРТНОГО СРЕДСТВА

1. Место расположения и форма знака соответствия:

На голографической наклейке, расположенной рядом с табличкой изготовителя.

Знак соответствия выполнен по ГОСТ Р 50460-92 с указанием номера данного "одобрения типа транспортного средства".

2. Место расположения таблички изготовителя:

На правой верхней части панели радиатора.

3. Место расположения идентификационного номера (VIN):

3.1. На табличке изготовителя.

3.2. В подкапотном пространстве, на перегородке моторного отсека, с правой стороны.

4. Структура и содержание идентификационного номера (номеров) транспортных средств:

1	2	3	4	5	6	7	8	9	10	11	12	13	14	15	16	17
K	P	T	P	1	?	?	?	S	?	P	?	?	?	?	?	?

поз. 1 - 3: Международный идентификационный код изготовителя (WMI):

"KPT" – Ssangyong Motor Company, Korea.

поз. 4: Модель: "P" – Ssangyong Chairman, левостороннее расположение рулевого управления.

поз. 5: Тип кузова: "1" – четырехдверный седан.

поз. 6: Уровень комплектации: "A" – Standart, "B" – Deluxe, "C" – Super Deluxe.

поз. 7: Удерживающие системы:

"1" – ремни безопасности с трехточечным креплением;

"2" – ремни безопасности с двухточечным креплением.

поз. 8: Тип двигателя: "6" – E23, "7" – E28, "8" – E20, "9" – E32.

поз. 9: Постоянный символ: "S".

поз. 10: Модельный год согласно ISO 3779-83 (4 – 2004 г., 5 – 2005 г.,...).

поз. 11: Код сборочного завода: "P" – Pyungtaek plant.

поз. 12 - 17: Производственный номер транспортного средства.

Ssangyong W (Chairman)

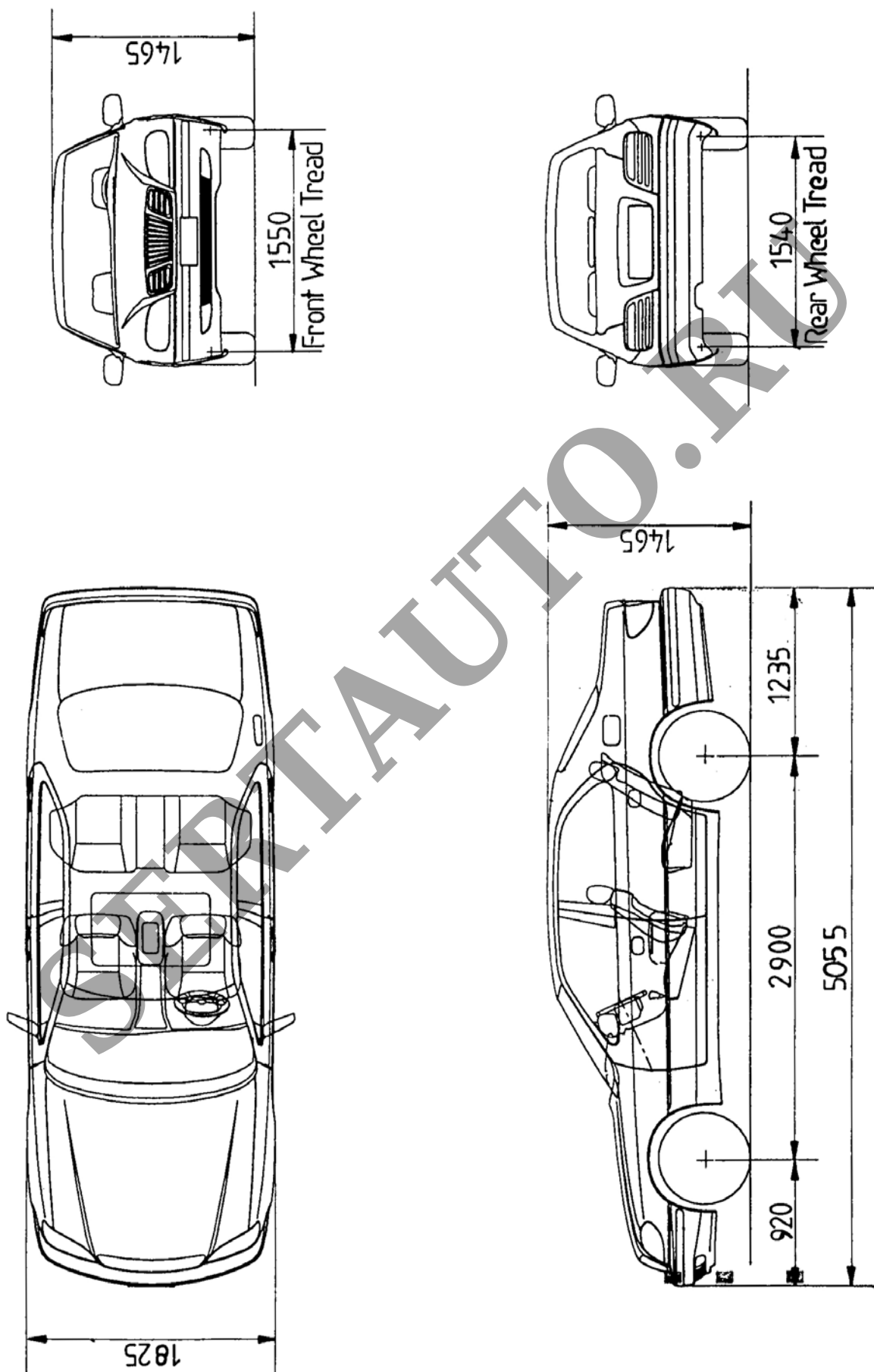

Ssangyong W (Chairman)

