

РОСС KR.MT02.E03826

для модификаций с кузовом: с двигателем:	седан			универсал		
	G4ED	G4GC	D4EA	G4ED	G4GC	D4EA
Масса снаряженного транспортного средства (по ГОСТ Р 52051-2003), кг	1253... 1344	1300... 1397	1374... 1445	1275... 1363	1325... 1419	1399... 1466
Полная масса транспортного средства, кг	1720... 1740	1770... 1790	1840	1733... 1753	1783... 1809	1856
Масса транспортного средства, приходящаяся:						
– на переднюю ось, кг	835...892	877...934	948...982	837...898	877...940	950...987
– на заднюю ось, кг	848...885	856...893	858...892	855...896	868...907	869...906
Допустимая полная масса прицепа, кг						
– прицеп без тормозов	550	550	550	550	550	550
– прицеп с тормозами	1200	1400	1400	1200	1400	1400
Двигатель (марка, тип)	Hyundai Motor Company / Kia Motor Company					
	G4ED		G4GC	D4EA		
	четырёхтактный, бензиновый			четырёхтактный дизель		
– количество и расположение цилиндров	4, рядное					
– рабочий объем, см ³	1599		1975	1991		
– степень сжатия	10.0		10.1	17.7		
Максимальная мощность, кВт (мин ⁻¹)	77.2 (5800)		105.0 (6000)	82.5 (4000)		
Максимальный крутящий момент, Нм (мин ⁻¹)	143.2 (4500)		186.0 (4500)	245 (1800...2500)		
Топливо	бензин с октановым числом не менее 91			дизельное		
Система питания	распределенный впрыск топлива во впускной коллектор с электронным управлением			впрыск топлива под давлением		
Система впрыска (марка, тип)	Kefico, 35310-22600		Kefico, 35310-23600			
Блок управления впрыском топлива (марка, тип)	39120-26730, 39120-26735, 39120-26740, 39120-26745, 39120-26742, 39120-26747, 39120-26760, 39120-26765		39120-23600, 39130-23600, 39120-23610, 39130-23610, 39120-23620, 39130-23620		39103-27050, 39103-27060	
ТНВД (марка, тип)	–			Bosch, 33100-27000, 33100-27010		

РОСС KR.MT02.E03826

для двигателя:	G4ED	G4GC	D4EA		
Форсунки (марка, тип)	–		Bosch, 33800-27900, 33800-27901, 33800-27902, 33800-27910, 33800-27800, 33800-27810, 33800-27820, 33800-27850, 33800-27860, 33800-27870		
Турбокомпрессор (марка, тип)	–		KYPC, 28231-27000		
Воздушный фильтр (марка, тип)	Daeki, 28113-2F000				
Система зажигания	электронная				
Катушка зажигания (марка, тип)	Denso-PoongSung, 27301-26600	Denso-PoongSung, 27301-23700	–		
Свечи зажигания (марка, тип)	NGK, BKR5ES-11 / Champion, RC10YC4				
Система выпуска и нейтрализации отработавших газов	два глушителя и нейтрализатор отработавших газов				
Основной глушитель (марка, тип)	LDM10 или LDM30		LDM20 или LDM30		
Дополнительный глушитель (марка, тип)	LDC10				
Нейтрализатор (марка, тип)	SEJONG, ODE, HDE; DAEKI, DAK, DAE (Euro-III) SEJONG, ODD, HDD; DAEKI, DAL, DAD (Euro-IV)	SEJONG, C2E (Euro-III) SEJONG, C2D (Euro-IV)	UDXD11 (Euro-III)		
для модификации с двигателем:	G4ED	G4GC	D4EA	G4ED	G4GC
Трансмиссия	механическая			гидромеханическая	
Сцепление (марка, тип)	сухое, однодисковое			–	
Коробка передач (марка, тип)	с ручным управлением, полностью синхронизированная			автоматическая	
– число передач	вперед – 5, назад - 1			вперед – 4, назад - 1	
– передаточные числа					
I -	3.615	3.615	3.636	2.846	2.842
II -	2.053	2.053	2.056	1.581	1.529
III -	1.393	1.393	1.296	1.000	1.000
IV -	1.061	1.061	0.943	0.685	0.712
V -	0.837	0.837	0.698	–	–
3.X. -	3.250	3.250	3.455	2.176	2.480
Главная передача (марка, тип)	цилиндрическая, косозубая				
– передаточное число	4.056	3.650	3.526	4.041	3.770

РОСС KR.MT02.E03826

Приложение № 2 к "одобрению типа транспортного средства"

ОПИСАНИЕ МАРКИРОВКИ ТРАНСПОРТНОГО СРЕДСТВА

1. Место расположения и форма знака соответствия:

На голографической наклейке, расположенной рядом с табличкой изготовителя.

Знак соответствия выполнен по ГОСТ Р 50460-92 с указанием номера данного "одобрения типа транспортного средства".

2. Место расположения таблички изготовителя:

На средней стойке кузова, в проеме двери водителя.

3. Место расположения идентификационного номера (VIN):

3.1. На табличке изготовителя.

3.2. Под правым передним сиденьем, на поперечине пола.

4. Структура и содержание идентификационного номера (номеров) транспортных средств:

1	2	3	4	5	6	7	8	9	10	11	12	13	14	15	16	17
K	N	E	F	E	2	?	?	?	?	5	?	?	?	?	?	?

поз. 1 - 3: Международный код изготовителя (WMI):

KNE – Kia Motors Corporation, Korea.

поз. 4 - 5: Тип транспортного средства: FE – KIA LD / Cerato.

поз. 6 - 7: Тип кузова:

22 – четырехдверный седан;

24 – пятидверный универсал.

поз. 8: Тип двигателя:

2 – бензиновый двигатель с рабочим объемом 1.6 л.;

3 – бензиновый двигатель с рабочим объемом 2.0 л.;

4 – дизель с рабочим объемом 2.0 л.

поз. 9: Тип трансмиссии:

2 – механическая;

3 – гидромеханическая.

поз. 10: Модельный год согласно ISO 3779-83 (4 – 2004 г., 5 – 2005 г., ...) или символ "0".

поз. 11: Код сборочного завода: 5 – Hwasung Plant.

поз. 12 - 17: Производственный номер транспортного средства.

KIA FE (LD / Cerato)

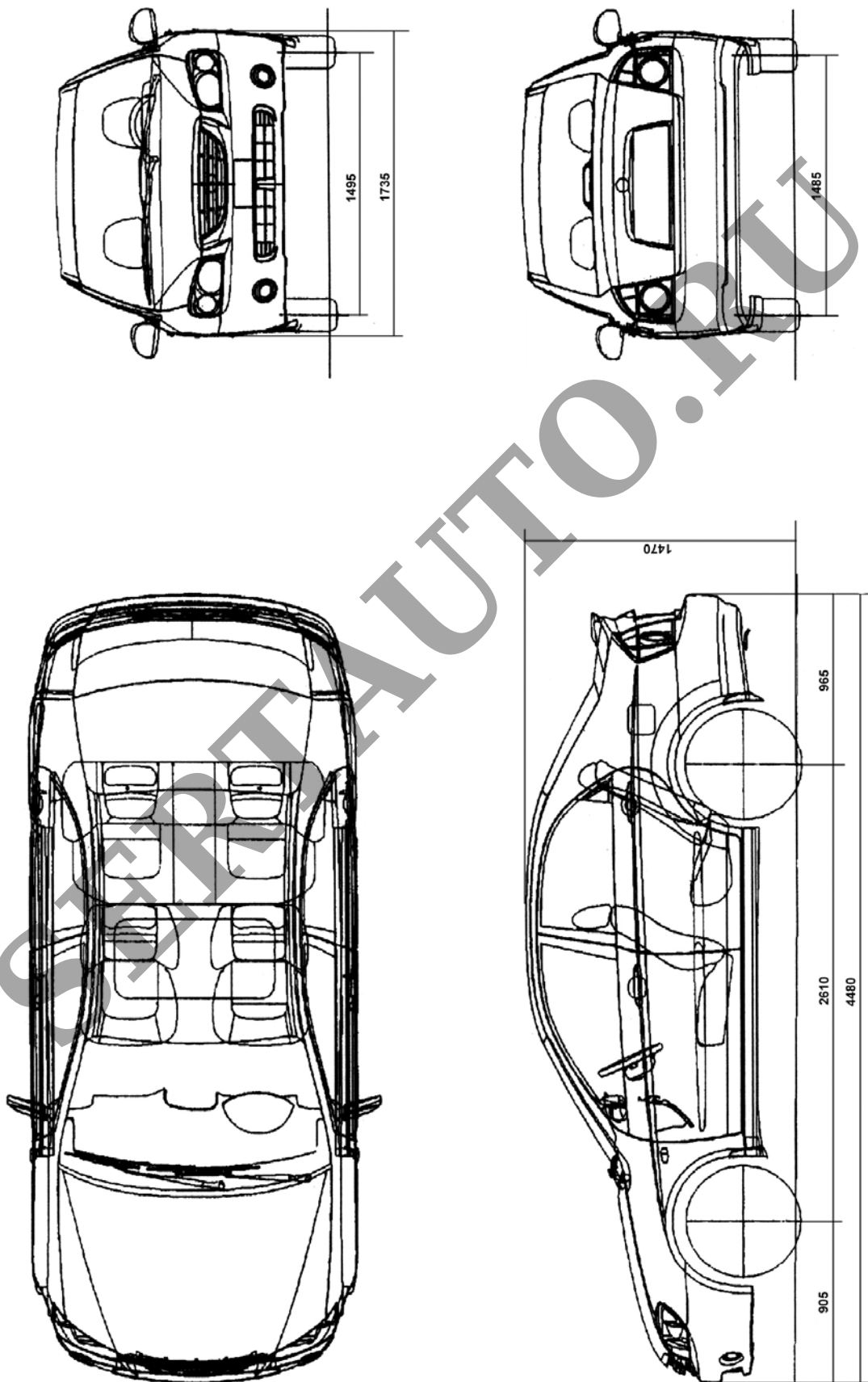

KIA FE (LD / Cerato)

