

ОРГАН ПО СЕРТИФИКАЦИИ
Межотраслевой фонд "Сертификация автотранспорта САТР" ("САТР-ФОНД")
№ РОСС RU.0001.11MT02 от 10. 06. 2003 г.
125480, г. Москва, ул. Героев Панфиловцев, 24 (тел. 454-42-27)

РОСС US.MT02.E03817

19 апреля _____
2005

Марка транспортного средства	Chrysler
Тип транспортного средства	Voyager (YN2B, YN3B, YN6B, YN7B, YB2B, YB3B, YB6B, YB7B, YB2R, YB3R, YB6R, YB7R, YN27, YN37, YN67, YN77, YB25, YB35, YB65, YB75) Grand Voyager (YN5B, YN8B, YB4B, YB5B, YB8B, YB9B, YB1R, YB4R, YB5R, YB8R, YB9R, CB1R, CB4R, CB9R, YN17, YN47, YN57, YN87, YN97, YB15, YB45, YB55, YB85, YB95)
Категория транспортного средства	M1
Код ТН ВЭД	8703 23 (Y??B) 8703 24 (YB?R), (CB?R) 8703 32 (YN?7) 8703 33 (YB?5)
Код VIN	1C?GY????..., 1C?GC????...
Заявитель и его адрес	«ДаймлерКрайслер Автомобили Рус» ЗАО, 127051, г. Москва, 1-й Колобовский переулок 23, стр.1 Российская Федерация
Изготовитель и его адрес	DaimlerChrysler Corporation, 1000 Chrysler Drive, Auburn Hills, Michigan 48326-2766, USA
Сборочный завод	Magna Steyr (Steyr-Daimler-Puch) Fahrzeugtechnik AG & Co. KG Liebenauer Hauptstrasse 317, A - 8041 Graz, Austria

ОБЩИЕ ХАРАКТЕРИСТИКИ ТРАНСПОРТНОГО СРЕДСТВА

Колесная формула / ведущие колеса	4 x 2 / передние или 4 x 4 все (только мод. C???)
Схема компоновки транспортного средства	переднеприводная или полноприводная, расположение двигателя – переднее поперечное
Тип кузова / количество дверей	универсал / 5
Количество мест спереди / сзади	2 / 2 / 2 (3)

РОСС US.MT02.E03817

для модификаций:	Y?2?, Y?3?, Y?6?, Y?7?	??1?, ??4?, Y?5?, Y?8?, ??9?
Габаритные размеры, мм		
- длина	4808	5096
- ширина	1997	
- высота	1749 - 1803	
База, мм	2878	3030
Колея передних / задних колес, мм	1600 / 1626	
Масса снаряженного транспортного средства (по ГОСТ Р 52051-2003), кг	1905 - 2115	1950 - 2210
Полная масса транспортного средства, кг	2450 - 2570	2505 - 2665
Масса, кг, приходящаяся на:		
- переднюю ось	1270 - 1295	1280 - 1340
- заднюю ось	1245 - 1340	1275 - 1410
Допустимая полная масса прицепа, кг:		
- прицеп без тормозов	450	
	1600	
- прицеп с тормозами	1050 (для мод. CB?R)	

для модификаций:	YB?5	YN?7	YB?R, CB?R	Y??B
Двигатель (марка, тип)	VM Motori		DaimlerChrysler	
	5 или VM28C..	7 или VM20C??.. или VM07C??..	R или 3.3L	B или 2.4L
	дизельный с турбонаддувом		бензиновый	
- количество и расположение цилиндров	4, рядное		6, V – образное	4, рядное
- рабочий объем цилиндров, (см ³)	2776	2499	3301	2429
- степень сжатия	17.5±0.5	17.5	9.4	9.47
- максимальная мощность, кВт (мин ⁻¹)	110 (3800)	105 (4000)	128 (5100)	108 (5200)
- максимальный крутящий момент, Нм (мин ⁻¹)	360 (1800-2600)	340 (2000)	278 (4000)	218 (4000)
Топливо	дизельное		бензин с октановым числом не менее 91	
Система питания	непосредственный впрыск топлива		многоточечный впрыск топлива с электронным управлением	
Блок управления системой впрыска (марка, тип)	-		Siemens MPI, YBRAJ (4x2); CBRAJ (4x4)	Bosch MPI, YNBAK или YBBAJ
ТНВД (марка, тип)	Bosch, 0445010034	Bosch, 35022087F или 0445010034	-	-

РОСС US.MT02.E03817

для модификаций:	YB?5	YN?M, YN?7	YB?R, CB?R	Y??B
Форсунки (марка, тип)	Bosch, 0250202038	Bosch, 15062036F или 0445110059	Siemens, 04861454AA	Bosch, 04891573AB
Турбокомпрессор (марка, тип)	VA 79	INI, 35242093F или VA69	--	--
Воздушный фильтр (марка, тип)	Bosch, 04861388AB или 04861388AA	Siemens, 04861388AA	Bosch, Siemens 04861356AA или 04861356AC	Bosch, Siemens 04861378AA или 04861378AB
	с бумажным элементом 04861480AA или 04809782AA – для мод. YB?5			
Система зажигания	--	--	электронная, бесконтактная	
Катушка зажигания (марка, тип)	--	--	Diamond Electric, Weastec 56032520AC	
Свечи зажигания (марка, тип)	--	--	Champion, RE14PLP5	

для модификаций:	YN27, YN37, YN67, YN77, YB25, YB65, YB75, YB35	YN17, YN47, YN57, YN87, YN97, YB15, YB45, YB95, YB55, YB85	YB2R, YB3R, YB6R, YB7R	?B1R, ?B4R, ?B9R, YB5R, YB8R	YN2B, YN3B, YN6B, YN7B, YB3B, YB2B, YB6B, YB7B	YN5B, YN8B, YB4B, YB9B, YB5B, YB8B
Система выпуска и нейтрализации отработавших газов	один глушитель и нейтрализатор					
Основной глушитель (марка, тип)	Chrysler, 04880252AD 04880253AC		Roth, Arvin 04880332AC 04880333AA 04880242AC 04880243AA или 04880332AD 04880333AC 04880243AC 04880242AD или 04881332AD 04881333AD			
Дополнительный глушитель (марка, тип)	в сборе с основным глушителем					
Нейтрализатор (марка, тип)	Chrysler 2006764 или 04881025AF - для мод. YB?5					
			933AA		023AA или 023AC	

РОСС US.MT02.E03817

Подвеска

- передняя	независимая, пружинная, типа McPherson, со стабилизатором поперечной устойчивости
- задняя	зависимая, на двух продольных полуэллиптических рессорах, с гидравлическими телескопическими амортизаторами и стабилизатором поперечной устойчивости

для модификаций	YB?5	YB?R, CB?R	YB?B	YN?B	YN?7
Трансмиссия	гидромеханическая			механическая	
Сцепление (марка, тип)	--			Chrysler, сухое, однодисковое	
Коробка передач (марка, тип)	Chrysler, автоматическая			Chrysler, с ручным управлением	
- число передач	вперед - 4, назад - 1			вперед - 5, назад-1	
- передаточные числа					
I-	2.84			3.65	3.65
II-	1.57			2.05	2.05
III-	1.00			1.37	1.37
IV-	0.69			0.97	0.97
V-	-			0.76	0.76
3.X-	2.21			3.47	3.46
Дополнительный редуктор (марка, тип)	Chrysler			-	
- передаточное число	1.043			-	
Главная передача (марка, тип)	Chrysler				
- передаточное число	3.89	3.62	3.91	3.77	

левое управление
(марка, тип)

Chrysler, рулевой механизм " шестерня – рейка ", рулевой привод с гидроусилителем

Ру-

Тормозные системы

- рабочая	Lucas /Varity / Kelsey Hayes / гидравлическая, с усилителем, двухконтурная, с диагональным разделением контуров, дисковые тормозные механизмы передних и задних колес, АБС в стандартной комплектации
- запасная	каждый из контуров рабочей тормозной системы
- стояночная	механический привод к тормозным механизмам задних колес

Шины:

- марка	Goodyear	
- размер	215/65R16	запасное колесо - T145/90D16
- индекс несущей способности	98	106
- категория скорости	H	M

Дополнительное оборудование транспортного средства	противоугонное устройство, (хладагент R -134 А), подушки безопасности, иммобилайзер, кондиционер
---	--

Действие данного “одобрения типа транспортного средства” распространяется на партию транспортных средств в количестве не более **150 (ста пятидесяти)** шт.

Декларации о ввозимых на территорию Российской Федерации транспортных средствах данного типа (размер и отличительные признаки отдельных партий) передаются производителем или его официальным дилером ежемесячно (вне зависимости от факта поставки) в орган по сертификации, на основании чего выдаются заверенные копии “одобрения типа транспортного средства”.

Chrysler Voyager (YN2B, YN3B, YN6B, YN7B, YB2B, YB3B, YB6B, YB7B, YB2R, YB3R, YB6R, YB7R, YN27, YN37, YN67, YN77, YB25, YB35, YB65, YB75)

Grand Voyager (YN5B, YN8B, YB4B, YB5B, YB8B, YB9B, YB1R, YB4R, YB5R, YB8R, YB9R, CB1R, CB4R, CB9R, YN17, YN47, YN57, YN87, YN97, YB15, YB45, YB55, YB85, YB95)

Описание маркировки транспортного средства приведено в приложении № 2
Общий вид транспортного средства на 1 листе приведен в приложении № 3

Руководитель органа по сертификации

_____ **Б.В. Кисуленко**
подпись инициалы, фамилия

С.В. Пугачев

ОПИСАНИЕ МАРКИРОВКИ ТРАНСПОРТНОГО СРЕДСТВА

1. Место расположения и форма знака соответствия:
Рядом с табличкой изготовителя.
Знак соответствия выполнен по ГОСТ Р 50460-92 с указанием номера данного "одобрения типа транспортного средства".
2. Место расположения таблички изготовителя:
Под капотом, на верхней поперечине радиатора, справа.
3. Место расположения идентификационного номера (VIN):
 - 3.1. На табличке изготовителя.
 - 3.2. Под капотом на чашке крепления правой стойки подвески
4. Структура и содержание идентификационного номера транспортного средства:

1	2	3	4	5	6	7	8	9	10	11	12	13	14	15	16	17
1	C	?	G	?	?	?	?	?	?	Y	?	?	?	?	?	?

- поз.1-2: Международный идентификационный код изготовителя (WMI):
1C – DaimlerChrysler Corporation, Chrysler, USA
- поз. 3: Обозначение типа системы пассивной безопасности:
8 – с боковыми подушками безопасности;
4 – без боковых подушек безопасности
- поз. 4: Обозначение диапазона полной массы автомобиля:
G – 2268 – 2721 кг
- поз. 5: Обозначение типа автомобиля:
Y – Voyager / Grand Voyager с левосторонним управлением, 4 x 2
C - Voyager / Grand Voyager с левосторонним управлением, 4 x 4
- поз. 6: Обозначение типа трансмиссии:
B – 4-ступенчатая автоматическая;
N – 5-ступенчатая с ручным управлением
- поз. 7: Обозначение типа кузова автомобиля: универсал
2, 3, 6, 7 – с короткой базой;
1, 4, 5, 8, 9 – с длинной базой
- поз. 8: Обозначение типа двигателя:
B – 2.4 л бензиновый;
R – 3.3 л бензиновый;
7 – 2.5 л дизель с турбонаддувом;
5 – 2.8 л дизель с турбонаддувом
- поз. 9: Контрольная цифра
Обозначение модельного года:
4 – 2004 г.;
5 – 2005 г.
- поз. 11: Код сборочного завода:
Y- Magna Steyr (Steyr-Daimler-Puch) Fahrzeugtechnik AG & Co. KG Liebenauer Hauptstrasse
317, A - 8041 Graz, Austria
- поз.12-17: Производственный номер

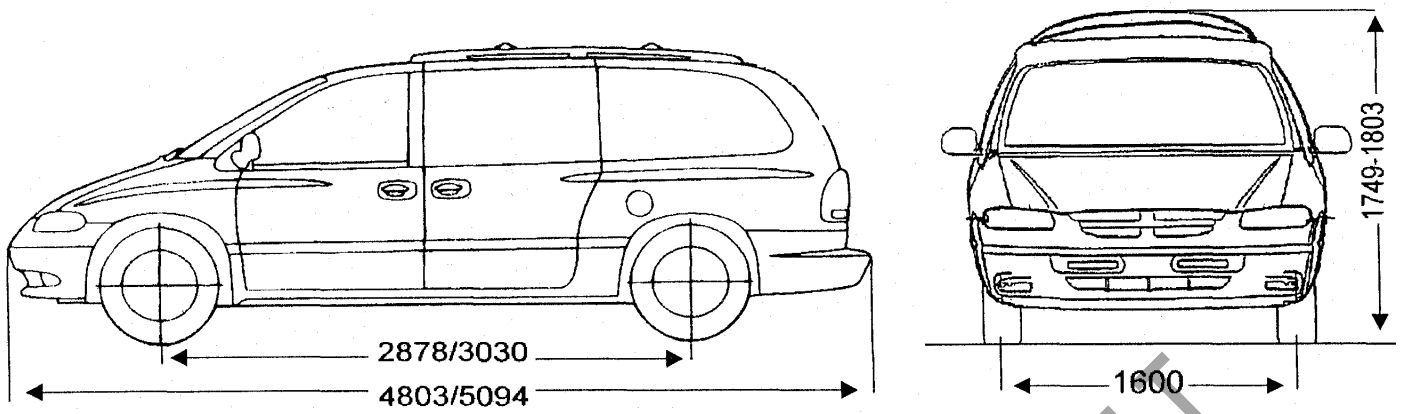

CHRYSLER Voyager, Grand Voyager

SERTAUTO.RU