

ОРГАН ПО СЕРТИФИКАЦИИ
Межотраслевой фонд "Сертификация автотранспорта САТР" ("САТР-ФОНД")
№ РОСС RU.0001.11MT02 от 10.06.2003 г.
125480, г. Москва, ул. Героев Панфиловцев, 24 (тел. 454-42-27)

РОСС JP.MT02.E03813

**12 апреля —
2005**

Марка транспортного средства **SUZUKI**

Тип транспортного средства **FT (GRAND VITARA) (A03V, B03V, A52V, B52V, L52V, D62V);
HT (GRAND VITARA XL-7) (X92V)**

Категория транспортного средства **M₁**

Код ТН ВЭД **8703 23**

Код VIN **JSAFT... (A03V, B03V, A52V, B52V, L52V, D62V)
JSAHTX92V... (X92V)**

Заявитель и его адрес **ITOCHU CORPORATION
5-1, Kita Aoyama 2-chome, Minato-ku
Tokyo 107-77, Japan**

Изготовитель и его адрес **SUZUKI MOTOR CORPORATION
300 Takatsuka-cho, Hamamatsu-shi, Shizuoka-ken, Japan**

Представитель изготовителя
и его адрес **Московское представительство ITOCHU CORPORATION
Бизнес-Центр на Саввинской набережной
119435, Москва, Саввинская наб., 15
Российская Федерация**

ОБЩИЕ ХАРАКТЕРИСТИКИ ТРАНСПОРТНОГО СРЕДСТВА

Колесная формула / ведущие колеса **4 × 4 / все**

Схема компоновки транспортного средства **полноприводная,
расположение двигателя - переднее продольное**

РОСС JP.MT02.E03813

для модификаций:	A03V	A52V	B03V	B52V	L52V	D62V	X92V
Тип кузова / количество дверей	универсал, установлен на раме / 3				универсал, установлен на раме / 5		
Количество мест спереди / сзади	2 / 2				2 / 3		2 / 3 или 2 / 3 / 2
Габаритные размеры, мм							
– длина	3875... 4080	3885...4085		3915... 4115	4195...4395		4760... 4915
– ширина	1695... 1760		1780			1780... 1815	
– высота	1685...1740				1685...1760		1740
База, мм	2200				2480		2800
Колея передних / задних колес, мм	1460 / 1460				1500/1500		
Масса снаряженного транспортного средства (по ГОСТ Р 52051-2003), кг	1215... 1275	1260... 1320	1320... 1385	1355... 1420	1355... 1440	1405... 1475	1690... 1755 (7-местн) 1680... 1745 (5-местн)
Полная масса транспортного средства, кг	1750				1950		2300
Максимальная допустимая масса, приходящаяся							
– на переднюю ось, кг	820				950		1050...1105
– на заднюю ось, кг	1080				1150		1330...1350
Допустимая масса прицепа, кг							
– прицеп без тормозов	550				700		750
– прицеп с тормозами	1600				1850		1850

для модификаций:	?03V	?52V	D62V	X92V
Двигатель (марка, тип)	SUZUKI MOTOR CORPORATION			
	G16B	J20A	H25A	H27A
	четырёхтактный, бензиновый			
- количество и расположение цилиндров	4, рядное		6, V-образное	
- рабочий объем, см ³	1590	1995	2493	2736
- степень сжатия	9.5	9.3	9.5	9.5
- максимальная мощность, кВт (мин ⁻¹)	69 (5200)	94 (6000)	116 (6200)	135 (6000)
- максимальный крутящий момент, Нм (мин ⁻¹)	138 (4000)	174 (2900)	213 (3500)	250 (3300)
Топливо	неэтилированный бензин с октановым числом не менее			
	92	95	92	95

РОСС JP.MT02.E03813

для модификаций:	?03V	?52V	D62V	X92V		
Система питания	распределенный впрыск топлива с электронным управлением					
Система впрыска (марка, тип)	MIKUNI, INP-770	MIKUNI, INP-771	HITACHI, RHS55-709	MIKUNI, INP-774		
Воздушный фильтр (марка, тип)	SUZUKI, 77E-F01					
Система зажигания	электронная (ESA)					
Катушка зажигания (марка, тип)	MITSUBISHI, 33410-66D0; DIAMOND, 33410-66D1	MITSUBISHI, 33410-77E2; DIAMOND, 33410-66D0	MITSUBISHI, 33410-77E2; DIAMOND, 33410-65D0			
Свечи зажигания (марка, тип)	NGK, BKR5E-11, BKR6E-11, BKR7E-11, IFR5J11, IFR6J11 или DENSO, PK16PR-U11, PK20PR-U11, PK226PR-U11, SK16PR-11, SK20PR-11					
для модификаций:	?03V, ?52V	D62V	X92V			
Система выпуска и нейтрализации отработавших газов	два глушителя и один нейтрализатор	один глушитель и три нейтрализатора	два глушителя и два нейтрализатора			
Основной глушитель (марка, тип)	SUZUKI, 65D-M01	SUZUKI, 65D-M03	SUZUKI, 52D-M01			
Дополнительный глушитель (марка, тип)	SUZUKI, TA01-5	—	SUZUKI, 52D-M03			
Нейтрализаторы (марка, тип)	SUZUKI, 77E-C03	SUZUKI, 77E-C03 и 67D-C01 (x2)	SUZUKI, 52D-C01 (x2)			
для модификаций:	?03V, ?52V	D62V	X92V	?03V	?52V, 62V	X92V
Трансмиссия	механическая			гидромеханическая		
Сцепление (марка, тип)	SUZUKI	AISIN SEIKI		—		
Коробка передач (марка, тип)	сухое, однодисковое		—			
	SUZUKI	AISIN AI		AISIN AW,		
	с ручным управлением		с автоматическим управлением			
- число передач и передаточные числа	5	5	4	4	5	
I -	3.652	3.704	3.830	2.826	2.826	3.520
II -	1.947	2.020	2.062	1.493	1.493	2.043
III -	1.379	1.368	1.436	1.000	1.000	1.401
IV -	1.000	1.000	1.000	0.730	0.689	1.000
V -	0.795	0.802	0.788	-	-	0.717
3.X. -	3.670	4.472	4.220	2.703	2.212	3.224
Главная передача (марка, тип)	гипоидная					
- передаточное число главной передачи	4.875 или 5.125 (для ?03V)	4.300	5.125	4.875	4.300	
Раздаточная коробка (марка, тип)	SUZUKI, с отключаемым приводом передних колес					
- число передач	2					
- передаточные числа	высшее - 1.000 низшее - 1.816 (для X92V 1.653)					

РОСС JP.MT02.E03813

Подвеска

- передняя независимая, пружинная, типа McPherson, со стабилизатором поперечной устойчивости
- задняя зависимая, рычажная, с телескопическими амортизаторами и стабилизатором поперечной устойчивости

Рулевое управление (марка, тип)

NIPPON POWER STEERING, 65D, рулевой механизм типа "шестерня-рейка"; рулевой привод с гидроусилителем

Тормозные системы

- рабочая гидравлическая, двухконтурная, с вакуумным усилителем, возможна установка АБС; тормозные механизмы передних колес - дисковые, задних - дисковые или барабанные
- запасная каждый контур рабочей тормозной системы
- стояночная механический привод тормозных механизмов задних колес

<u>Шины</u>	Размер	Индекс несущей способности	Категория скорости
A03V, B03V	195/80 R15	96	S
A52V, B03V, B52V	215/65 R16	98	S
L52V, D62V, B52V, X92V	235/60 R16	100	H

Дополнительное оборудование транспортного средства

наружные зеркала заднего вида с электроприводом и электроподогревом, кондиционер (хладагент R134a), подушки безопасности, электростеклоподъемники, подогрев передних сидений

автомобиль легковой **SUZUKI FT (GRAND VITARA) (A03V, B03V, A52V, B52V, L52V, D62V); HT (GRAND VITARA XL-7) (X92V)**

Описание маркировки транспортного средства приведено в приложении № 2.
Общие виды транспортного средства на 5 листах приведены в приложении № 3.

Руководитель органа по сертификации

Б.В. Кисуленко

.....
подпись

.....
инициалы, фамилия

С.В. Пугачев

РОСС JP.MT02.E03813

Приложение № 2 к "одобрению типа транспортного средства"

ОПИСАНИЕ МАРКИРОВКИ ТРАНСПОРТНОГО СРЕДСТВА

1. Место расположения и форма знака соответствия:

Рядом с табличкой изготовителя.

Знак соответствия выполнен по ГОСТ Р 50460-92 с указанием номера данного "одобрения типа транспортного средства".

2. Место расположения таблички изготовителя:

Под капотом, на панели, разделяющей моторный отсек и салон автомобиля, с правой стороны.

3. Место расположения идентификационного номера (VIN):

3.1. На табличке изготовителя.

3.2. На раме, с правой стороны.

3.3. На панели приборов, около левой стойки ветрового стекла.

4. Структура и содержание идентификационного номера (номеров) транспортных средств:

1	2	3	4	5	6	7	8	9	10	11	12	13	14	15	16	17
J	S	A	?	T	?	?	?	V	?	?	?	?	?	?	?	?

поз. 1 - 3: Международный идентификационный код изготовителя (WMI):
"JSA" - SUZUKI MOTOR CORPORATION, Япония.

поз. 4 – 5: Обозначение типа транспортного средства:
"FT" - GRAND VITARA,
"HT" - GRAND VITARA XL-7.

поз. 6 - 9: Обозначение модификации транспортного средства:
"A03V", "B03V", "A52V", "B52V", "L52V", "D62V", "X92V".

поз. 10 - 17: Производственный номер транспортного средства.

SUZUKI GRAND VITARA A03V

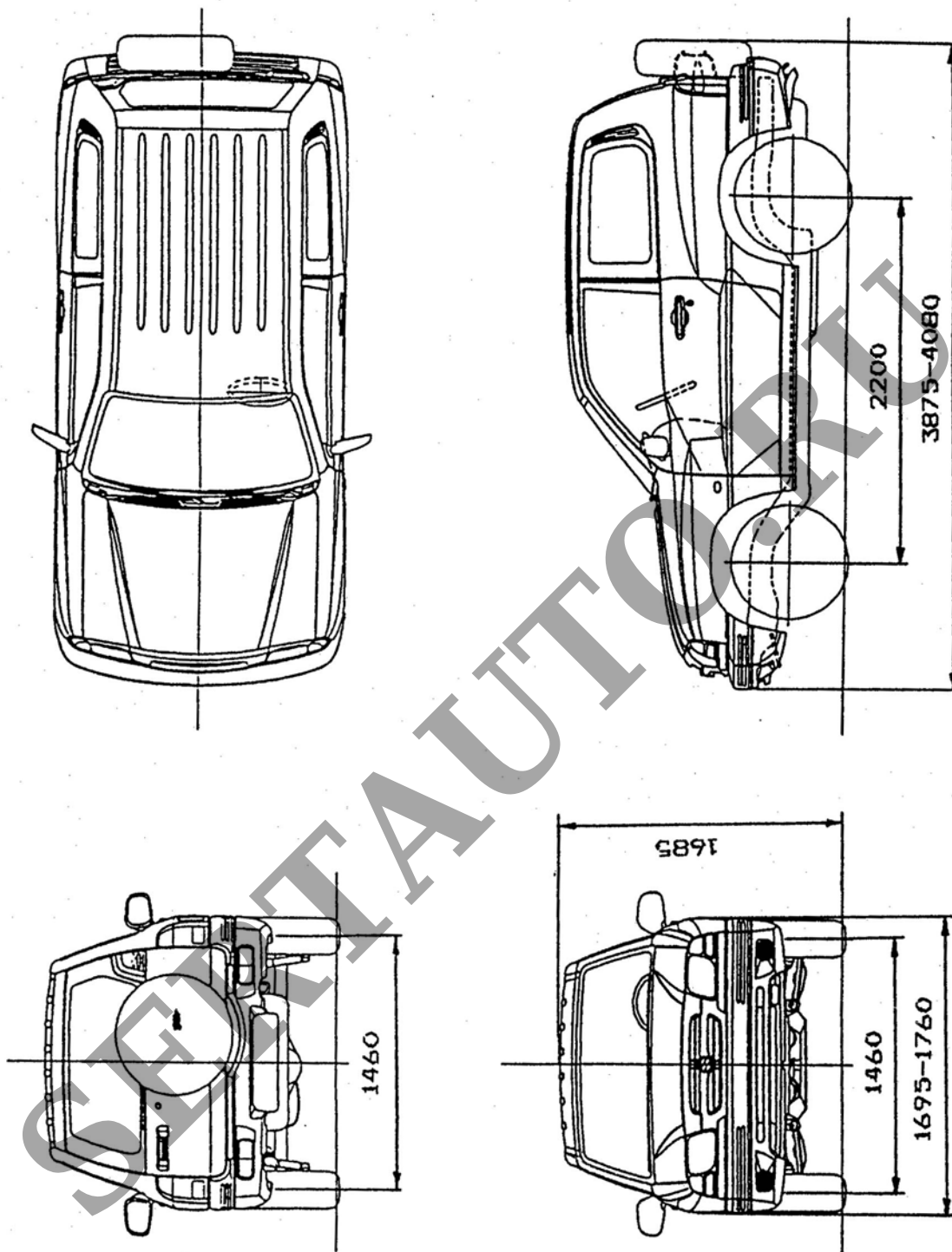

SUZUKI GRAND VITARA A52V

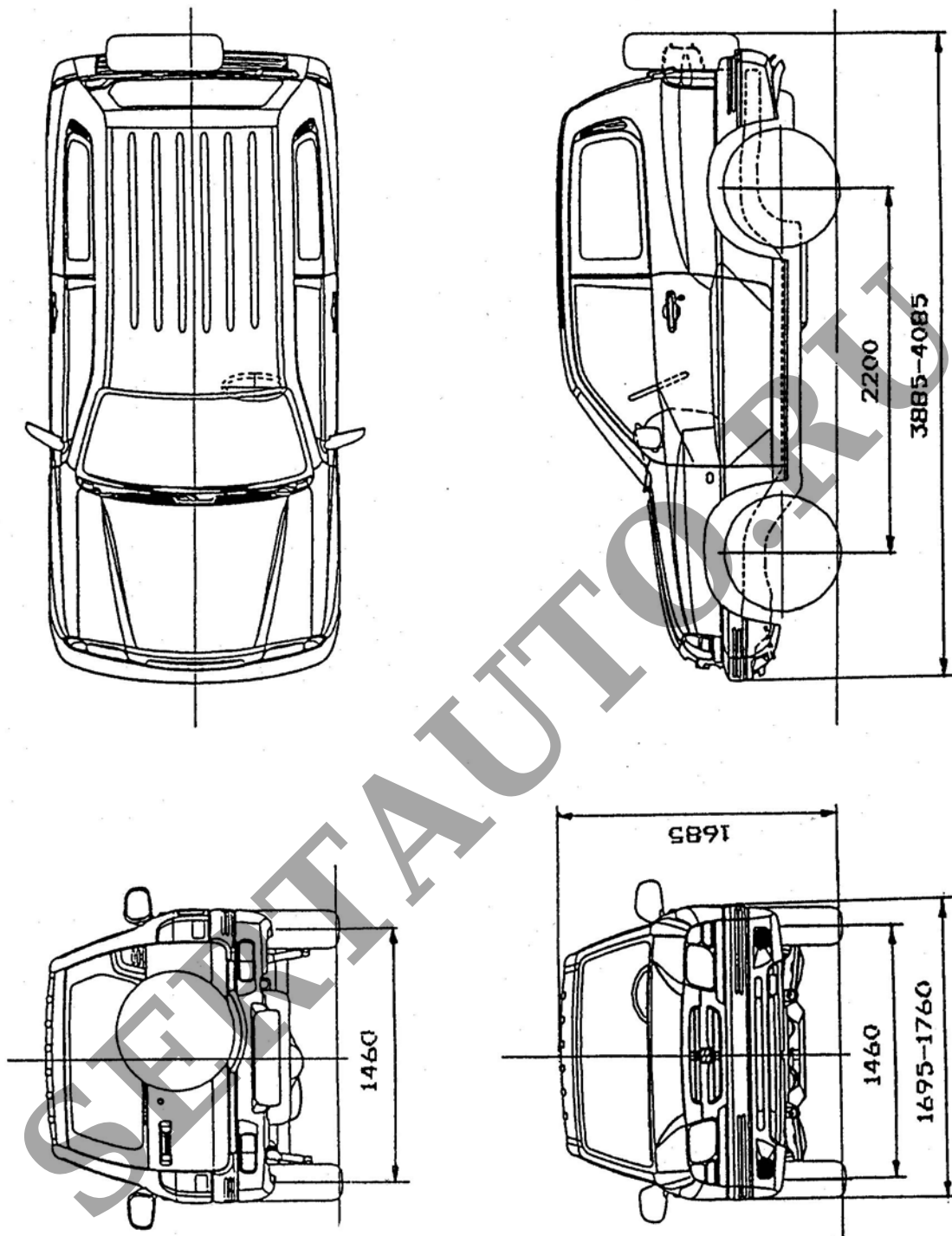

SUZUKI GRAND VITARA B03V, B52V

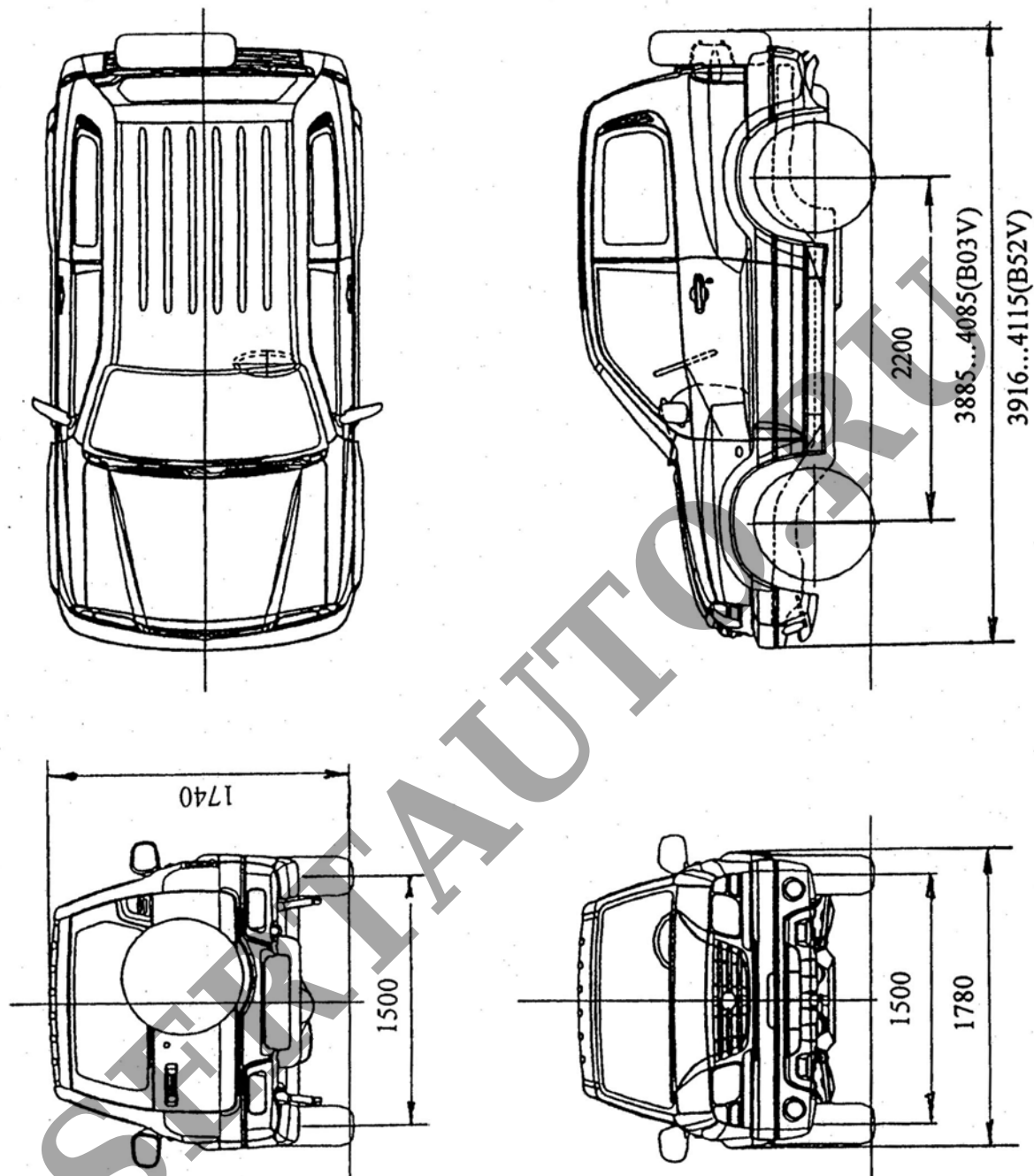

SUZUKI GRAND VITARA L52V, D62V

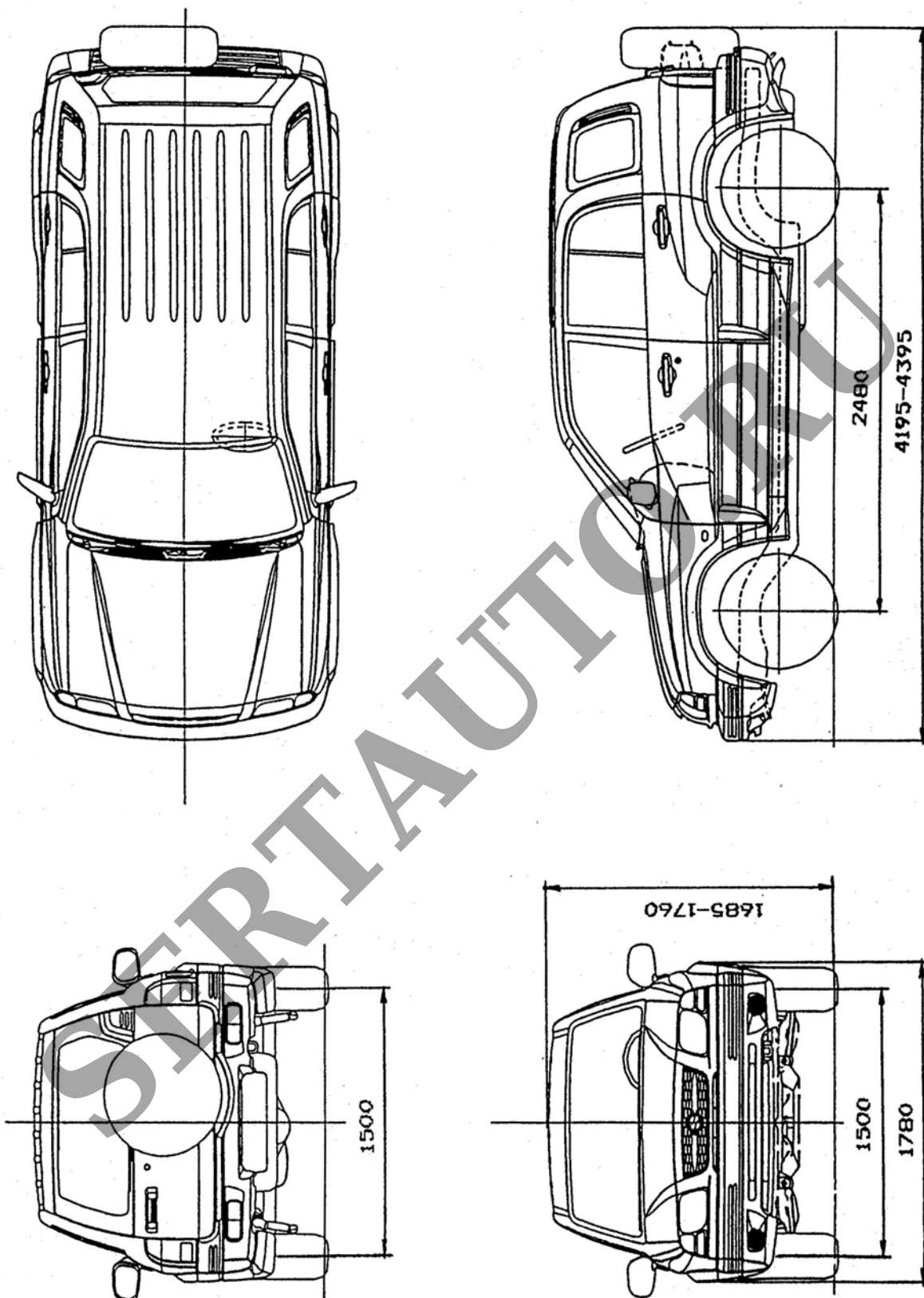

SUZUKI GRAND VITARA X92V

