

ОРГАН ПО СЕРТИФИКАЦИИ
Межотраслевой фонд "Сертификация автотранспорта САТР" ("САТР-ФОНД")
 № РОСС RU.0001.11МТ02 от 10.06.2003 г.
 125480, г. Москва, ул. Героев Панфиловцев, 24 (Тел. 454-42-27)

РОСС FR.MT02.E02974П1Р5

10 апреля —
2005

Марка транспортного средства
 Тип транспортного средства

PEUGEOT
307 (3AKFWB, 3AKFWB/T, 3CKFWB, 3EKFWB, 3ANFUB, 3CNFUB, 3ENFUB, 3HNFUB, 3ANFUC, 3ANFUE, 3ENFUE, 3HNFUE, 3CNFUC, 3CNFUE, 3ARFNB, 3CRFNB, 3HRFNE, 3ARFNE, 3ARFNC, 3CRFNC, 3HRFNC, 3CRFNE, 3ARFNF, 3CRFNF, 3HRFNF, 3ARHYB, 3CRHYB, 3ERHYB, 3HRHYB, 3A8HZB, 3A8HZB/T, 3C8HZB, 3E8HZB, 3ARHSB, 3CRHSB, 3HRHSB, 3BNFUC/IF, 3BRFNC/IF, 3BRFNF/IF, 3AKFUB, 3CKFUB, 3EKFUB)

Категория транспортного средства

M₁

Для модификаций:	...KFW..., ...KFU...	...NFU..., ...RFN...	...8HZ...	...RHY..., ...RHS...
Код ТН ВЭД	8703 22	8703 23	8703 31	8703 32

Код VIN

VF33...

Предприятие-изготовитель и его адрес

**Automobiles Peugeot,
 75, Avenue de la Grande Armée, 75116 Paris, France**

ОБЩИЕ ХАРАКТЕРИСТИКИ ТРАНСПОРТНОГО СРЕДСТВА

Колесная формула / ведущие колеса

4 × 2 / передние

Схема компоновки транспортного средства

переднеприводная;
 расположение двигателя - переднее поперечное

Для модификаций:	3А...	3С...	3Е...	3Н...	3В...
Тип кузова / количество дверей	хэтчбек / 3	хэтчбек / 5	универсал / 5		купе / кабриолет / 2
Количество мест спереди / сзади	2 / 3 (для 3AKFWB/T, 3A8HZB/T – 2 / 0)		2 / 3 / 2		2 / 2

POCC FR.MT02.E02974П1P5

Для модификаций:	3А..., 3С...	3Е..., 3Н...	3В...			
Габаритные размеры, мм						
– длина	4202	4419	4349			
– ширина	1746	1757	1759			
– высота	1457...1512	1533...1544	1417...1423			
База, мм	2608	2708	2605			
Колея передних / задних колес, мм	1497...1505 / 1492...1500	1497...1505 / 1502...1516	1497 / 1506			
Для модификаций:	3АКФВВ	3СКФВВ	3ЕКФВВ	3АКФВВ/ Т	3АНФУВ, 3АНФУС	3СНФУВ, 3СНФУС
Масса снаряженного транспортного средства, кг	1217	1234	1292	1142	1251	1268
Полная масса транспортного средства, кг	1642	1659	1800	1750	1676	1693
Масса, приходящаяся:						
– на переднюю ось	833	842	844	900	876	885
– на заднюю ось	809	817	956	850	800	808
Допустимая масса прицепа, кг						
– прицеп без тормозов	605	590	645	605	625	610
– прицеп с тормозами	1200	1200	1100	1000	1200	1200
Для модификаций:	3ЕНФУВ	3ННФУВ	3АНФУЕ	3СНФУЕ	3ЕНФУЕ	3ННФУЕ
Масса снаряженного транспортного средства, кг	1344	1399	1287	1304	1344	1399
Полная масса транспортного средства, кг	1850	1923	1712	1729	1850	1923
Масса, приходящаяся:						
– на переднюю ось, кг	901	925	911	920	901	925
– на заднюю ось, кг	949	998	801	809	949	998
Допустимая масса прицепа, кг						
– прицеп без тормозов	670	695	643	630	670	695
– прицеп с тормозами	1100	1100	1200	1200	1100	1100
Для модификаций:	3АРФНВ 3АРФНС	3СРФНВ 3СРФНС	3НРФНС	3АРФНЕ 3АРФНФ	3СРФНЕ 3СРФНФ	3НРФНЕ 3НРФНФ
Масса снаряженного транспортного средства, кг	1277	1294	1430	1313	1330	1466
Полная масса транспортного средства, кг	1702	1719	1941	1738	1755	1977
Масса, приходящаяся:						
– на переднюю ось, кг	890	899	936	922	931	970
– на заднюю ось, кг	812	820	1005	816	824	1007
Допустимая масса прицепа, кг						
– прицеп без тормозов	638	625	715	656	640	730
– прицеп с тормозами	1300	1300	1500	1300	1300	1500

РОСС FR.MT02.E02974П1Р5

Для модификаций:	3ARHYB	3CRHYB	3ERHYB	3HRHYB	3ARHSB	3CRHSB
Масса снаряженного транспортного средства, кг	1318	1335	1403	1465	1354	1371
Полная масса транспортного средства, кг	1743	1760	1900	1984	1779	1796
Масса, приходящаяся:						
– на переднюю ось, кг	940	949	966	986	968	980
– на заднюю ось, кг	803	811	934	998	811	816
Допустимая масса прицепа, кг						
– прицеп без тормозов	659	655	700	730	677	685
– прицеп с тормозами	1300	1300	1500	1500	1340	1340
Для модификаций:	3HRHSB	3A8HZB	3C8HZB	3E8HZB	3A8HZB/T	
Масса снаряженного транспортного средства, кг	1496	1254	1271	1332	1179	
Полная масса транспортного средства, кг	2016	1679	1696	1800	1850	
Масса, приходящаяся:						
– на переднюю ось, кг	1008	880	887	888	1000	
– на заднюю ось, кг	1008	799	809	912	850	
Допустимая масса прицепа, кг						
– прицеп без тормозов	745	627	635	665	627	
– прицеп с тормозами	1500	1140	1140	1100	1140	
Для модификаций:	3BNFUC /IF	3BRFNC /IF	3BRFNF /IF	3AKFUB	3CKFUB	3EKFUB
Масса снаряженного транспортного средства, кг	1513	1532	1563	1228	1245	1302
Полная масса транспортного средства, кг	1810	1830	1870	1620	1639	1694
Масса, приходящаяся:						
– на переднюю ось, кг	932	938	967	840	850	861
– на заднюю ось, кг	878	892	903	780	789	833
Допустимая масса прицепа, кг						
– прицеп без тормозов	730	730	730	610	620	650
– прицеп с тормозами	1200	1300	1300	1000	1000	1000
Для модификаций:	3*KFW*	3*KFU*	3*NFU*	3*RFN*		
Двигатель (марка, тип)	PSA, KFW	PSA, KFU	PSA, NFU	PSA, RFN		
	четырёхтактный, бензиновый 4, рядное					
- количество и расположение цилиндров						
- рабочий объем, см ³	1360	1360	1587	1997		
- степень сжатия	10.5	11.2	11.0	10.8		
- максимальная мощность, кВт (мин ⁻¹)	55 (5500)	65 (5250)	80 (5800)	100 (6000)		
- максимальный крутящий момент, Нм (мин ⁻¹)	120 (3400)	133 (3250)	147 (4000)	190 (4100)		

РОСС FR.MT02.E02974П1P5

Для модификаций:	3*KFW*	3*KFU*	3*NFU*	3*RFN*
Топливо	неэтилированный бензин с октановым числом не менее 95			
Система питания	распределенный впрыск топлива			
Система впрыска (марка, тип)	SAGEM, S2000P	MM 965 1439499	Bosch, M7.4	MMDCM48 / 48P2.37; 48P- 4MP2.016LP 1.01
Воздушный фильтр (марка, тип)	PSA, 7900	PSA, 7913	PSA, 7900 + 4014	PSA, 7900 + 4015 / PSA, 7901
Система зажигания	электронная			
Катушка зажигания (марка, тип)	BBC2.2 NDT	BBC41.ET	BBC2.2	BBC2.2 NDE
Свечи зажигания (марка, тип)	Eyquem, RFN58LZ	Bosch, VR8SE	Eyquem, FR7ME	Bosch, FR8ME/Eyquem, RFM42HZ
Система выпуска и нейтрализации отработавших газов	один или два глушителя и один или два нейтрализатора			
Основной глушитель (марка, тип)	PSA, 3049 / PSA, 3050	PSA, 3072	PSA, 3050	PSA, 3052
Дополнительные глушители (марка, тип)	PSA, 3049	PSA, 3074	PSA, 3049	PSA, 3053 / 3070 (3****F)
Нейтрализатор (марка, тип)	TR PSA, K208 / TR PSA K234	TR PSA, K267	TR PSA, K181	TR PSA, K189 / K230 (3****F) / K229 (3****C)
Для модификаций:	3*RHY*	3*8HZ*	3*RHS*	
Двигатель (марка, тип)	PSA, RHY	PSA, 8HZ	PSA, RHS	
	четырёхтактный дизель с турбонаддувом			
	4, рядное			
- количество и расположение цилиндров	1997	1398	1997	
- рабочий объем, см ³	17.6	17.9	17.6	
- степень сжатия	66 (4000)	50 (4000)	79 (4000)	
- максимальная мощность, кВт (мин ⁻¹)	205 (1900)	160 (2000)	250 (1750)	
- максимальный крутящий момент, Нм (мин ⁻¹)				

РОСС FR.MT02.E02974П1Р5

Для модификаций:		3*RHY*	3*8HZ*	3*RHS*			
Топливо		дизельное					
Система питания		впрыск топлива под давлением					
ТНВД (марка, тип)		Bosch, CP1/ Siemens, FTR	Bosch, CP3	Bosch, CP1			
Форсунки (марка, тип)		Bosch, 0445110062/ Siemens, 5WS40000	Bosch, B445116320	Bosch, 0445110076/ 111062			
Турбокомпрессор (марка, тип)		Garrett, GT 15	KKK, 1200	KKK, K03			
Воздушный фильтр (марка, тип)		PSA, 7900	PSA, 40190 + 7910	PSA, 7907			
Система выпуска и нейтрализации отработавших газов		один глушитель и один или два нейтрализатора					
Глушитель (марка, тип)		PSA, 3051	PSA, 3059	PSA, 3051			
Нейтрализатор (марка, тип)		TR PSA, K188 / TR PSA, K219	TR PSA, K213	TR PSA, K216 + TR PSA, F005			
	Для модификаций:	3A***B, 3A***B/T, 3C***B, 3E***B, 3H***B, 3A***C, 3C***C, 3H***C, 3B***C		3A***E, 3E***E, 3H***E, 3C***E, 3A***F, 3C***F, 3H***F, 3B***F			
Трансмиссия		механическая		гидромеханическая			
Сцепление (марка, тип)		Peugeot, сухое, однодисковое		—			
	Для модификаций:	3AKFW* 3CKFWB	3EKFWB	3ANFUB 3CNFUB 3ANFUC 3CNFUC	3*KFUB	3ENFUB 3HNFUB 3BNFUC/ IF	3*RFNB 3*RFNC 3BRFNC/ IF
Коробка передач (марка, тип)		Peugeot					
		MA/5N	MA/5N	MA/5N	MA/5L	BVM5 MA/5N	BE4/5S
		с ручным управлением					
- число передач		5	5	5	5	5	5
- передаточные числа	I -	3.416	3.636	3.416	3.636	3.454	3.454
	II -	1.809	1.950	1.809	1.950	1.869	1.869
	III -	1.281	1.281	1.281	1.281	1.280	1.360
	IV -	0.975	0.975	0.975	0.975	0.951	1.051
	V -	0.767	0.767	0.767	0.767	0.795	0.860
	3.X. -	3.583	3.583	3.583	3.583	3.333	3.333
Главная передача (марка, тип)		PSA, цилиндрическая, косозубая					
- передаточное число		4.538	4.538	4.692	4.538	4.529	4.052

POCC FR.MT02.E02974П1P5

Для модификаций:		3*RHYB 3*8HZ* 3*RHSB	3ANFUE, 3CNFUE	3ENFUE, 3HNFUE, 3ARFNF, 3CRFNF, 3HRFNF, 3BRFNF/IF	3HRFNE, 3ARFNE, 3CRFNE
Коробка передач (марка, тип)		Peugeot			
		BE4/5L	BVA4	AL4	BE4/5L
		с ручным управлением	с автоматическим управлением		
- число передач		5	4	4	4
- передаточные числа	I -	3.454	3.521	2.724	2.724
	II -	1.869	1.931	1.499	1.499
	III -	1.148	1.288	1.000	1.000
	IV -	0.822	0.915	0.710	0.710
	V -	0.659	—	—	—
	З.Х. -	3.333	3.165	2.457	2.457
Главная передача (марка, тип)		Peugeot, цилиндрическая, косозубая			
- передаточное число		4.266 (8HZ) 3.698 (RHS) 3.947 (RHY)	3.165	3.476	3.476

Подвеска

— передняя

независимая, пружинная, типа McPherson,
со стабилизатором поперечной устойчивости

— задняя

полузависимая, пружинная, с гидравлическими
телескопическими амортизаторами

Рулевое управление (марка, тип)

PSA, рулевой механизм типа “шестерня - рейка”, рулевой
привод с гидроусилителем

POCC FR.MT02.E02974П1P5

Тормозные системы

- рабочая гидравлическая, двухконтурная, с диагональным разделением на контуры, с вакуумным усилителем, возможна установка АБС; тормозные механизмы передних и задних колес - дисковые
- запасная каждый контур рабочей тормозной системы
- стояночная механический (тросовый) привод к тормозным механизмам задних колес

<u>Шины</u>	Размер	Индекс несущей способности	Категория скорости
Michelin, Kleber, Pirelli,	195/65 R15	91	T, H
Continental, Dunlop	205/55 R16	91	V
	205/50 R17	93	W

Дополнительное оборудование
транспортного средства

центральный замок с дистанционным управлением, регулируемые по высоте передние сиденья, подушки безопасности, зеркала заднего вида с электроприводом и электроподогревом, электрические стеклоподъемники, бортовой компьютер, система динамической стабилизации, противобуксовочная система, кондиционер (хладагент R134A), автомагнитола, CD-проигрыватель, передние противотуманные фары

автомобиль легковой PEUGEOT 307

(3AKFWB, 3AKFWB/T, 3CKFWB, 3EKFWB, 3ANFUB, 3CNFUB, 3ENFUB, 3HNFUB, 3ANFUC, 3ANFUE, 3ENFUE, 3HNFUE, 3CNFUC, 3CNFUE, 3ARFNB, 3CRFNB, 3HRFNE, 3ARFNE, 3ARFNC, 3CRFNC, 3HRFNC, 3CRFNE, 3ARFNF, 3CRFNF, 3HRFNF, 3ARHYB, 3CRHYB, 3ERHYB, 3HRHYB, 3A8HZB, 3A8HZB/T, 3C8HZB, 3E8HZB, 3ARHSB, 3CRHSB, 3HRHSB, 3BNFUC/IF, 3BRFNC/IF, 3BRFNF/IF, **3AKFUB, 3CKFUB, 3EKFUB**)

Описание маркировки транспортного средства приведено в приложении № 2.

Общие виды транспортного средства на 4 листах приведены в приложении. № 3.

Руководитель органа по сертификации Зам.

Б.В. Кисуленко

подпись

инициалы, фамилия

А.Г. Пасько

ОПИСАНИЕ МАРКИРОВКИ ТРАНСПОРТНОГО СРЕДСТВА

1. Место расположения и форма знака соответствия:
На наклейке, расположенной в моторном отсеке.
Знак соответствия выполнен по ГОСТ Р 50460-92 с указанием номера данного "одобрения типа транспортного средства".
2. Место расположения таблички изготовителя:
В правой части моторного отсека.
3. Место расположения идентификационного номера (VIN):
 - 3.1. На табличке изготовителя.
 - 3.2. В моторном отсеке, на верхней опоре правой стойки передней подвески.
4. Структура и содержание идентификационного номера транспортного средства:

1	2	3	4	5	6	7	8	9	10	11	12	13	14	15	16	17
V	F	3	3	?	?	?	?	?	?	?	?	?	?	?	?	?

поз. 1 - 3: Международный код изготовителя: VF3 - Automobiles Peugeot (Франция).

поз. 4: Обозначение типа транспортного средства: 3 - 307.

поз. 5: Обозначение типа кузова транспортного средства:
А - трехдверный хэтчбек;
В – купе, трансформируемое в кабриолет;
С - пятидверный хэтчбек;
Е – пятидверный универсал (5 мест);
Н – пятидверный универсал (7 мест).

поз. 6 - 8: Тип двигателя: RHY, KFW, RFN, NFU, 8HZ, RFS, **KFU**.

поз. 9: Обозначение типа трансмиссии:
В, С - механическая пятиступенчатая;
Е, F - гидромеханическая четырехступенчатая.

поз. 10 - 17: Производственный номер транспортного средства.

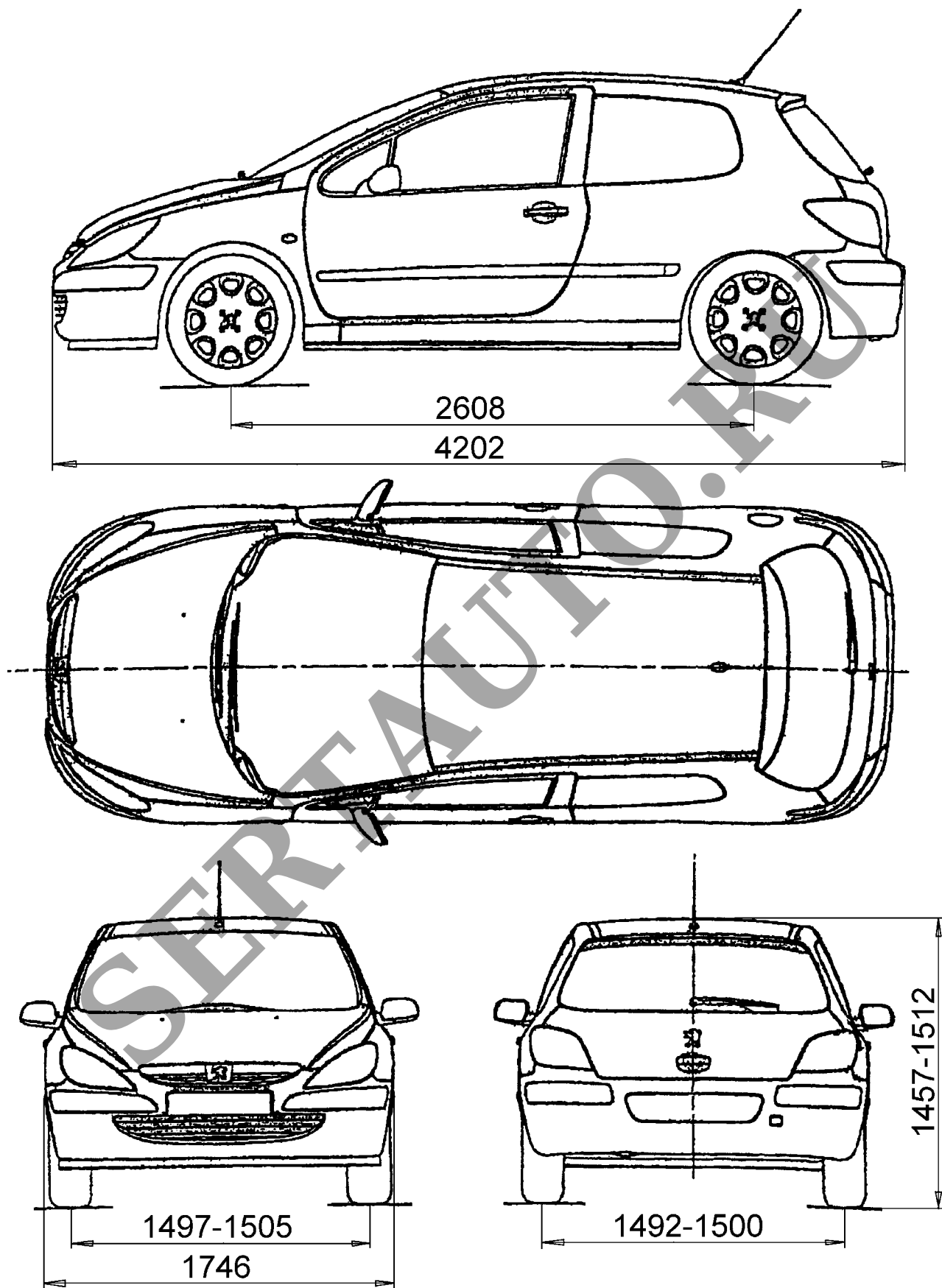

Peugeot 307 (3A...)

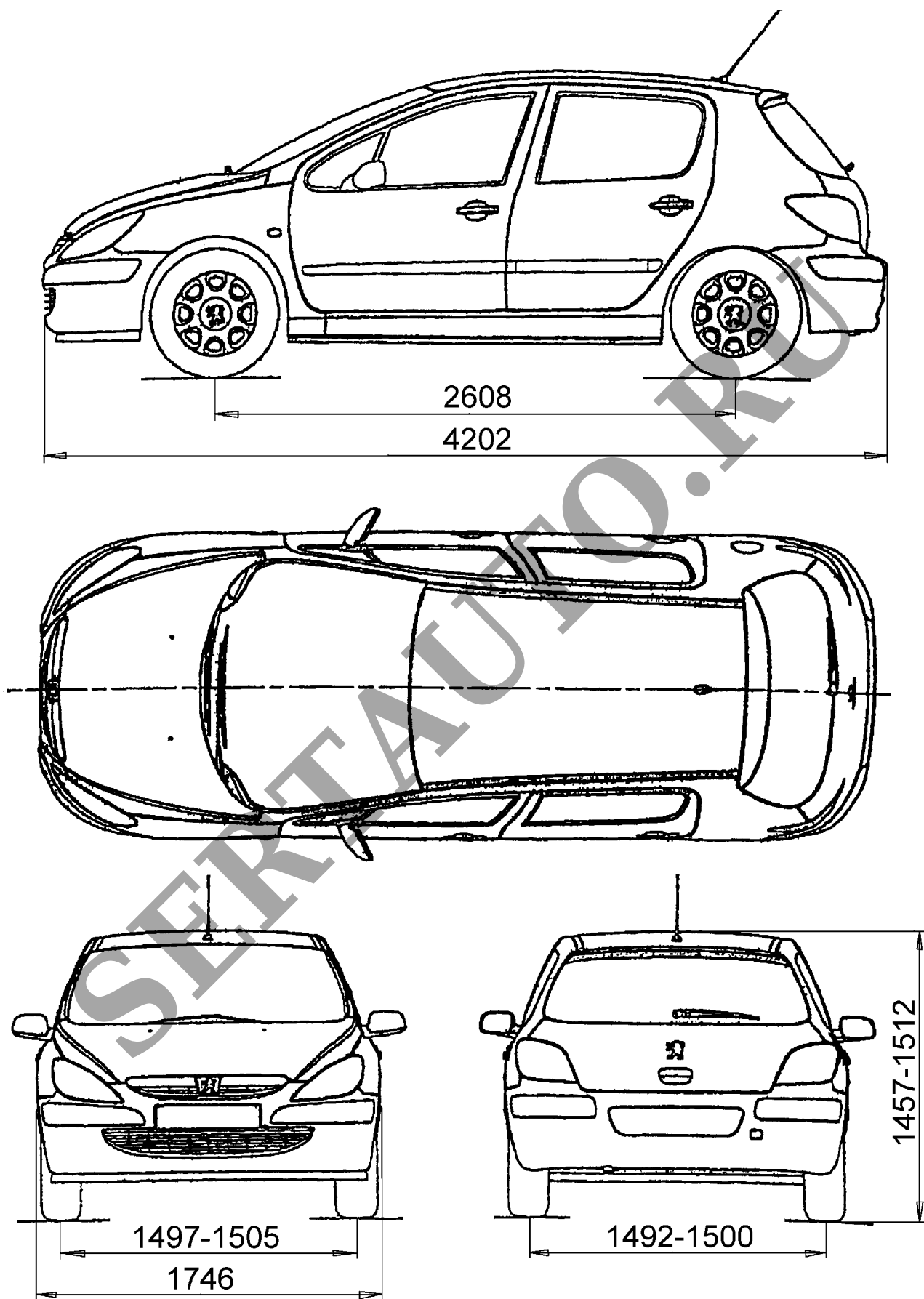

Peugeot 307 (3C...)

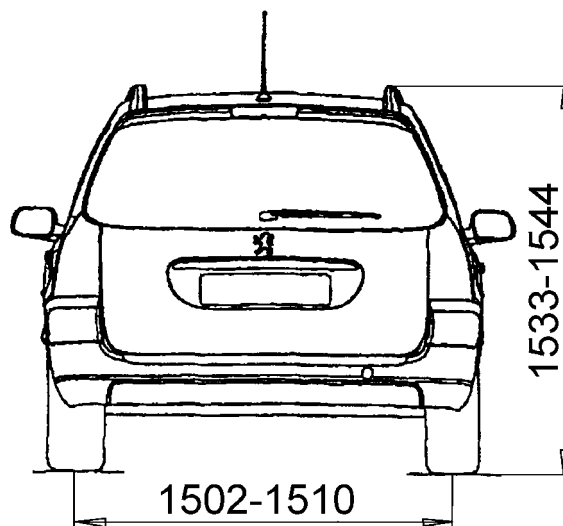
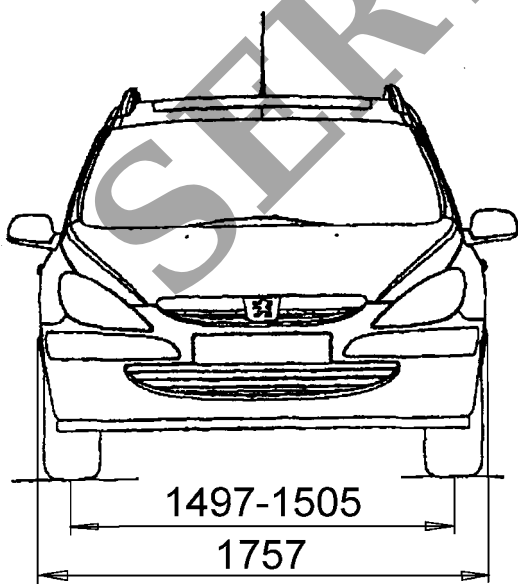
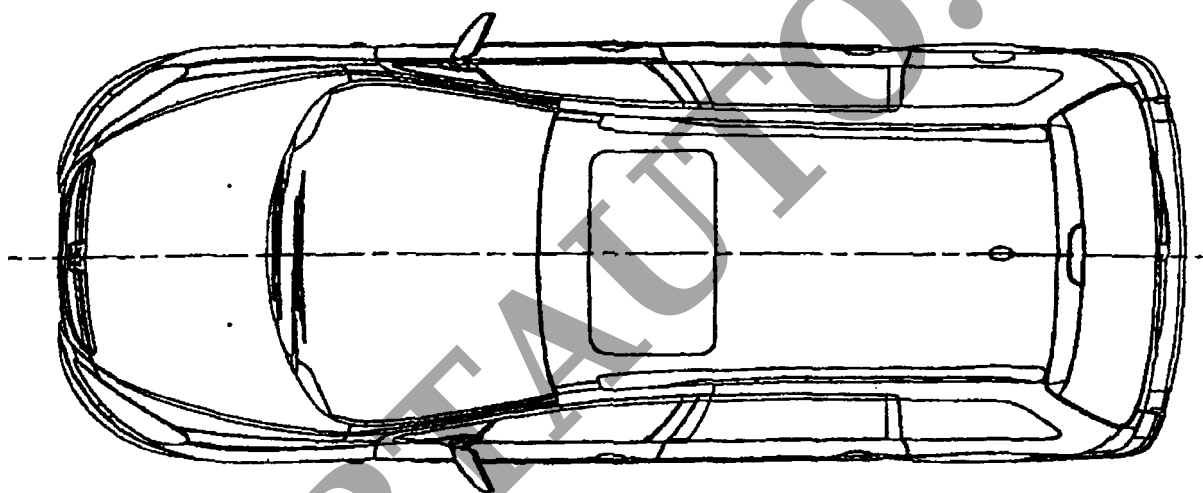
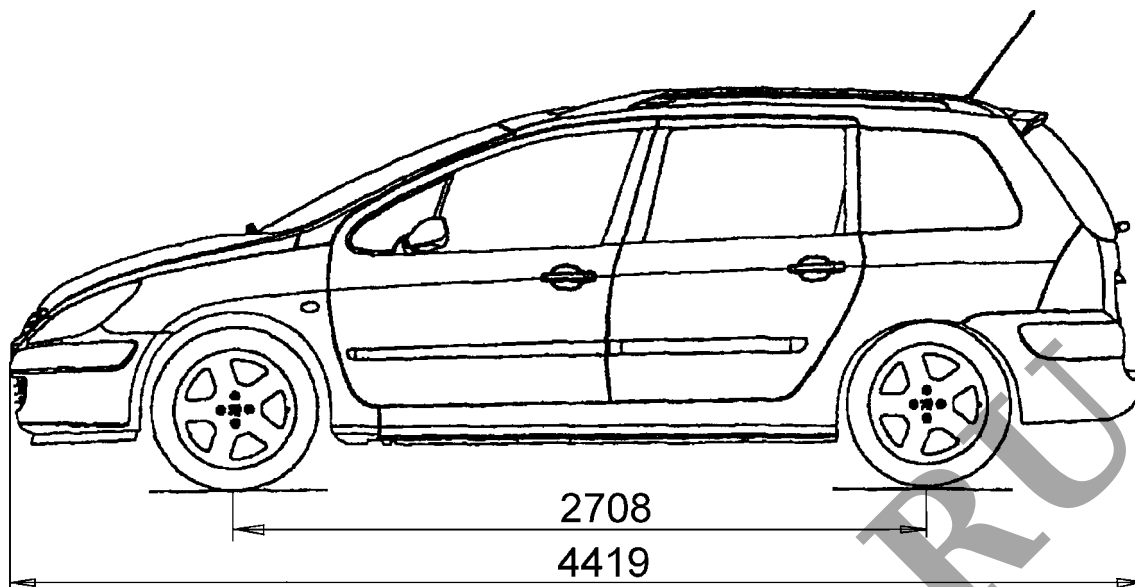

Peugeot 307 (3E..., 3H...)