

ОРГАН ПО СЕРТИФИКАЦИИ
Межотраслевой фонд "Сертификация автотранспорта САТР" ("САТР-ФОНД")
№ РОСС RU.0001.11MT02 от 10.06.2003 г.
125480, г. Москва, ул. Героев Панфиловцев, 24 (тел. 454-42-27)

РОСС FR.MT02.E01993П2P2

28 июня _____
2005

Марка транспортного средства **PEUGEOT**
Тип транспортного средства **Z (ZAАMPA, ZATMPA, ZAPMPA, ZBPMРВ/Н, ZBPMРВ, ZBRMPВ/Н, ZBRMRВ) ("Boxer")**
Категория транспортного средства **M1**

Для модификаций:	ZAАMPA, ZBRMRВ, ZBRMPВ/Н	ZAPMPA, ZBPMРВ/Н, ZBPMРВ/Н	ZATMPA
Код ТН ВЭД	8703 32	8703 33	8703 23

Код VIN **VF3Z????????????**
Заявитель и представитель изготовителя и его адрес **ООО "ПЕЖО РУС АВТО", 101000, г. Москва, Чистопрудный бульвар, 17, стр. 1, Российская Федерация**
Изготовитель и его адрес **AUTOMOBILES PEUGEOT, 75, Avenue de la Grande Armée, 75116 Paris, France**

ОБЩИЕ ХАРАКТЕРИСТИКИ ТРАНСПОРТНОГО СРЕДСТВА

Колесная формула / ведущие колеса **4x2 / передние**
Схема компоновки транспортного средства **переднеприводная, расположение двигателя - переднее поперечное**
Тип кузова / количество дверей **цельнометаллический, несущего типа, пассажирский фургон/ 3 или 4, или 5**
Количество мест спереди / сзади **2 или 3 / 3 или 6**

Для модификаций:	ZAАMPA, ZAPMPA, ZATMPA	ZBPMРВ/Н, ZB?MRВ	ZBRMPВ/Н
Габаритные размеры, мм			
- длина	4749	5099	
- ширина	2024		
- высота	2150		2470
База, мм	2850	3200	
Колея передних/ задних колес, мм	1720 / 1720		

РОСС FR.MT02.E01993П2P2

Для модификаций:	ZAAMPA	ZAPMPA	ZBPMРВ/Н	ZBRMPВ/Н	ZATMPA	ZBRMRB	ZBPMRB
Масса снаряженного транспортного средства, кг (по ГОСТ Р 52051-2003)	2060	2155	2295	2270	2000	2050	2075
Полная масса транспортного средства, кг	2900	2900	3300	3300	2900	3300	3300
Распределение полной массы:							
- на переднюю ось, кг	1424	1519	1610	1590	1384	1666	1682
- на заднюю ось, кг	1476	1381	1690	1710	1516	1634	1618
Полная масса буксируемого прицепа, кг							
- прицеп без тормозов	750			750			
- прицеп с тормозами	1600			2000			

Для модификаций:	ZBRMPВ/Н, ZBRMRB	ZBPMРВ/Н, ZAPMPA, ZBPMRB	ZAAMPA
Двигатель (марка, тип)	PSA, Peugeot, 4HY	Iveco, Sofim, 8140.43S	PSA, RHV
	четырёхтактный дизель с турбонаддувом		
- количество и расположение цилиндров	4, рядное		
- рабочий объем цилиндров, см ³	2179	2800	1997
- степень сжатия	18.0	19	17.6
- максимальная мощность, кВт (мин ⁻¹)	74 (4000)	93.5 (3600)	62 (4000)
- максимальный крутящий момент, Нм (мин ⁻¹)	240 (1900)	300 (1800)	192 (1900)
Топливо	дизельное		
Система питания	непосредственный впрыск топлива		
ТНВД (марка, тип)	Bosch, CP1		
Форсунки (марка, тип)	Bosch, CR12		Bosch, 0445 110 062
Турбокомпрессор (марка, тип)	Mitsubishi, TDO или KKK, K03		KKK, K03
Воздушный фильтр (марка, тип)	F.AP.AC.AT, 1307194080, с сухим фильтрующим элементом		
Система выпуска и нейтрализации отработавших газов	два глушителя, и нейтрализатор		
Основной глушитель (марка, тип)	F.AP.AC.AT, 1316627080/1 или 7765647/1		
Дополнительный глушитель (марка, тип)	F.AP.AC.AT, 1316627080/2 или 1312875080/2, или 7765647/2		
Нейтрализатор (марка, тип)	F.AP.AC.AT, 1321501080		

Для модификации:	ZATMPA
Двигатель (марка, тип)	PSA, RFL, четырёхтактный, бензиновый
- количество и расположение цилиндров	4, рядное
- рабочий объем цилиндров, см ³	1998
- степень сжатия	9.5
- максимальная мощность, кВт (мин ⁻¹)	81 (5700)
- максимальный крутящий момент, Нм (мин ⁻¹)	168 (3700)
Топливо	бензин с октановым числом не менее 95

РОСС FR.MT02.E01993П2P2

Для двигателя:	PSA, RFL
Система питания	распределенный впрыск топлива с электронным управлением
Блок управления системой впрыска (марка)	Magneti Marelli, 48P (совмещен с модулем зажигания)
Воздушный фильтр (марка, тип)	F.AP.AC.AT, 1307194080
Система зажигания	электронная, бесконтактная
Катушка зажигания (марка, тип)	Sagem, BAE04
Свечи зажигания (марка, тип)	Bosch: FR7KDC
Система выпуска и нейтрализации отработавших газов	два глушителя, с системой нейтрализации отработавших газов
Основной глушитель (марка, тип)	F.AP.AC.AT, 1336449080
Дополнительный глушитель (марка, тип)	F.AP.AC.AT, 7765647/2
Каталитический нейтрализатор (марка, тип)	F.AP.AC.AT, 1326645080/2

Трансмиссия

Сцепление (марка, тип)

механическая

фрикционное, сухое, однодисковое

Для модификаций с двигателями:	PSA, RHV	Iveco, Sofim, 8140.43S	PSA, Peugeot, 4HY	PSA, RFL
Коробка передач (марка, тип)	Peugeot, с ручным управлением			
	MLUC	ML5TU01	ML5TU01	ML5TU01
- число передач	вперед – 5, назад – 1			
- передаточные числа	I - 3.727	3.727	3.727	3.727
	II - 1.783	1.952	1.952	1.952
	III - 1.193	1.290	1.290	1.290
	IV - 0.875	0.875	0.875	0.948
	V - 0.673	0.585	0.647	0.733
	3.X - 3.154	3.154	3.154	3.154
Главная передача (марка, тип)	Peugeot, цилиндрическая косозубая			
- передаточное число главной передачи	5.357	4.933	5.230	5.615

Подвеска

- передняя

независимая, пружинная, типа McPherson, со стабилизатором поперечной устойчивости

- задняя

зависимая, рессорная, с телескопическими амортизаторами

Рулевое управление

(марка, тип)

PSA, рулевой механизм - "шестерня - рейка"; рулевой привод с гидросилителем

Тормозные системы

- рабочая

двухконтурная, с диагональным разделением на контуры, с гидравлическим приводом; тормозные механизмы передних колес дисковые, задних – барабанные

- запасная

каждый из контуров рабочей тормозной системы

- стояночная

механическая, с тросовым приводом на тормозные механизмы задних колес

РОСС FR.MT02.E01993П2P2

Шины (марка)	Michelin, Pirelli, Goodyear	
- размер	195/70 R15 C	205/70 R15C
- индекс несущей способности	104/102	106/104
- категория скорости	R	R, Q

Дополнительное оборудование кондиционер (хладагент R134A)

PEUGEOT Z (ZAAMPA, ZATMPA, ZAPMPA, ZBPMPB/H,
ZBPMRB, ZBRMPB/H, ZBRMRB) ("Boxer")

Описание маркировки транспортного средства приведено в приложении №2.
Общие виды транспортных средств на трех листах приведены в приложении №3.

Руководитель органа по сертификации

..... **Б.В. Кисуленко**
подпись инициалы, фамилия

С.В. Пугачев

Действует с " 31 " января 2005 г.

31 января 2005 г. _____

РОСС FR.MT02.E01993П2Р2

Приложение № 2 к "одобрению типа транспортного средства"

ОПИСАНИЕ МАРКИРОВКИ ТРАНСПОРТНОГО СРЕДСТВА

1. Место расположения и форма знака соответствия:
На наклейке, расположенной на стойке левой передней двери под фиксатором замка.
Знак соответствия выполнен по ГОСТ Р 50460-92 и содержит номер "одобрения типа транспортного средства".
2. Место расположения таблички изготовителя:
В моторном отсеке, на поперечине, соединяющей верхние чашки стоек передней подвески.
3. Место расположения идентификационного номера (VIN):
 - 3.1. На табличке изготовителя.
 - 3.2. На брызговике правого переднего колеса.
4. Структура и содержание идентификационного номера (номеров) транспортных средств:

1	2	3	4	5	6	7	8	9	10	11	12	13	14	15	16	17
V	F	3	Z	?	?	M	?	?	?	?	?	?	?	?	?	?

- поз. 1 - 3: Международный идентификационный код изготовителя (WMI):
VF3 – AUTOMOBILES PEUGEOT, France
- поз. 4: Обозначение модели: Z – Вoхer
- поз. 5: Обозначение модификации: A, B.
- поз. 6: Обозначение двигателя:
A – PSA, RHV;
P – Iveco, Sofim, 8140.43S;
R – PSA, Peugeot, 4HY;
T – PSA, RFL.
- поз. 7: Обозначение типа трансмиссии: M – механическая, пятиступенчатая
- поз. 8: Обозначение типа кузова: P, R – фургон пассажирский.
- поз. 9: Обозначение базы: A – 2850 мм; B – 3200 мм.
- поз. 10 - 17: Производственный номер транспортного средства

Приложение № 3 к "одобрению типа транспортного средства"
№ РОСС FR.MT02.E01993П2P2

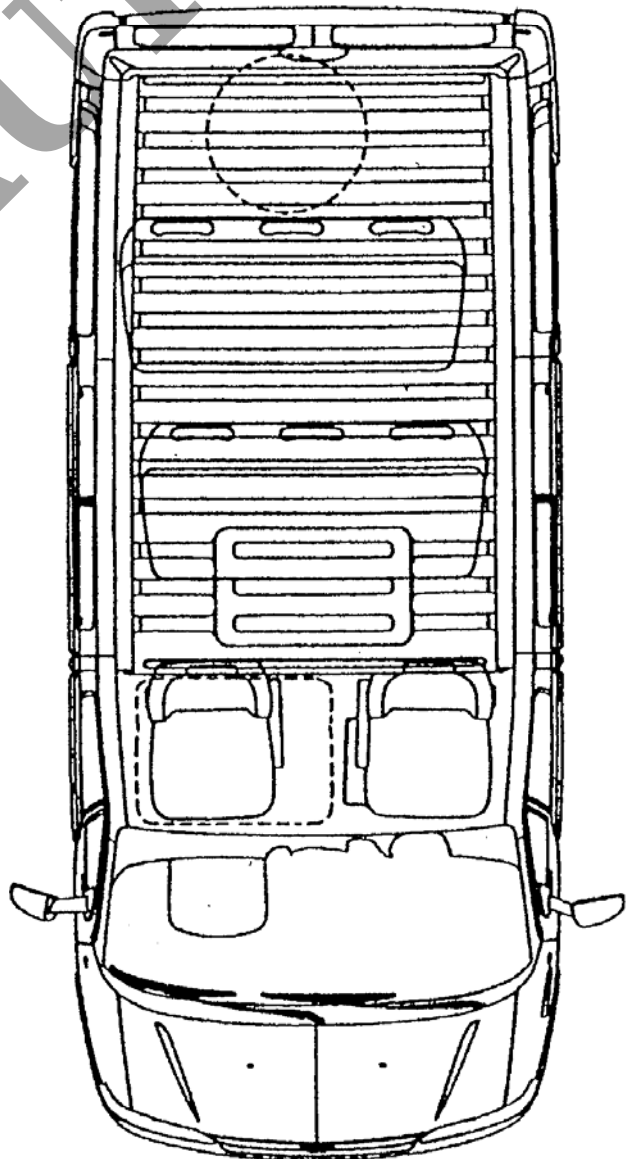
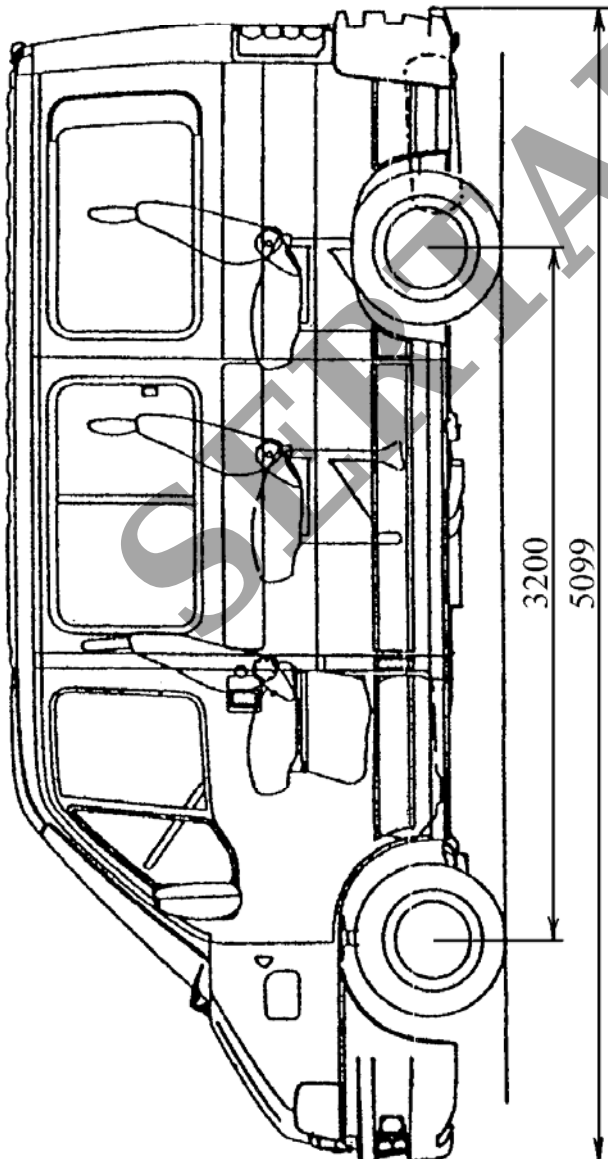
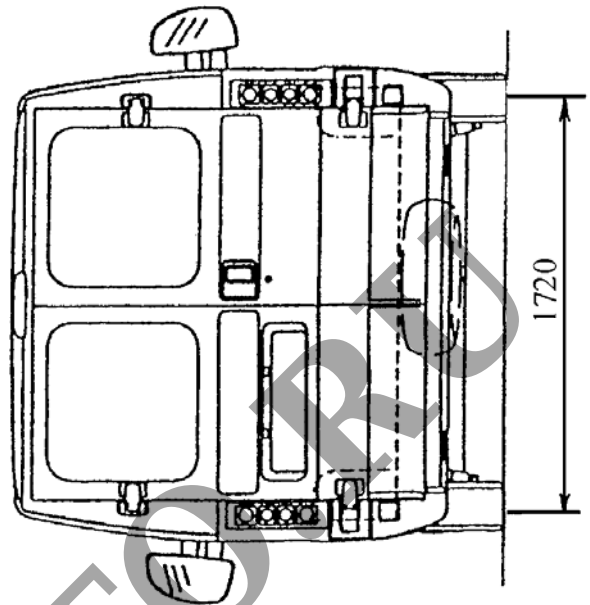
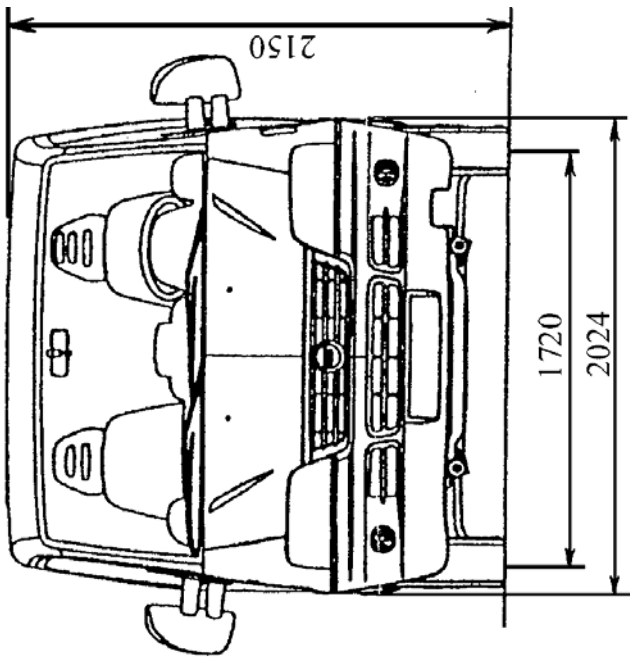

Приложение № 3 к "одобрению типа транспортного средства"
№ РОСС FR.MT02.E01993П2Р2

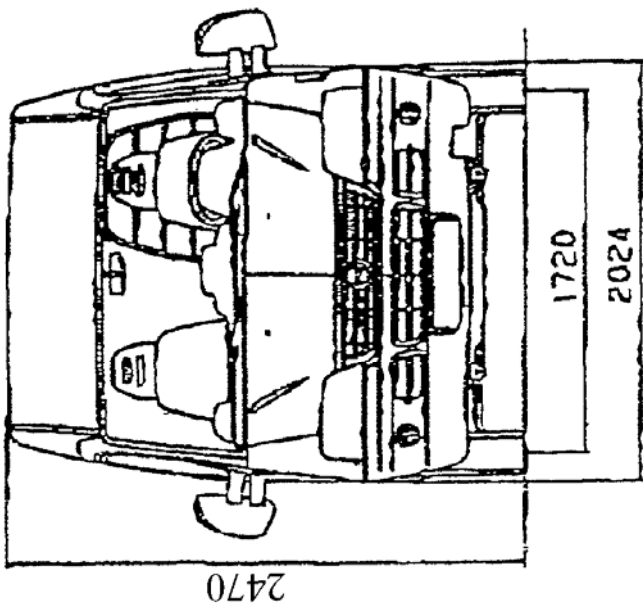

2470

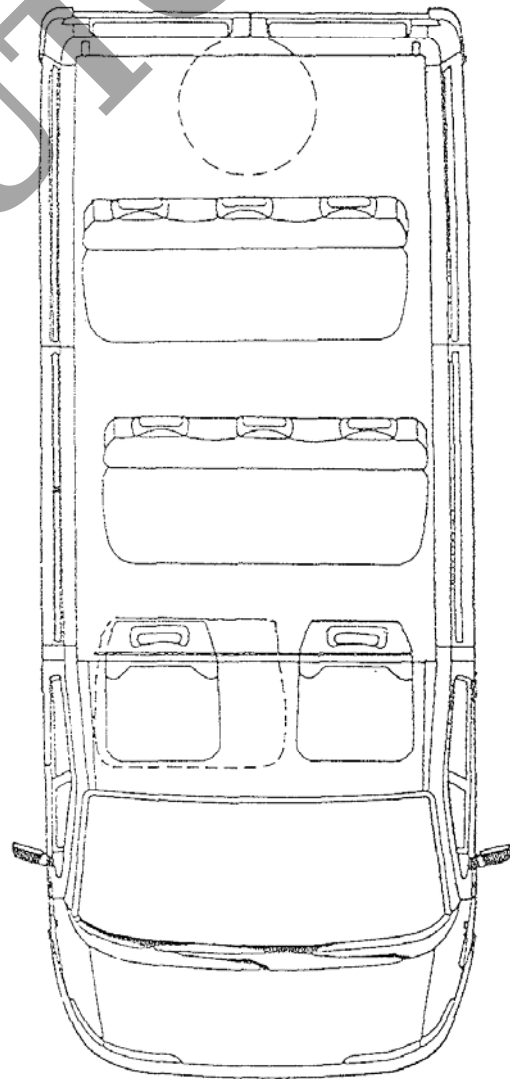
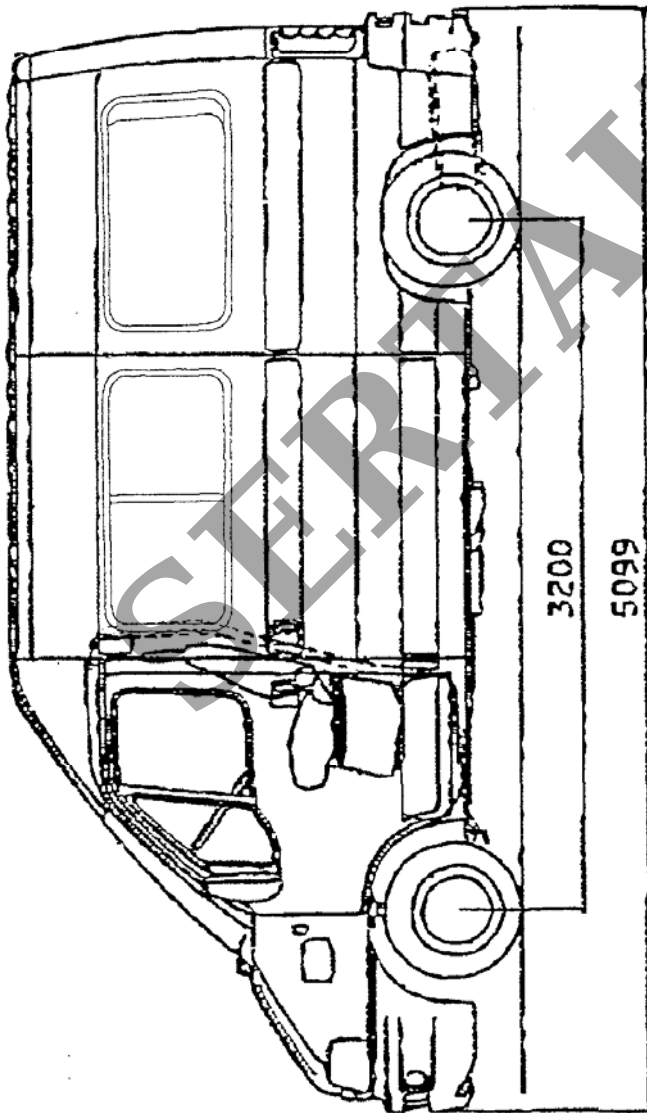
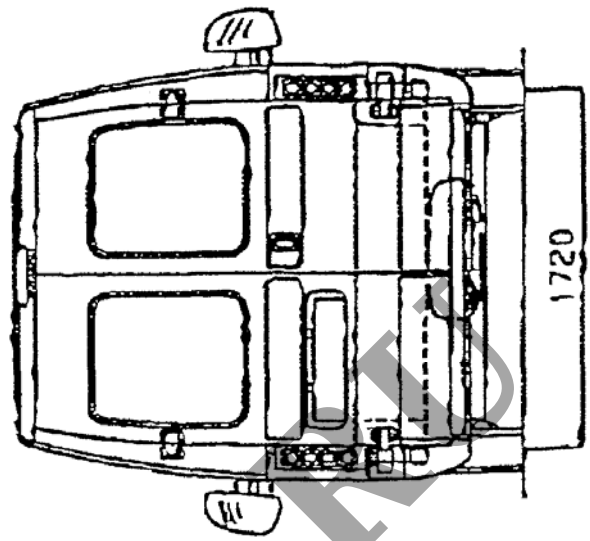

Приложение № 3 к "одобрению типа транспортного средства"
№ РОСС FR.MT02.E01993П2P2

