

ОРГАН ПО СЕРТИФИКАЦИИ
Межотраслевой фонд "Сертификация автотранспорта САТР" ("САТР-ФОНД")
№ РОСС RU.0001.11MT02 от 21.10.1998 г.
125480, г. Москва, ул. Героев Панфиловцев, 24 (тел. 454-42-27)

РОСС IT.MT02.E03491P1

10 февраля —
2006

Марка транспортного средства	FIAT
Тип транспортного средства	188 (188AXA1A, 188BXA1A, 188AXB1A, 188BXB1A, 188AXB11, 188BXB11, 188AXB1B, 188AXF1A) (PUNTO)
Категория транспортного средства	M₁
Код ТН ВЭД	8703 22 (для 188?XA1A, 188?XB1?) 8703 23 (для 188AXF1A)
Код VIN	ZFA188000...
Изготовитель и его адрес	FIAT AUTO S.p.A., Corso G. Agnelli, 200, 10135, Torino, Italy
Сборочный завод	FIAT AUTO S.p.A., Corso G. Agnelli, 200, 10135, Torino, Italy; S.A.T.A. S.p.A., STABILIMENTO DI MELFI, 85025, S. Nicola Di Melfi (Potenza), Italy; STABILIMENTO DI TERMINI IMERESE, Zona Industriale, 90018, Termini Imerese (Palermo), Italy

ОБЩИЕ ХАРАКТЕРИСТИКИ ТРАНСПОРТНОГО СРЕДСТВА

Колесная формула / ведущие колеса	4 x 2 / передние
Схема компоновки транспортного средства	переднеприводная; расположение двигателя - переднее поперечное
Тип кузова / количество дверей	хэтчбек / 3 (для 188A...) хэтчбек / 5 (для 188B...)
Количество мест спереди / сзади	2 / 3

POCC IT.MT02.E03491P1

для модификаций:	188A...	188B...	
Габаритные размеры, мм			
– длина	3800	3835	
– ширина	1660	1660	
– высота	1480	1480	
База, мм	2460		
Колея передних / задних колес, мм	1396...1408 / 1386...1400		
Масса снаряженного транспортного средства, кг	860...1040		
Полная масса транспортного средства, кг	1370...1550		
Максимальная допустимая масса			
– на переднюю ось, кг	750...850		
– на заднюю ось, кг	750		
Допустимая полная масса прицепа, кг			
– прицеп без тормозов	400		
– прицеп с тормозами	1000		
для модификаций:	188AXA1A, 188BXA1A	188AXB1B, 188AXB1A, 188BXB1A, 188AXB11, 188BXB11	188AXF1A
Двигатель (марка, тип)	FIAT, 188A4000	FIAT, 188A5000	FIAT, 188A6000
	четырёхтактный, бензиновый		
– количество и расположение цилиндров	4, рядное		
– рабочий объем, см ³	1242	1242	1747
– степень сжатия	9.5	10.6	10.3
Максимальная мощность, кВт (мин ⁻¹)	44 (5000)	59 (5000)	96 (6300)
Максимальный крутящий момент, Нм (мин ⁻¹)	102 (2500)	114 (4000)	158 (4300)
Топливо	неэтилированный бензин с октановым числом не менее 95		
Система питания	распределенный впрыск топлива с электронным управлением		
Блок управления впрыском топлива (марка, тип)	MAGNETI MARELLI, IAW 59F.M3	BOSCH, ME73H4F001 (...XB1A) ME73H4F002 (...XB1B) ME73H4F003 (...XB11)	HITACHI, HCU 401
Воздушный фильтр (марка, тип)	FIAT-LANCIA-ALFA ROMEO, с бумажным элементом		
	46536484	46755077	46755079

РОСС IT.MT02.E03491P1

для двигателя:	FIAT, 188A4000	FIAT, 188A5000	FIAT, 188A6000		
Система зажигания	электронная, бесконтактная				
Катушка зажигания (марка, тип)	CHAMPION, BAE 800B	BOSCH, 0.221.503.407	HITACHI, CM 11		
Блок управления зажиганием (марка, тип)	объединен с блоком управления впрыском топлива				
Свечи зажигания (марка, тип)	CHAMPION, RC10YCC; NGK, BKR5EZ; BOSCH, FR8DE	CHAMPION, RA4HCX; NGK, DCPR8EKC, DCPR8E-N, DCPR7E-N	CHAMPION, RC8BYC, RC7BMC, RC10YCC; NGK, BKR6EKC, BKR6EZ		
Система выпуска и нейтрализации отработавших газов	основной и дополнительный глушители; нейтрализатор отработавших газов				
Основной глушитель (марка, тип)	FIAT-LANCIA-ALFA ROMEO				
	46743839/2	46743840/2	46756802		
Дополнительный глушитель (марка, тип)	FIAT-LANCIA-ALFA ROMEO				
	46433541/2 или 46798419/1	46433541/2	46756797		
Нейтрализатор (марка, тип)	FIAT-LANCIA-ALFA ROMEO				
	46776231/1 или 73501886	46776232/1 или 73501887	46786001+46753558		
для модификаций:	188AXA1A, 188BXA1A, 188AXB1A, 188BXB1A	188AXB1B	188AXF1A 188AXB11, 188BXB11		
Трансмиссия	механическая				
Сцепление (марка, тип)	сухое, однодисковое, с гидравлическим приводом				
Коробка передач (марка, тип)	FIAT, C500 с ручным управлением		FIAT/FUJI, бесступенчатый вариатор, с ручным или автоматическим управлением		
– число передач	5	6	5	6	7
– передаточные числа	2.432-0.422 (при авт. управлении)				
I -	3.909	3.545	3.909	2.432	2.432
II -	2.158	2.158	2.238	1.475	1.692
III -	1.480	1.480	1.520	0.989	1.239
IV -	1.121	1.121	1.156	0.732	0.957
V -	0.897	0.921	0.872	0.600	0.777
VI -	-	0.766	-	0.520	0.665
VII -	-	-	-	-	0.600
3.X. -	3.818	3.818	3.909	2.432	2.432
Главная передача (марка, тип)	FIAT, цилиндрическая, косозубая				
– передаточное число	3.438	4.071	3.867	4.647	4.647

РОСС ИТ.МТ02.Е03491Р1

Подвеска

- передняя независимая, типа Макферсон, со стабилизатором поперечной устойчивости
- задняя полузависимая, пружинная, с гидравлическими телескопическими амортизаторами

Рулевое управление (марка, тип)

FIAT, рулевой привод с электрическим усилителем; рулевой механизм типа “шестерня - рейка”

Тормозные системы

- рабочая гидравлический двухконтурный привод, с вакуумным усилителем, с АБС, с электронным регулятором тормозных сил (EBD); тормозные механизмы передних колес - дисковые, задних - дисковые или барабанные
- запасная каждый контур рабочей тормозной системы
- стояночная механический (тросовый) привод тормозных механизмов задних колес

для модификаций:	188?XA1A	188?XB1?	188AXF1A
Шины	Goodyear, Michelin, Pirelli, Firestone, Continental		
(размер, индекс несущей способности, категория скорости)	155/80R13, 79, T 165/70 R14, 81, T 185/60 R14, 82, H 195/45 R15, 78, V	165/70 R14, 81, T 185/60 R14, 82, H 185/55 R15, 81, V 195/45 R15, 78, V	185/55 R15, 81, V 195/45 R15, 78, V

Дополнительное оборудование транспортного средства

навигационная система, подушки безопасности, люк в крыше, кондиционер (хладагент R134A), электрические стеклоподъемники, иммобилайзер, автомагнитола, CD-проигрыватель

автомобиль легковой **FIAT 188 (188AXA1A, 188BXA1A, 188AXB1A, 188VB1A, 188AXB11, 188VB11, 188AXB1B, 188AXF1A) (PUNTO)**

Описание маркировки транспортного средства приведено в приложении № 2.

Общие виды транспортного средства на двух листах приведены в приложении № 3.

Руководитель органа по сертификации Зам.

Б.В. Кисуленко

подпись

инициалы, фамилия

А.Г. Пасько

РОСС IT.MT02.E03491P1

Приложение № 2 к "одобрению типа транспортного средства"

ОПИСАНИЕ МАРКИРОВКИ ТРАНСПОРТНОГО СРЕДСТВА

1. Место расположения и форма знака соответствия:

На наклейке в моторном отсеке.

Знак соответствия выполнен по ГОСТ Р 50460-92 с указанием номера данного "одобрения типа транспортного средства".

2. Место расположения таблички изготовителя:

В моторном отсеке, на передней поперечине.

3. Место расположения идентификационного номера (VIN):

3.1. На табличке изготовителя.

3.2. На полу кузова в зоне правого переднего сиденья.

4. Структура и содержание идентификационного номера (номеров) транспортных средств:

1	2	3	4	5	6	7	8	9	10	11	12	13	14	15	16	17
Z	F	A	1	8	8	0	0	0	?	?	?	?	?	?	?	?

поз. 1 - 3: WMI (международный код изготовителя):

"ZFA" – Fiat Auto S.p.A., Italy

поз. 4 - 6: Тип транспортного средства:

"188" – Fiat Punto

поз. 7 - 9: 000 - Постоянная часть идентификационного номера:

поз. 10: 0 или иное буквенно-цифровое обозначение по усмотрению изготовителя

поз. 11 - 17: Производственный номер транспортного средства.

FIAT PUNTO (188)
трехдверный хетчбек

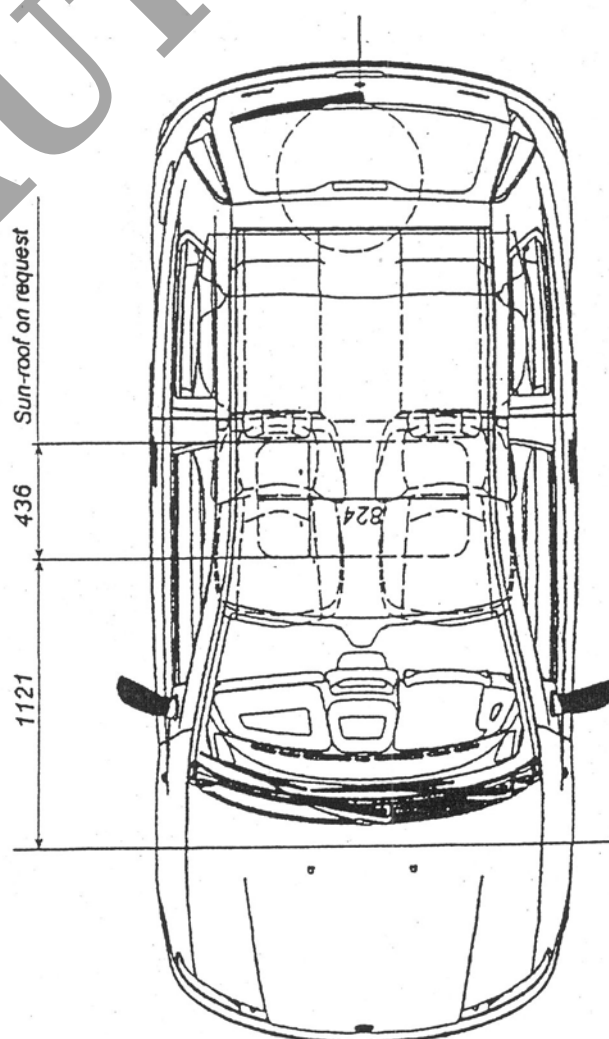
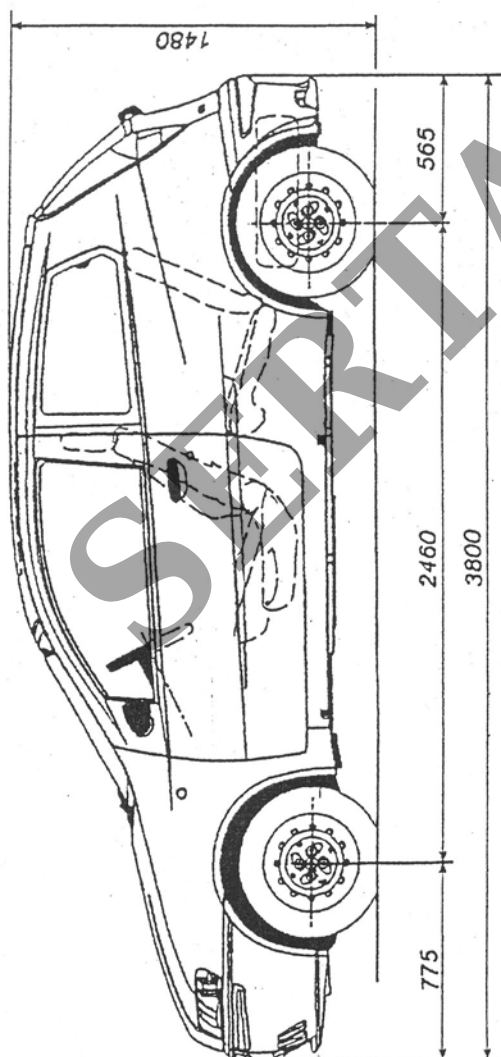
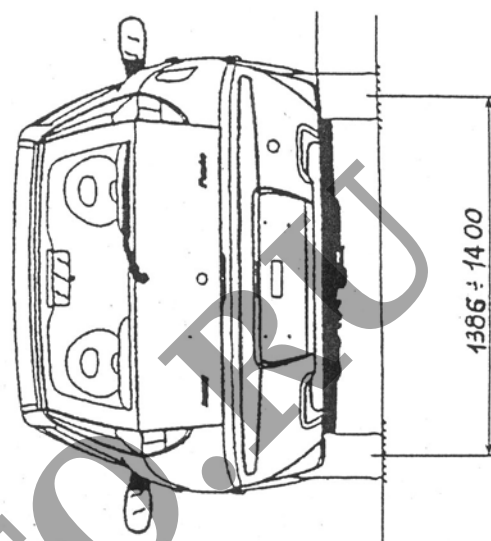
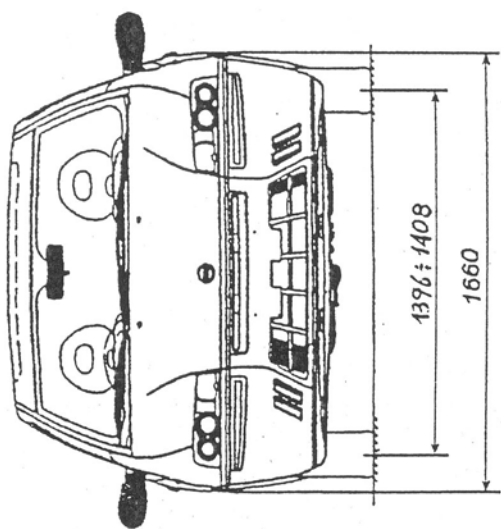

FIAT PUNTO (188)
пятидверный хетчбек

