

ОРГАН ПО СЕРТИФИКАЦИИ
Межотраслевой фонд "Сертификация автотранспорта САТР" ("САТР-ФОНД")
 № РОСС RU.0001.11MT02 от 21.10.1998 г.
 125480, г. Москва, ул. Героев Панфиловцев, 24 (тел. 454-42-27)

РОСС DE.MT02.E03494

10 февраля —
2006

Марка транспортного средства **AUDI**
 Тип транспортного средства **8E (A4 Limousine , A4 Kombilimousine (Avant), S4 Limousine, S4 Kombilimousine (Avant))**
 Категория транспортного средства **M₁**

для модификаций с двигателями:	ALZ, AVJ, BFB, BEX, ALT, AWA, BDV, AMM, BBJ, ASN	BBK	AVB, AWX, AVF, AYM, AKE, BDG, BDH, BFC
Код ТН ВЭД	8703 23	8703 24	8703 32

Код VIN **WAUZZZ8E...**
 Изготовитель и его адрес **AUDI AG,
D-85045, Ingolstadt, Germany**
 Сборочные заводы **AUDI AG,
D-85045, Ingolstadt, Germany
AUDI AG,
D-74148, Neckarsulm, Germany**

ОБЩИЕ ХАРАКТЕРИСТИКИ ТРАНСПОРТНОГО СРЕДСТВА

Колесная формула / ведущие колеса **4 x 2 / передние (X0) или 4 x 4 / все (X1)**
 Схема компоновки транспортного средства **переднеприводная или полноприводная;
расположение двигателя - переднее продольное**
 Тип кузова / количество дверей **цельнометаллический, несущий,
седан / 4 (Limousine) или
универсал / 5 (Kombilimousine (Avant))**
 Количество мест спереди / сзади **2 / 3**

РОСС DE.MT02.E03494

для модификаций:	A4	S4
с двигателями:	ALZ, AVJ, BFB, BEX, ALT, AWA, BDV, AMM, BBJ, ASN, AVB, AWX, AVF, AYM, AKE, BDG, BDH, BFC	BBK
Габаритные размеры, мм		
– длина	4546...4654	4575
– ширина	1766	1781
– высота	1408...1428 (Limousine) или 1408...1453 (Avant)	
База, мм	2658	2661
Колея передних / задних колес, мм	1517...1529 / 1522...1534	1517...1529 / 1521...1525

Модификации с двигателями	Номинальная масса транспортного средства, указанная изготовителем, кг	Полная масса транспортного средства, кг	Масса, приходящаяся		Допустимая полная масса прицепа	
			на переднюю ось, кг	на заднюю ось, кг	прицеп без тормозов, кг	прицеп с тормозами, кг
AKE	1665...1895	2140...2230	1155...1190	985...1040	750	1800
ALT	1385...1615	1860...1950	955...990	905...960	690...730	1300
ALZ	1370...1565	1845...1900	940	905...960	680...710	1200
AMM	1505...1745	1980...2080	1060...1105	920...975	750	1500...1600
ASN, BBJ	1500...1825	1975...2160	1055...1115	920...1045	750	1600...1800
AVB	1450...1645	1925...1980	1010	915...970	720...750	1500
AVF	1480...1755	1955...2090	1045...1070	910...1025	740...750	1600...1800
AVJ	1450...1725	1925...2060	1015...1055	910...1025	720...750	1400...1600
AWA	1425...1620	1900...1955	975	925...980	710...740	1300
AWX	1470...1665	1945...2000	1035	910...965	730...750	1600
AYM	1580...1805	2055...2140	1130...1160	925...980	750	1600
BBK	1735...1890	2210...2270	1175	1035...1095	–	–
BDG	1580...1805	2055...2140	1130...1160	925...980	750	1600
BDH	1665...1860	2140...2195	1155	985...1040	750	1800
BDV	1505...1745	1980...2080	1060...1105	920...975	750	1500...1600
BEX	1470...1745	1945...2080	1035...1055	910...1025	730...750	1400...1600
BFB	1455...1730	1930...2065	1020...1060	910...1025	720...750	1400...1600
BFC	1580...1805	2055...2140	1130...1160	925...980	750	1600

РОСС DE.MT02.E03494

Двигатель (марка, тип)		Audi AG					
		ALZ	AVJ	BFB	BEX	ALT	AWA
		четырёхтактный, бензиновый 4, рядное					
– количество и расположение цилиндров							
– рабочий объем, см ³		1595	1781	1781	1781	1984	1984
– степень сжатия		10.3	9.3	9.3	9.3	10.3	11.5
Максимальная мощность, кВт (мин ⁻¹)		75 (5600)	110 (5700)	120 (5700)	140 (5700)	96 (5700)	110 (6000)
Максимальный крутящий момент, Нм (мин ⁻¹)		148 (3800)	210 (1750...4600)	225 (1950...4700)	240 (1950...5500)	195 (3300)	200 (3250...4250)
Топливо		неэтилированный бензин с октановым числом не менее					
		95	95	95	95	95	98
Система питания		распределенный впрыск топлива с электронным управлением					
Система впрыска (марка, тип)		VW/Audi, Motronic					
Блок управления впрыском топлива (марка, тип)		8E0 906 018xx	8E0 906 018	8E0 909 518xx	8E0 909 518xx	8E0 907 557	8E0 906 018xx
Турбокомпрессор (марка, тип)		3K-Warner, K03				–	–
Воздушный фильтр (марка, тип)		VW/Audi, с бумажным элементом					
		06B 183	06B 183A	06B 183A	06B 183A	06B 183	06D 183
Система зажигания		электронная					
Катушка зажигания (марка, тип)		VW/Audi					
		RU4	S3	S3	S3	S3	S3
Свечи зажигания (марка, тип)		Audi AG, R0, R1, R5 или аналогичные Bosch, NGK, Champion, Beru					
Система выпуска и нейтрализации отработавших газов		два глушителя; система нейтрализации отработавших газов					
Передний глушитель (марка, тип)	X0	8E0 119 AP	8E0 119 N	8E0 119 N	8E0 119 N	8E0 119 AP	8E0 119 AP/BA/N
	X1		8E0 119 AE	8E0 119 AE	8E0 119 AE		
Задний глушитель (марка, тип)	X0	8E0 120 P/R	8E0 120 AT/BA/AM/AJ	8E0 120 AT/BA/AM/AJ	8E0 120 AT/BA/AM/AJ	8E0 120 R	8E0 120 AT/BA/R
	X1		8E0 120 AK/AN	8E0 120 AK/AN	8E0 120 AK/AN		
Нейтрализаторы (марка, тип)	X0	8D0 178 BJ / 3B0 178D	8D0 178 BE	8D0 178 BE/CR	8D0 178 BE/CR	8E0 178 E	8E0 178 BB+CF
	X1		8D0 178 BE	8D0 178 BE/CR	8D0 178 BE/CR		

РОСС DE.MT02.E03494

Двигатель (марка, тип)		Audi AG				
		BDV	AMM	ASN	BBJ	BBK
		четырёхтактный, бензиновый				
– количество и расположение цилиндров		6	6	6	6	8
		V-образное				
– рабочий объем, см ³		2393	2393	2976	2976	4163
– степень сжатия		10.5	10.5	10.5	10.1	11.0
Максимальная мощность, кВт (мин ⁻¹)		125 (6000)	120 (6000)	162 (6300)	160 (6300)	253 (7000)
Максимальный крутящий момент, Нм (мин ⁻¹)		230 (3200)	230 (3200)	300 (3200)	300 (3200)	410 (3500)
Топливо		неэтилированный бензин с октановым числом не менее				
		95	95	98	98	98
Система питания		распределенный впрыск топлива с электронным управлением				
Система впрыска (марка, тип)		VW/Audi, Motronic				
Блок управления впрыском топлива (марка, тип)		8E0 909 552xx	8E0 909 552xx	8E0 907 551	8E0 907 551xx / 8E0 909 559xx	8E0 907 560xx
Воздушный фильтр (марка, тип)		VW/Audi, с бумажным элементом				
		06C 183	06C 183	06C 183	06C 183	079 183A
Система зажигания		электронная				
Катушка зажигания (марка, тип)		VW/Audi				
		S4	S4	S3	S3	S3
Свечи зажигания (марка, тип)		Audi AG, R0, R1, R5 или аналогичные Bosch, NGK, Champion, Beru				
Система выпуска и нейтрализации отработавших газов		три глушителя (один передний и два задних); система нейтрализации отработавших газов				
Передний глушитель (марка, тип)	X0	8E0 119 Q	8E0 119 Q	8E0 119 R	8E0 119 R	
	X1			8E0 119 A	8E0 119 A	8E0 119 AS
Задние глушители (марка, тип)	X0	8E0 120 AJ/AK	8E0 120 AJ/AK	8E0 120 AJ	8E0 120 AJ	
	X1			8E0 120 AK	8E0 120 AK	8E0 120 AR/AS
Нейтрализаторы (марка, тип)	X0	8E0 178 K/L/CH/CJ +AM/CK	8E0 178 K/L/CH/CJ +AM/CK	8E0 178 BT/K+CB/CC/K/P/Q	8E0 178 BT/K+CB/CC/K/P/Q	
	X1			8E0 178 CA/L+M/N /CD/CE	8E0 178 CA/L+M/N /CD/CE	8E0 178 BK+BM

РОСС DE.MT02.E03494

Двигатель (марка, тип)	Audi AG							
	AVB	AWX	AVF	AKE	AYM	BDG	BDH	BFC
	четырёхтактный дизель							
	4, рядное				6, V-образное			
– количество и расположение цилиндров	1896	1896	1896	2496	2496	2496	2496	2496
– рабочий объем, см ³	19.0	18.5	18.5	18.5	18.5	18.5	18.5	18.5
– степень сжатия	74	96	96	132	114	120	132	120
Максимальная мощность, кВт (мин ⁻¹)	(4000)	(4000)	(4000)	(4000)	(4000)	(4000)	(4000)	(4000)
Максимальный крутящий момент, Нм (мин ⁻¹)	250	285	310	370	310	310	370	310
	(1900)	(1750... 2500)	(1900)	(1500... 2500)	(1400... 3500)	(1400... 3600)	(1500... 2500)	(1400... 3600)
Топливо	дизельное							
Система питания	непосредственный впрыск топлива с электронным управлением (EDC)							
ТНВД (марка, тип)	–				Bosch			
				BT6010	BT6010	BT6011	BT6010, BT6011	BT6010
Форсунки (марка, тип)	насос-форсунки Bosch				Bosch, DSLA			
	PDB 012	PDB 008, PDB 013		142 P 483, 142 P 925, 142 P 1025	142 P 1025	142 P 1191	142 P 1191	142 P 1025
Турбокомпрессор (марка, тип)	Garrett							
	GT 1749V	GT 1749VA		GT 2052V				
Воздушный фильтр (марка, тип)	VW/Audi, с бумажным элементом							
	038 183				059 183 A			
Система выпуска и нейтрализации отработавших газов	два глушителя				три глушителя (один передний и два задних)			
	система нейтрализации отработавших газов							
Передний глушитель (марка, тип)	X0	8E0 119AL /AT	8E0 119AL	8E0 119AL		8E0 119AA	8E0 119AA	8E0 119AA
	X1			8E0 119AF	8E0 119AF			8E0 119AF
Задние глушители (марка, тип)	X0	8E0 120AL /AP	8E0 120AL /AP	8E0 120AL /AP		8E0 120AH /AG	8E0 120AH /AG	8E0 120AH /AG
	X1			8E0 120AH /AG	8E0 120AH /AG			8E0 120AH /AG
Нейтрализаторы (марка, тип)	X0	8E0 178AB	8E0 178AB	8E0 178AB		8E0 178 AQ+BA	8E0 178 AQ+BA	8E0 178 AQ+BA
	X1			8E0 178AB	8E0 178AQ +AR/AT			8E0 178AQ +AR/AT

POCC DE.MT02.E03494

для модификаций с двигателями:	AKE	ASN, BBJ	ASN, AYM, BBJ, AVF, BFC, BDG	ALT, AVJ	AVJ, BDV, AMM, BFB	ALT, BDG
Трансмиссия	гидромеханическая		механическая			
Сцепление (марка, тип)	-		фрикционное, многодисковое, работает в масле, с гидравлическим приводом			
Коробка передач (марка, тип)	QA5VAB	QA5VF0	FAVJ00	FAVJA0	FAVJG0	FAVJDO
	автоматическая		бесступенчатый вариатор, с возможностью ручного управления			
- число передач	5		2.4 - 0.4			
- передаточные числа						
I -	3.665					
II -	1.999					
III -	1.407					
IV -	1.000					
V -	0.742					
3.X. -	4.096		2.4			
Главная передача (марка, тип)	Audi AG, гипоидная					
- передаточное число	2.984	3.091	5.297	6.333	6.000	6.642

для модификаций с двигателями:	BEX	AVF	AYM, BDG, BFC	BFB	ASN, BBJ	AWX	AVJ, AWA	ALT	ALZ	AVB	BDV, AMM
Трансмиссия	механическая										
Сцепление (марка, тип)	фрикционное, сухое, однодисковое, с гидравлическим приводом										
Коробка передач (марка, тип)	FM6	FM6	FM6	FM5	FM5	FM5	FM5	FM5	FM5	FM5	FM5
	EBD	EAC	EA0	2EM	2FE	2FC	2ER	2EQ	2EP	2DH	2EG
	полностью синхронизированная, с ручным управлением										
- число передач	6	6	6	5	5	5	5	5	5	5	5
- передаточные числа											
I -	3.750	3.500	3.500	3.778	3.500	3.778	3.778	3.500	3.778	3.500	3.500
II -	2.188	1.889	1.889	2.176	1.944	2.176	2.176	2.118	2.176	1.944	1.944
III -	1.522	1.231	1.231	1.429	1.360	1.360	1.429	1.429	1.429	1.226	1.300
IV -	1.185	0.933	0.871	1.029	1.034	0.903	1.091	1.029	1.029	0.838	1.029
V -	0.970	0.730	0.667	0.838	0.844	0.686	0.865	0.789	0.789	0.683	0.816
VI -	0.829	0.600	0.561	-	-	-	-	-	-	-	-
3.X. -	3.455	3.455	3.455	3.444	3.444	3.444	3.444	3.444	3.444	3.444	3.444
Главная передача (марка, тип)	Audi AG, гипоидная										
- передаточное число	3.875	3.875	3.875	3.700	3.750	3.444	3.700	4.125	4.556	3.700	3.875

POCC DE.MT02.E03494

для модификаций с двигателями:	BBK	AVF	ASN, BBJ, BEX	AKE, BDH	AVJ	AVJ, BFB
Трансмиссия	механическая					
Сцепление (марка, тип)	фрикционное, сухое, однодисковое, с гидравлическим приводом					
Коробка передач (марка, тип)	QM6300	QM6EBA	QM6EBC	QM6EAM	QM5ABT	QM5ABD
	полностью синхронизированная, с ручным управлением					
– число передач	6	6	6	6	5	5
– передаточные числа						
I -	3.667	3.500	3.500	3.750	3.778	3.778
II -	2.050	1.889	1.889	2.059	2.176	2.176
III -	1.462	1.231	1.320	1.320	1.429	1.429
IV -	1.133	1.933	1.034	0.933	1.091	1.029
V -	0.919	0.730	0.857	0.711	0.889	0.838
VI -	0.778	0.585	0.730	0.561	-	-
З.Х. -	3.333	3.455	3.455	3.455	3.444	3.444
Главная передача (марка, тип)	Audi AG, гипоидная					
– передаточное число	3.889	4.111	4.375	3.889	3.889	3.889

Подвеска

- передняя независимая, пружинная, рычажная, с гидравлическими телескопическими амортизаторами, со стабилизатором поперечной устойчивости
- задняя полузависимая, пружинная, с гидравлическими телескопическими амортизаторами (X0)
независимая, пружинная, рычажная, с гидравлическими телескопическими амортизаторами (X1)

Рулевое управление (марка, тип)

Audi AG, рулевой привод с гидроусилителем; рулевой механизм типа “шестерня - рейка”

Тормозные системы

- рабочая гидравлический двухконтурный привод с диагональным разделением на контуры, с усилителем, с АБС, с электронным распределением тормозного усилия (EBV), с электронной системой обеспечения курсовой устойчивости (ESP); тормозные механизмы всех колес - дисковые
- запасная каждый контур рабочей тормозной системы
- стояночная механический (тросовый) привод тормозных механизмов задних колес

РОСС DE.MT02.E03494

<u>Шины</u>	Размер	Индекс несущей способности	Категория скорости
	195/65 R15	91	H,V
	195/65 R15 (M+S)	91	H,T
	205/55 R16	91	H,V,W
	205/55 R16 (M+S)	91	H
	205/60 R15	91	V
	205/60 R16	91	V,H
	205/65 R15	94	V
	205/65 R16	94	V,H
	215/55 R16	93	H,V,Y,W
	225/45 R17 (M+S)	91	H
	235/40 R18	93	Y
	235/45 R17	93	Y, V, W

Дополнительное оборудование транспортного средства

кондиционер (хладагент R134A), фронтальные и боковые подушки безопасности водителя и переднего пассажира, боковые подушки безопасности задних пассажиров, навигационная система, комплект оборудования для мобильной связи (включая мобильный телефон), бортовой компьютер, устройство регулировки скорости (GRA), электронная блокировка дифференциала (EDS), противобуксовочная система (ASR), акустическая система для парковки (APS), стереосистема, CD-проигрыватель, подъемно-сдвижной люк в крыше с электрическим приводом, со встроенной солнечной батареей, задние сиденья со встроенными детскими сиденьями, электронная противоугонная система

автомобиль легковой AUDI 8E (A4 Limousine , A4 Kombilimousine (Avant), S4 Limousine, S4 Kombilimousine (Avant))

Описание маркировки транспортного средства приведено в приложении № 2.

Общие виды транспортного средства на четырех листах приведены в приложении № 3.

Руководитель органа по сертификации _____ Зам.

_____ **Б.В. Кисуленко**
подпись _____ инициалы, фамилия

А.Г. Пасько

РОСС DE.MT02.E03494

Приложение № 2 к "одобрению типа транспортного средства"

ОПИСАНИЕ МАРКИРОВКИ ТРАНСПОРТНОГО СРЕДСТВА

1. Место расположения и форма знака соответствия:

На наклейке, рядом с табличкой изготовителя или на табличке изготовителя.

Знак соответствия выполнен по ГОСТ Р 50460-92 с указанием номера данного "одобрения типа транспортного средства".

2. Место расположения таблички изготовителя:

В моторном отсеке, с правой стороны, на верхней поверхности брызговика.

3. Место расположения идентификационного номера (VIN):

3.1. На табличке изготовителя.

3.2. В моторном отсеке, в центре щита моторного отсека.

4. Структура и содержание идентификационного номера (номеров) транспортных средств:

1	2	3	4	5	6	7	8	9	10	11	12	13	14	15	16	17
W	A	U	Z	Z	Z	8	E	?	?	?	?	?	?	?	?	?

поз. 1 - 3: WMI (международный код изготовителя):
"WAU" – Audi AG, Германия.

поз. 4 - 6: Постоянная часть идентификационного номера: "ZZZ".

поз. 7 - 8: Тип транспортного средства: "8E".

поз. 9: Постоянная часть идентификационного номера:
Z или контрольное число от 0 до 9 или знак X.

поз. 10: Обозначение модельного года согласно ISO 3779-83.

поз. 11: Код сборочного завода:
"A" – Ingolstadt,
"N" – Neckarsulm.

поз. 12 - 17: Производственный номер транспортного средства.

Der neue Audi A4 Avant

Abmessungen
Dimensions

05/01

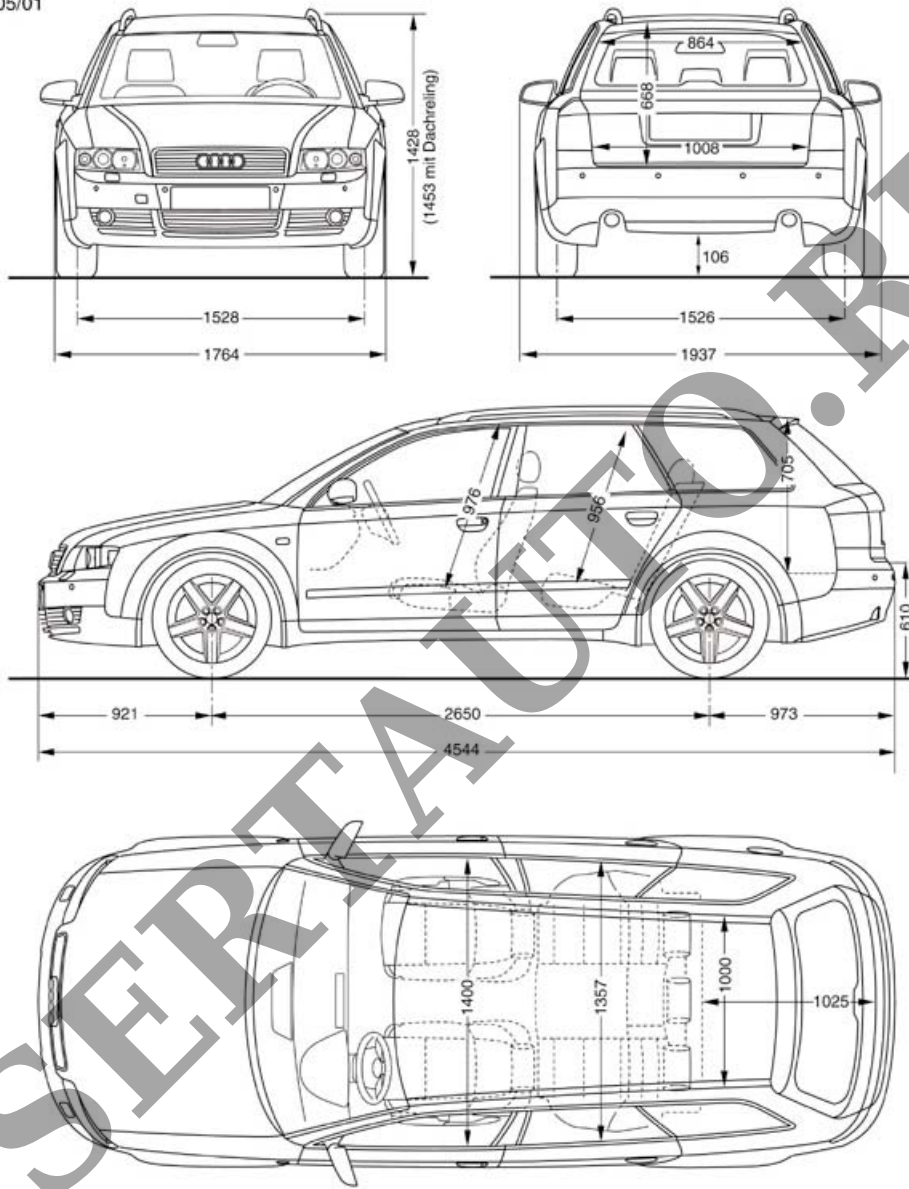

Audi A4

Abmessungen
measurements

09/00

