

ОРГАН ПО СЕРТИФИКАЦИИ
Межотраслевой фонд "Сертификация автотранспорта САТР" ("САТР-ФОНД")
№ РОСС RU.0001.11MT02 от 21.10.1998 г.
125480, г. Москва, ул. Героев Панфиловцев, 24 (тел. 454-42-27)

РОСС IT.MT02.E03492

10 февраля

2006

Марка транспортного средства	FIAT
Тип транспортного средства	192 (192AXA1B, 192BXA1B, 192AXB1A, 192BXB1A, 192AXC1A, 192BXC1A, 192AXD12, 192BXD12) (STILO)
Категория транспортного средства	M₁
Код ТН ВЭД	8703 22 (для 192?XA1B) 8703 23 (для 192?XB1A, 192?XC1A, 192?XD12)
Код VIN	ZFA192...
Изготовитель и его адрес	FIAT AUTO S.p.A., Corso G. Agnelli, 200, 10135, Torino, Italy
Сборочные заводы	FIAT AUTO S.p.A., Corso G. Agnelli, 200, 10135, Torino, Italy; S.A.T.A. S.p.A., STABILIMENTO DI MELFI, 85025, S. Nicola Di Melfi (Potenza), Italy; STABILIMENTO DI TERMINI IMERESE, Zona Industriale, 90018, Termini Imerese (Palermo), Italy

ОБЩИЕ ХАРАКТЕРИСТИКИ ТРАНСПОРТНОГО СРЕДСТВА

Колесная формула / ведущие колеса	4 x 2 / передние
Схема компоновки транспортного средства	переднеприводная; расположение двигателя - переднее поперечное
Тип кузова / количество дверей	хэтчбек / 3 (для 192A...) хэтчбек / 5 (для 192B...)
Количество мест спереди / сзади	2 / 3

РОСС ИТ.МТ02.Е03492

для модификаций:	192А...	192В...
Габаритные размеры, мм		
– длина	4182	4253
– ширина	1784	1756
– высота	1475	1525

База, мм	2600
Колея передних / задних колес, мм	1514...1518 / 1508...1512
Масса снаряженного транспортного средства, кг	1090...1320
Полная масса транспортного средства, кг	1600...1830
Максимальная допустимая масса	
– на переднюю ось, кг	900...1030
– на заднюю ось, кг	830...860
Допустимая полная масса прицепа, кг	
– прицеп без тормозов	500
– прицеп с тормозами	1000...1300

для модификаций:	192АХА1В, 192ВХА1В	192АХВ1А, 192ВХВ1А	192АХС1А, 192ВХС1А	192АХД12, 192ВХД12
Двигатель (марка, тип)	FIAT, 188А5000	FIAT, 182В6000	FIAT, 192А4000	FIAT, 192А2000
	четырёхтактный, бензиновый			
– количество и расположение цилиндров	4, рядное			5, рядное
– рабочий объем, см ³	1242	1596	1747	2446
– степень сжатия	10.6	10.5	10.3	10.5
Максимальная мощность, кВт (мин ⁻¹)	59 (5000)	76 (5750)	98 (6400)	125 (6000)
Максимальный крутящий момент, Нм (мин ⁻¹)	114 (4000)	145 (4000)	162 (3500)	221 (3500)
Топливо	неэтилированный бензин с октановым числом не менее 95			
Система питания	распределенный впрыск топлива с электронным управлением			
Блок управления впрыском топлива (марка, тип)	BOSCH, ME73H4F015	MAGNETI MARELLI, IAW 5NF T1 или IAW 5NF T5	HITACHI, HCU 505	BOSCH, ME31F002
Воздушный фильтр (марка, тип)	FIAT-LANCIA-ALFA ROMEO, с бумажным элементом			
	46783548	46795122		

РОСС IT.MT02.E03492

для двигателя:	FIAT, 188A5000	FIAT, 182B6000	FIAT, 192A4000	FIAT, 192A2000
Система зажигания	электронная, бесконтактная			
Катушка зажигания (марка, тип)	BOSCH, 0.221.504.459	SAGEM, BC 22 T16; FEDERAL MOGUL, BAE 403 B	HITACHI, HCU 05	BOSCH, 0.221.504.460
Блок управления зажиганием (марка, тип)	объединен с блоком управления впрыском топлива			
Свечи зажигания (марка, тип)	NGK, DCPR8E-N, DCPR7E-N	NGK, BKR5EZ-N; BOSCH, FR8DEE-N; CHAMPION, RC10YCC	NGK, BKR6EZ; CHAMPION, RC10YCC	CHAMPION, RC8BYC
Система выпуска и нейтрализации отработавших газов	один, два или три глушителя; нейтрализатор отработавших газов			
Основной глушитель (марка, тип)	FIAT-LANCIA-ALFA ROMEO			
	46805965	46805967	46821881	46821880
Дополнительный глушитель (марка, тип)	FIAT-LANCIA-ALFA ROMEO			
	-	46822192	46822160	46821879+ 46739666
Нейтрализатор (марка, тип)	FIAT-LANCIA-ALFA ROMEO			
	46821591	46808744	46822198	46822118
Трансмиссия	механическая			
Сцепление (марка, тип)	сухое, однодисковое, с гидравлическим приводом			
Коробка передач (марка, тип)	С 510, с ручным управлением			с электронной системой управления (Selespeed)
- число передач	6	5	5	5
- передаточные числа				
I -	3.909	3.909	3.909	3.800
II -	2.158	2.158	2.238	2.235
III -	1.480	1.480	1.520	1.520
IV -	1.121	1.121	1.156	1.161
V -	0.897	0.897	0.946	0.914
VI -	0.766	-	-	-
3.X. -	3.818	3.818	3.909	3.545
Главная передача (марка, тип)	FIAT, цилиндрическая, косозубая			
- передаточное число	4.071	3.733	3.867	3.562

РОСС ИТ.МТ02.Е03492

Подвеска

- передняя независимая, типа Макферсон, со стабилизатором поперечной устойчивости
- задняя полузависимая, пружинная, с гидравлическими телескопическими амортизаторами, со стабилизатором поперечной устойчивости

Рулевое управление (марка, тип)

FIAT, рулевой привод с усилителем электромеханического типа; рулевой механизм типа “шестерня - рейка”

Тормозные системы

- рабочая гидравлический двухконтурный привод, с вакуумным усилителем, с АБС, с электронным регулятором тормозных сил (EBD); тормозные механизмы всех колес - дисковые
- запасная каждый контур рабочей тормозной системы
- стояночная механический (тросовый) привод тормозных механизмов задних колес

для модификаций:	192АХА1В, 192ВХА1В	192АХВ1А, 192ВХВ1А	192АХС1А, 192ВХС1А	для всех модификаций	
<u>Шины</u>	Goodyear, Michelin, Pirelli, Firestone, Continental				
– размер	195/65 R15	195/65 R15	195/65 R15	205/55 R16	215/45 R17
– индекс несущей способности	91	91	91	91	87
– категория скорости	T	H	V	V	W

Дополнительное оборудование транспортного средства

навигационная система, дисплей, подушки безопасности, люк в крыше, электрические стеклоподъемники, кондиционер (хладагент R134А), иммобилайзер, автомагнитола, CD-проигрыватель, электронная система стабилизации курсовой устойчивости (ESP)

автомобиль FIAT 192 (192АХА1В, 192ВХА1В, 192АХВ1А, 192ВХВ1А, 192АХС1А, 192ВХС1А, 192АХД12, 192ВХД12) (STILO)

Описание маркировки транспортного средства приведено в приложении № 2.

Общие виды транспортного средства на двух листах приведены в приложении № 3.

Руководитель органа по сертификации Зам.

Б.В. Кисуленко

подпись

инициалы, фамилия

А.Г. Пасько

РОСС IT.MT02.E03492

Приложение № 2 к "одобрению типа транспортного средства"

ОПИСАНИЕ МАРКИРОВКИ ТРАНСПОРТНОГО СРЕДСТВА

1. Место расположения и форма знака соответствия:

На наклейке в моторном отсеке.

Знак соответствия выполнен по ГОСТ Р 50460-92 с указанием номера данного "одобрения типа транспортного средства".

2. Место расположения таблички изготовителя:

В моторном отсеке, на передней поперечине.

3. Место расположения идентификационного номера (VIN):

3.1. На табличке изготовителя.

3.2. На полу кузова в зоне правого переднего сиденья.

4. Структура и содержание идентификационного номера (номеров) транспортных средств:

1	2	3	4	5	6	7	8	9	10	11	12	13	14	15	16	17
Z	F	A	1	9	2	?	X	?	1	?	?	?	?	?	?	?

поз. 1 - 3: WMI (международный код изготовителя):

"ZFA" – FIAT AUTO S.p.A., Italy

поз. 4 - 6: Тип транспортного средства:

"192" – FIAT STILO

поз. 7: Тип кузова:

"A" – 3-х дверный хетчбек;

"B" – 5-и дверный хетчбек

поз. 8 - 9: Тип двигателя:

"XA" – 188A5000;

"XB" – 182B6000;

"XC" – 192A4000;

"XD" – 192A2000

поз. 10: Тип привода:

"1" – одна ведущая ось

поз. 11: Тип трансмиссии:

"A" – механическая 5-ти ступенчатая КП;

"B" – механическая 6-ти ступенчатая КП;

"2" – механическая 5-ти ступенчатая КП с электронной системой управления (Selespeed)

поз. 12 - 17: Производственный номер транспортного средства.

FIAT STILO (192)

трехдверный хетчбек

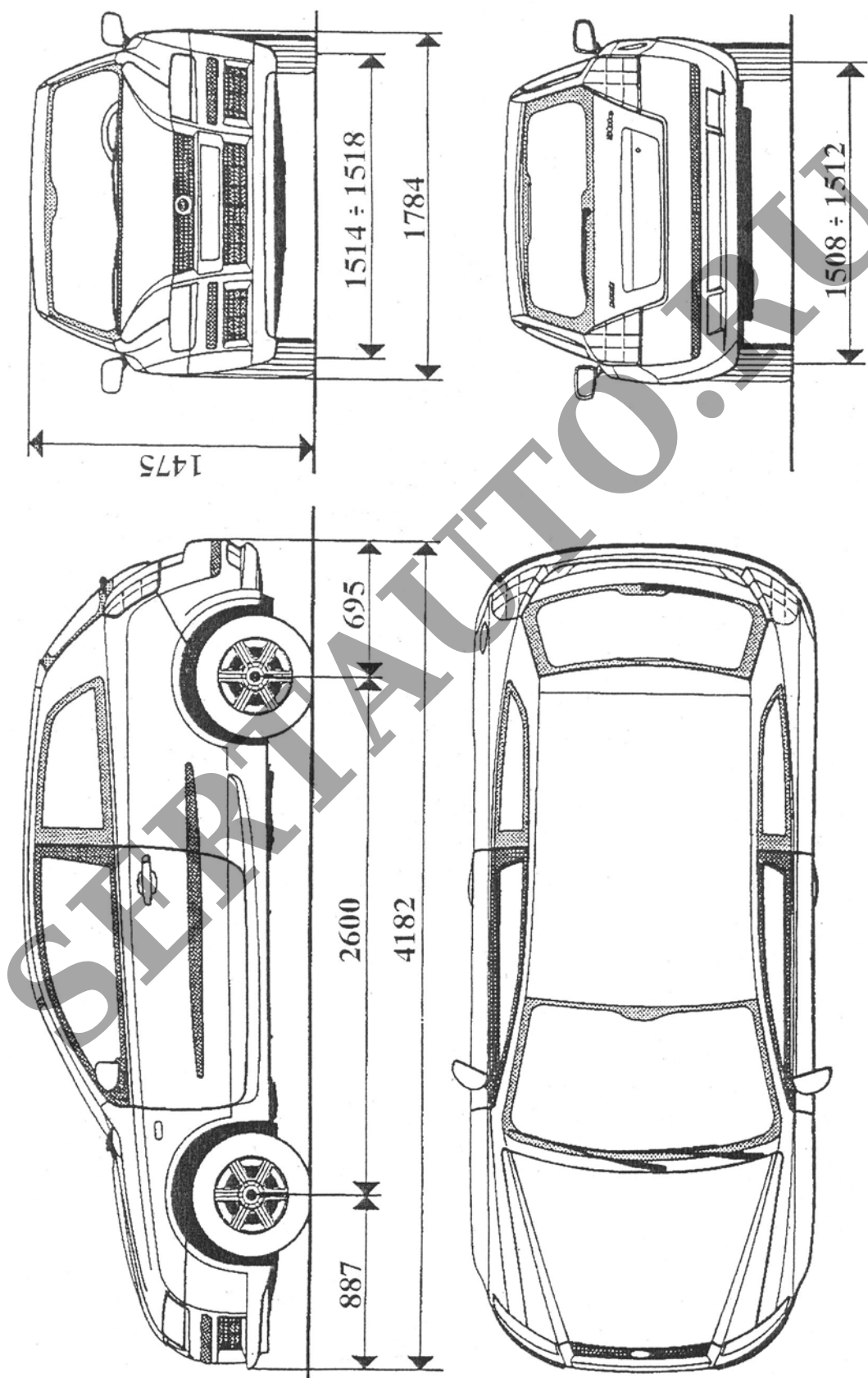

FIAT STILO (192)
пятидверный хетчбек

