

ОРГАН ПО СЕРТИФИКАЦИИ
Межотраслевой фонд "Сертификация автотранспорта САТР" ("САТР-ФОНД")
 № РОСС RU.0001.11MT02 от 10.06.2003 г.
 125480, г. Москва, ул. Героев Панфиловцев, 24 (тел. 454-42-27)

РОСС DE.MT02.E04061

10 января _____
 2006

Марка транспортного средства	FORD
Тип транспортного средства	Focus (DA3, DB3)
Категория транспортного средства	M1
Код ТН ВЭД	8703 22 (для мод. с дв. ASD?), 8703 23 (кроме мод. с дв. ASD?)
Код VIN	WF03XX??D3..., WF05XX??D5..., WF04XX??D4..., WF0WXX??DW...
Заявитель, изготовитель и его адрес	Ford-Werke GmbH, D-50725, Köln, Germany
Сборочные заводы	Ford España S.A., E-46440 Almussafes, Valencia, Spain; Ford-Werke GmbH, D-66740, Saarlouis, Germany

ОБЩИЕ ХАРАКТЕРИСТИКИ ТРАНСПОРТНОГО СРЕДСТВА

Колесная формула / ведущие колеса	4 × 2 / передние
Схема компоновки транспортного средства	переднеприводная, расположение двигателя - переднее поперечное

для модификации с VIN:	...D3...	...D5...	...D4...	...DW...	
Тип кузова / количество дверей	цельнометаллический, несущего типа				
	хэтчбек / 3	хэтчбек / 5	седан / 4	универсал / 5	
Количество мест спереди / сзади	2 / 3				
Габаритные размеры, мм	- длина	4342	4342	4488	4472
	- ширина	1840	1840	1840	1840
	- высота	1454...1497	1454...1497	1454...1497	1459...1501
База, мм	2640				
Колея передних / задних колес, мм	1535 / 1531				

POCC DE.MT02.E04061

для модификации с VIN:	...D3...	...D5...	...D4...	...DW...
Масса снаряженного транспортного средства (по ГОСТ Р 52051-2003), кг:				
- мод. с дв. ASD?	1229	1247	1272	1277
- мод. с дв. HWD? (MT)	1227	1249	1270	1277
- мод. с дв. HWD? (AT)	1255	1286	1308	1308
- мод. с дв. HXDA	1239	1257	1279	1279
- мод. с дв. AOD?	1307	1327	1341	1359
Полная масса транспортного средства, кг:				
- мод. с дв. ASD?	1690	1710	1735	1750
- мод. с дв. HWD? (MT)	1710	1730	1750	1820
- мод. с дв. HWD? (AT)	1740	1755	1780	1845
- мод. с дв. HXDA	1720	1740	1765	1825
- мод. с дв. AOD?	1775	1795	1810	1895
Максимальная масса, кг, приходящаяся на переднюю ось / на заднюю ось:				
- мод. с дв. ASD?	910 / 970	925 / 965	935 / 980	895 / 1040
- мод. с дв. HWD? (MT)	910 / 990	925 / 985	935 / 1000	895 / 1090
- мод. с дв. HWD? (AT)	945 / 990	960 / 985	970 / 1000	930 / 1090
- мод. с дв. HXDA	910 / 990	925 / 985	935 / 1000	895 / 1090
- мод. с дв. AOD?	960 / 975	985 / 975	995 / 990	955 / 1090
Допустимая полная масса прицепа (прицеп без тормозов / с тормозами), кг				
- мод. с дв. ASD?	610 / 700	620 / 700	635 / 655	635 / 700
- мод. с дв. HWD? (MT)	610 / 1200	620 / 1200	635 / 1200	620 / 1200
- мод. с дв. HWD? (AT)	625 / 800	640 / 800	650 / 800	640 / 800
- мод. с дв. HXDA	615 / 1200	625 / 1200	635 / 1200	635 / 1200
- мод. с дв. AOD?	650 / 1400	660 / 1400	670 / 1400	675 / 1400

Двигатель (марка, тип)	Ford ASDA / ASDB	Ford HXDA / HWDB	Ford HXDA	Ford AODA / AODB
	бензиновый, четырехтактный			
- количество и расположение цилиндров	4, рядное			
- рабочий объем, см ³	1388	1596	1596	1999
- степень сжатия	11.0	11.0	11.0	10.8
- максимальная мощность, кВт (мин ⁻¹)	59 (5700)	74 (6000)	85 (6000)	107 (6000)
- максимальный крутящий момент, Нм (мин ⁻¹)	124 (3500)	150 (4000)	155 (4150)	185 (4500)
Топливо	бензин с октановым числом не менее 95			
Система питания	Ford EFI, многоточечный впрыск с электронным управлением			
Блок управления (марка, тип)	SIM-28		ESU-121	
Воздушный фильтр (марка, тип)	3M51-9600-C?		3M51-9600-N?	3M51-9600-D?
Система зажигания	электронная, бесконтактная			
Свечи зажигания (марка, тип)	Motorcraft AYFS 22C		Motorcraft ITR6 F13	

РОСС DE.MT02.E04061

для двигателя:	ASDA / ASDB	HWDA / HWDB	HXDA	AODA / AODB
Система выпуска и нейтрализации отработавших газов	два глушителя и каталитический нейтрализатор (для дв. HXDA – два каталитических нейтрализатора)			
Нейтрализатор (марка, тип)	4M51- 5F297-F? / -J?	4M51-5F297- F? / -J? / 3M51-5F297- B	3M51-5F297-C? + 3M51-5F297-D? / 4M51-5F297-K? + 4M51-5F297-L?	4M51-5F297- D? / -B? / 3M51-5F297- A?
Передний глушитель (марка, тип)	207626	207626	237206	237206
Задний глушитель (марка, тип)	210465 / 245392	210465 / 245392	202867	202867

для модификаций с двигателем:	ASD?, HWD?, HXDA	AOD?	HWD?	
Трансмиссия	механическая		гидромеханическая	
Сцепление (марка, тип)	фрикционное, однодисковое, сухое		-	
Коробка передач (марка, тип)	B5D	MTX75A2	FN	
	с ручным управлением		автоматическая	
- число передач	вперед - 5, назад - 1		вперед - 4, назад - 1	
- передаточные числа	I - II - III - IV - V - 3.X. -	3.583 2.038 1.414 1.108 0.878 3.615	3.417 2.136 1.448 1.028 0.805 3.727	2.816 1.497 1.000 0.726 - 2.469
Главная передача (марка, тип)	одинарная, цилиндрическая			
- передаточное число главной передачи	4.059	4.067	4.203	

Подвеска

- передняя
- задняя

независимая, пружинная, типа McPherson, со стабилизатором поперечной устойчивости

независимая, многорычажная, пружинная, с амортизаторами, со стабилизатором поперечной устойчивости

Рулевое управление (марка, тип)

рулевой механизм типа “шестерня - рейка”,
рулевой привод с гидроусилителем

Тормозные системы

- рабочая
- запасная
- стояночная

гидравлическая, двухконтурная, с диагональным разделением на контуры; АБС, тормозные механизмы передних колес – дисковые, задних колес – дисковые или барабанные
каждый из контуров рабочей тормозной системы
механический привод к тормозным механизмам задних колес

РОСС DE.MT02.E04061

Шины:

- размер	195/65R15, 205/55R16, 205/50R17
- индекс несущей способности	84...87
- категория скорости	T, V, U

Дополнительное оборудование транспортного средства

магнитола, электрические стеклоподъемники дверей, центральная блокировка дверей, подушка безопасности водителя и пассажира, боковые подушки безопасности, кондиционер (хладагент R134a)

Действие данного "одобрения типа транспортного средства" распространяется на партию транспортных средств в количестве не более 150 (ста пятидесяти) единиц.

Декларации о ввозимых на территорию Российской Федерации транспортных средствах данного типа (размер и отличительные признаки отдельных партий) передаются производителем или его официальным дилером ежемесячно (вне зависимости от факта поставки) в орган по сертификации, на основании чего выдаются заверенные копии "одобрения типа транспортного средства".

Ford Focus (DA3, DB3)

Описание маркировки транспортного средства приведено в приложении № 2.

Общие виды транспортного средства на четырех листах приведены в приложении № 3.

Руководитель органа по сертификации

Б.В. Кисуленко-----
подпись

инициалы, фамилия

С.В. Пугачев

Действует с "10" января 2005 г.

РОСС DE.MT02.E04061

Приложение № 2 к "одобрению типа транспортного средства"

ОПИСАНИЕ МАРКИРОВКИ ТРАНСПОРТНОГО СРЕДСТВА

1. Место расположения и форма знака соответствия:
На наклейке рядом с табличкой изготовителя. Наклейка содержит знак соответствия, выполненный по ГОСТ Р 50460-92. Номер "одобрения типа транспортного средства" расположен на наклейке и/или табличке изготовителя.
2. Место расположения таблички изготовителя:
На центральной правой стойке кузова, в проеме правой передней двери.
3. Место расположения идентификационного номера (VIN):
 - 3.1. На табличке изготовителя.
 - 3.2. На полу кузова в районе правого переднего сидения.
 - 3.3. На табличке под лобовым стеклом.
4. Структура и содержание идентификационного номера транспортных средств:

1	2	3	4	5	6	7	8	9	10	11	12	13	14	15	16	17
W	F	0	?	X	X	?	?	D	?	?	?	?	?	?	?	?

поз. 1 - 3: Международный идентификационный код изготовителя (WMI):
WF0 – Ford-Werke GmbH, Германия

поз. 4 и 10: Тип кузова транспортного средства:
3 – трехдверный хэтчбек;
5 – пятидверный хэтчбек;
4 – седан;
W – универсал

поз. 5 и 6: X

поз. 7: Подразделение изготовителя:
G – Germany;
W – Spain

поз. 8: Сборочный завод:
C – Saarlouis;
P – Valencia

поз. 9: Модель:
D – Focus

поз. 11: Год изготовления:
4 – 2004 г., 5 – 2005 г., 6 – 2006 г.

поз. 12: Месяц изготовления:
A...Y

поз. 13 - 17: Производственный номер транспортного средства

Приложение № 3 к "одобрению типа транспортного средства" № РОСС DE.MT02.E04061

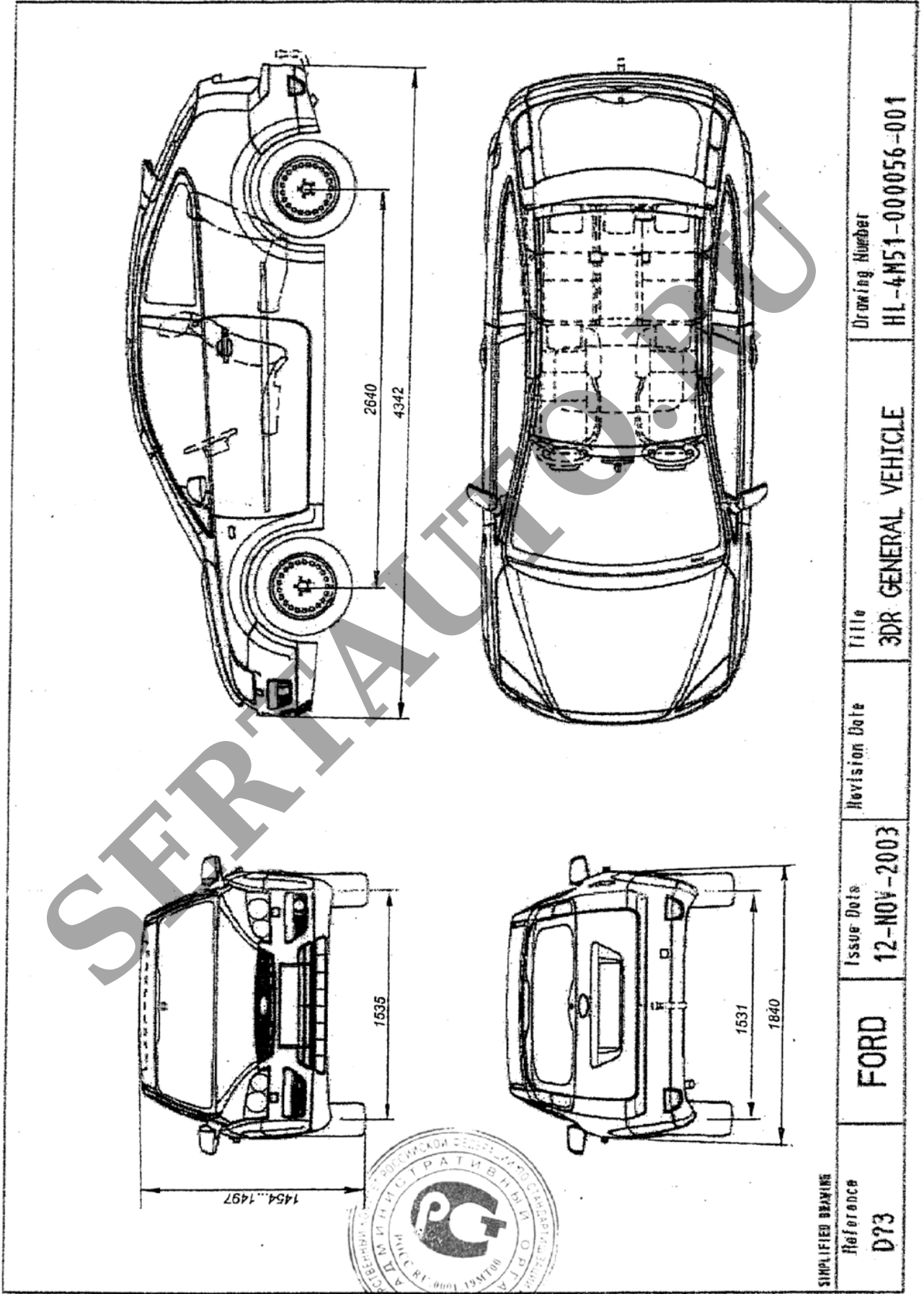

SIMPLIFIED DRAWING

Reference
D73

FORD

Issue Date
12-NOV-2003

Revision Date

Title

3DR GENERAL VEHICLE

Drawing Number

HL-4M51-000056-001

Приложение № 3 к "одобрению типа транспортного средства" № РОСС DE.MT02.E04061

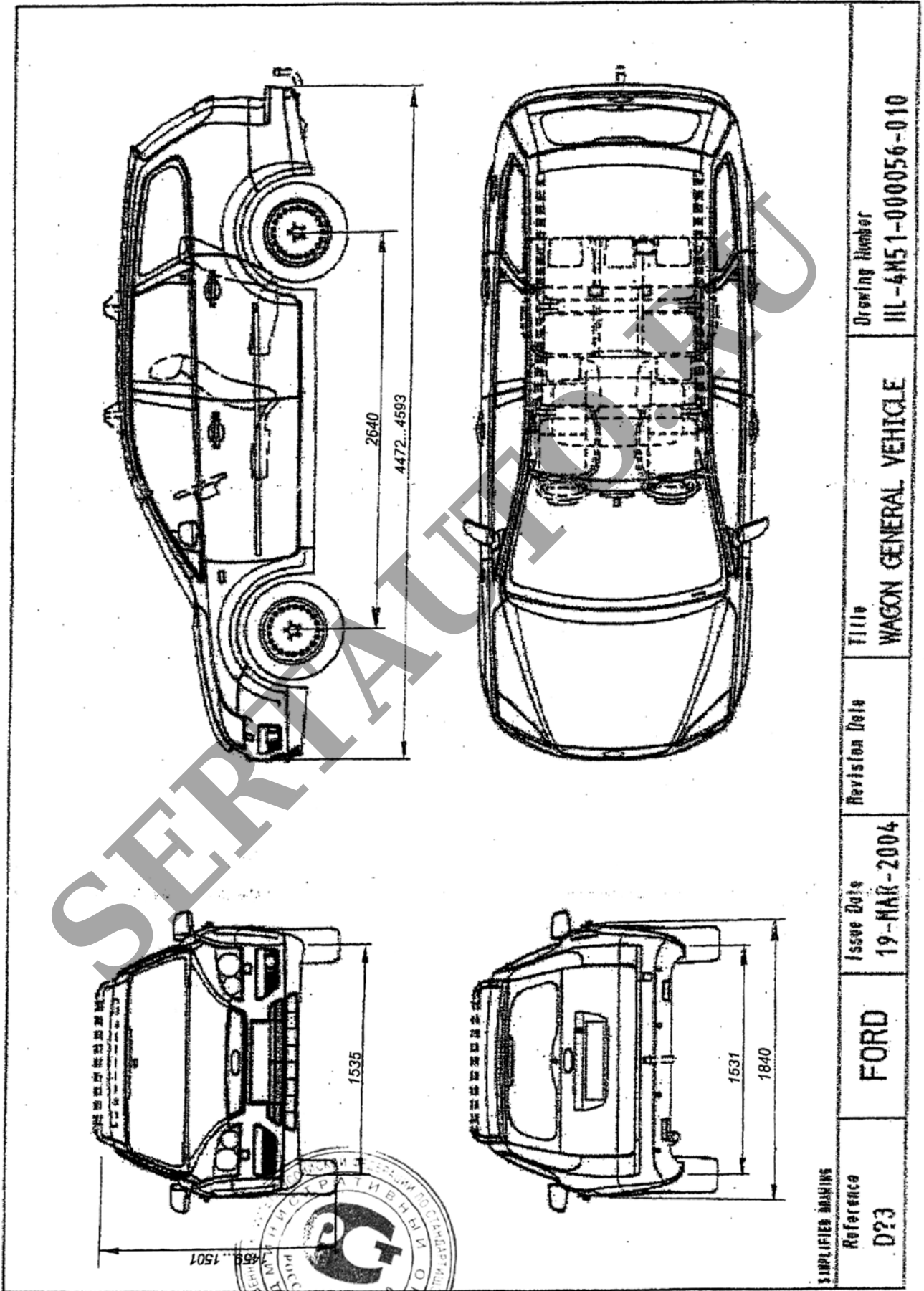

Приложение № 3 к "одобрению типа транспортного средства" № РОСС DE.MT02.E04061

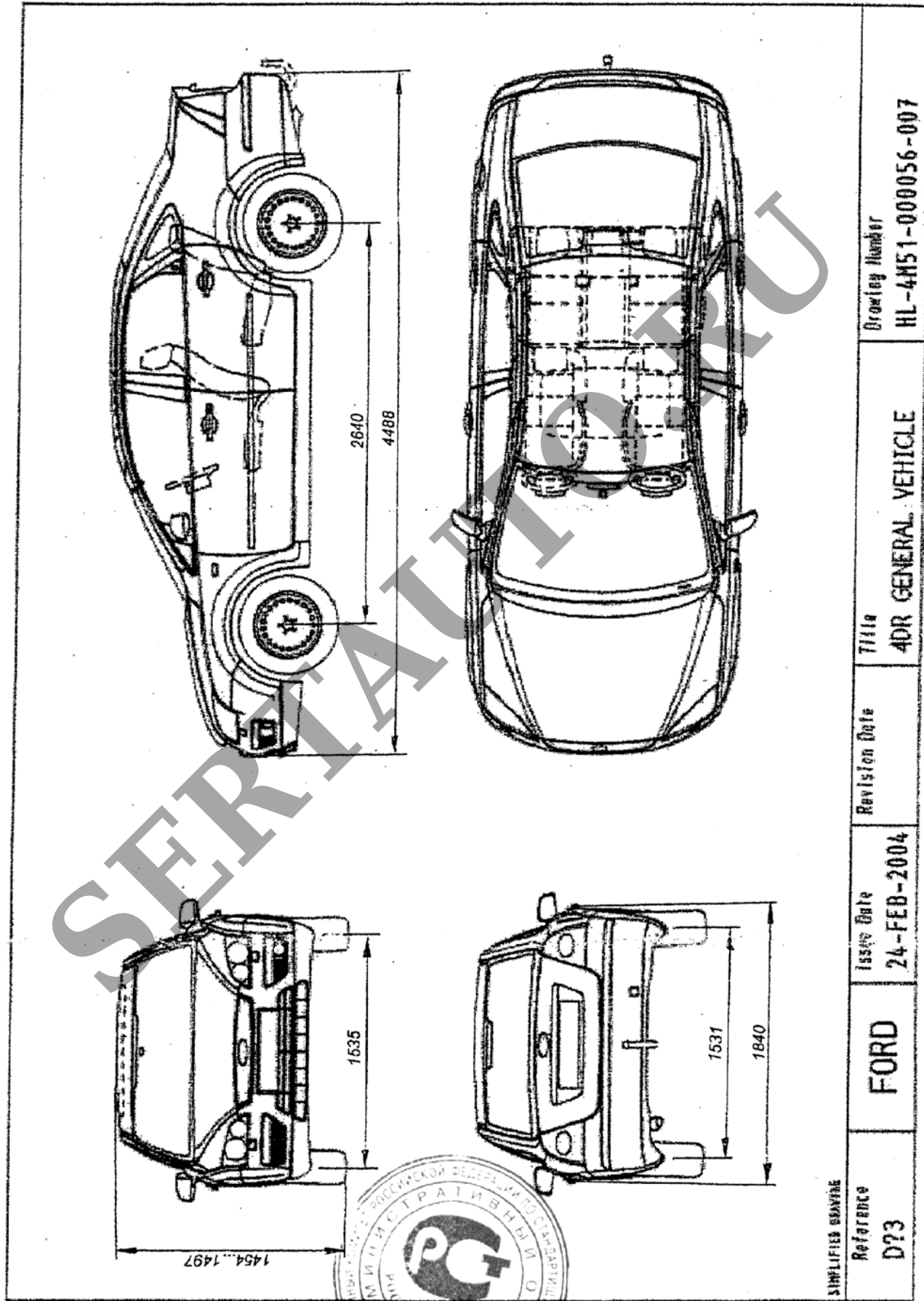

SIMPLIFIED DRAWING

Reference
D73

FORD

Issue Date
24-FEB-2004

Revision Date

Title
ADR GENERAL VEHICLE

Drawing Number
HL-4M51-000056-007