

ОРГАН ПО СЕРТИФИКАЦИИ
Межотраслевой фонд "Сертификация автотранспорта САТР" ("САТР-ФОНД")
 № РОСС RU.0001.11MT02 от 10.06.2003 г.
 125480, г. Москва, ул. Героев Панфиловцев, 24 (тел. 454-42-27)

РОСС KR.MT02.E04165

01 марта _____
2006

Марка транспортного средства	HYUNDAI
Тип транспортного средства	H-1
Категория транспортного средства	M₁
Код ТН ВЭД	8703 23 (для мод. с дв. G4JC) 8703 32 (для мод. с дв. D4BH, D4CB)
Код VIN	KMJWWH7?P?U...
Заявитель, представитель изготовителя и его адрес	ЗАО "КАРНЭТ-2000", 127410, г. Москва, Алтуфьевское шоссе, д. 31, стр. 7, Российская Федерация
Изготовитель и его адрес	Hyundai Motor Company, 231, Yangjae-Dong, Seocho-Ku, Seoul 137-938, The Republic of Korea
Сборочный завод и его адрес	Ulsan Plant, 700, Yang Chung-Dong, Buk-Ku, Ulsan, The Republic of Korea

ОБЩИЕ ХАРАКТЕРИСТИКИ ТРАНСПОРТНОГО СРЕДСТВА

Колесная формула / ведущие колеса	4 × 2 / задние
Схема компоновки транспортного средства	классическая; расположение двигателя – переднее продольное
Тип кузова / количество дверей	цельнометаллический, несущий, универсал / 4 (две спереди, одна сдвижная с правой стороны, одна задняя)

Количество мест спереди / сзади

2 / 2 / 3 или 3 / 3 / 3

3 / 3 / 3

Габаритные размеры, мм

- длина
- ширина
- высота

4695
 1820 / 1840
 1885 / 1930 (с учетом багажника)

5035
 1820 / 1840
 1970

База, мм

2810

3080

Колея передних / задних колес, мм

1570 / 1545

РОСС KR.MT02.E04165

для модификаций с двигателем:	G4JS	D4BH	D4CB
Масса снаряженного транспортного средства (по ГОСТ Р 52051-2003), кг	2010...2105	2060...2170	2130...2230
Полная масса транспортного средства, кг	2800	2650...2800	2700...2850
Максимальная допустимая масса – на переднюю ось, кг – на заднюю ось, кг		1460 1550 или 1700	
Допустимая полная масса прицепа, кг – прицеп без тормозов – прицеп с тормозами		700 1500	
Двигатель (марка, тип)	Hyundai Motor Company / Kia Motor Corporation		
	G4JS	D4BH	D4CB
	четырехтактный, бензиновый	четырехтактный дизель, с турбонаддувом	
– количество и расположение цилиндров	4, рядное		
– рабочий объем, см ³	2351	2476	2497
– степень сжатия	10.0	20.5	17.6
Максимальная мощность, кВт (мин ⁻¹)	99.3 (5500)	73.6 (3800)	103.0 (3800)
Максимальный крутящий момент, Нм (мин ⁻¹)	191 (2500)	226 (2000)	314 (2000) (M/T) 343 (2000) (A/T)
Топливо	бензин с октановым числом не менее 91	дизельное	
Система питания	впрыск топлива с электронным управлением	впрыск топлива под давлением	
Система впрыска (марка, тип)	Kefico, 35310-38010	—	
Блок управления впрыском топлива (марка, тип)	Kefico, 39122-38800, 39122-38810, 39120-38810, 39120-38800, 39121-38710, 39121-38720	RBAJ (Zexel), 39100-426**	Bosch, 39100-4A100, 39100-4A110, 39100-4A120, 39100-4A130, 39100-4A150, 39100-4A160, 39100-4A170, 39100-4A180
ТНВД (марка, тип)	—	RBAJ (Zexel) / DPICO, 33105-426**/ 33105-42710, 33105-42800	Bosch, 33100-4A000, 33100-4A010, 33100-4A020
Турбокомпрессор (марка, тип)	—	Honeywell или Keyyang (KYPCO)	Honeywell или Keyyang (KYPCO)

РОСС KR.MT02.E04165

для двигателя:	G4JS	D4BH	D4CB			
Форсунки (марка, тип)	—	DPICO, KP-DN0PDN130A или Delphi (Lucas), B-DN0PN130A	Bosch, 33800-4A100, 33800-4A110, 33800-4A120, 33800-4A150, 33800-4A160, 33800-4A170			
Воздушный фильтр (марка, тип)	Donghyun, 28113-32510	Jinwoo / Dongwoo, 28130-4A001	Jinwoo / Dongwoo, 28130-4A001			
для двигателя:	G4JS					
Система зажигания Катушка зажигания (марка, тип) Свечи зажигания (марка, тип)	Hyunil / Beru Korea, электронная Hyunil / Beru Korea, HSA-410 / 27301-38010 NGK / Champion / Woojin / Selim, PGR5C-11 / RN10PYP4					
для двигателя:	G4JS	D4BH	D4CB			
Система выпуска и нейтрализации отработавших газов	Sejong / Gillete, два глушителя, система нейтрализации отработавших газов					
Основной глушитель (марка, тип)	A1M90	A1M20	A1M80			
Дополнительный глушитель (марка, тип)	A1S90	S172	A1S80			
Нейтрализатор (марка, тип)	ASH11+ SSH82 / SSH81	D1AA21/D1AA22	UASR11			
для двигателя:	G4JS	D4BH	D4CB	D4BH	D4CB	
Трансмиссия	механическая			гидромеханическая		
Сцепление (марка, тип)	сухое, однодисковое, с гидравлическим приводом			—		
Коробка передач (марка, тип)	полностью синхронизированная, с ручным управлением			автоматическая, планетарная		
– число передач	вперед – 5, назад – 1			вперед – 4, назад – 1		
– передаточные числа	I - II - III - IV - V - 3.X. -	3.986 4.270 2.282 1.414 1.414 1.000 1.000 0.813 0.813 3.814	4.270 2.282 1.414 1.000 1.000 0.813 0.813 4.814	4.393 2.306 1.452 1.000 1.000 0.825 0.825 4.632	2.804 1.532 1.000 0.754 0.705 — — 2.394	2.804 1.531 1.000 0.705 — — 2.393
Главная передача (марка, тип)	Hyundai, гипоидная					
– передаточное число	4.222	3.909	3.615	3.909	3.357	

Подвеска

- передняя независимая, торсионная, на поперечных рычагах, с гидравлическими телескопическими амортизаторами и стабилизатором поперечной устойчивости
- задняя независимая, многорычажная, пружинная, с газонаполненными телескопическими амортизаторами (для мод. с базой 2810 мм) или зависимая, рессорная, с гидравлическими телескопическими амортизаторами (для мод. с базой 3080 мм)

РОСС KR.MT02.E04165

Рулевое управление (марка, тип) рулевой привод с гидроусилителем; рулевой механизм типа "шестерня - рейка"

Тормозные системы

- рабочая (марка, тип) гидравлический двухконтурный привод с диагональным разделением контуров; с АБС или без нее, тормозные механизмы передних колес – дисковые; задних - барабанные
- запасная (марка, тип) каждый контур рабочей тормозной системы
- стояночная (марка, тип) механический (тросовый) привод тормозных механизмов задних колес

Шины

- | | | | |
|------------------------------|-----------|----------------|----------------|
| - марка | - | - | - |
| - размер | 205/70R15 | 205/70R15C-6PR | 205/70R15C-8PR |
| - индекс несущей способности | 99 | 104 | 106 |
| - категория скорости | S | S | S |

Дополнительное оборудование транспортного средства электрообогреватель наружных зеркал заднего вида, электрические стеклоподъемники, кондиционер (хладагент R134a), противоугонное устройство

Действие данного "одобрения типа транспортного средства" распространяется на партию транспортных средств в количестве не более 150 (сто пятьдесят) шт.

Декларации о ввозимых на территорию Российской Федерации транспортных средствах данного типа (размер и отличительные признаки отдельных партий) передаются производителем или его официальным дилером ежемесячно (вне зависимости от факта поставки) в Орган по сертификации, на основании чего выдаются заверенные копии "одобрения типа транспортного средства".

HYUNDAI H-1

Описание маркировки транспортного средства приведено в приложении № 2.

Общие виды транспортного средства на трех листах приведены в приложении № 3.

Руководитель органа по сертификации

_____ **Б.В. Кисуленко**
подпись инициалы, фамилия

С.В. Пугачев

Действует с " 01 " марта 2005 г.

22 февраля 2005 г. _____

РОСС KR.MT02.E04165

Приложение № 2 к "одобрению типа транспортного средства"

ОПИСАНИЕ МАРКИРОВКИ ТРАНСПОРТНОГО СРЕДСТВА

1. Место расположения и форма знака соответствия:

На голографической наклейке, расположенной рядом с табличкой изготовителя.

Знак соответствия выполнен по ГОСТ Р 50460-92 с указанием номера данного "одобрения типа транспортного средства".

2. Место расположения таблички изготовителя:

На панели правого крыла, с внутренней стороны.

3. Место расположения идентификационного номера (VIN):

3.1. На табличке изготовителя.

3.2. На поперечной панели моторного отсека, с правой стороны.

4. Структура и содержание идентификационного номера (номеров) транспортных средств:

1	2	3	4	5	6	7	8	9	10	11	12	13	14	15	16	17
K	M	J	W	W	H	7	?	P	?	U	?	?	?	?	?	?

поз. 1 - 3: Международный идентификационный код изготовителя (WMI):

KMJ – Hyundai Motor Company, The Republic of Korea.

поз. 4: Обозначение типа транспортного средства: W – H-1.

поз. 5: Обозначение типа кузова: W – универсал.

поз. 6: Обозначение компоновки транспортного средства: H – полукапотная.

поз. 7: Обозначение типа привода тормозной системы: 7 – гидравлический привод

поз. 8: Обозначение типа двигателя:

W – бензиновый двигатель G4JS;

H – дизель D4BH;

J – дизель D4CB.

поз. 9: Расположение органов управления: P – левостороннее.

поз. 10: Модельный год согласно ISO 3779-83 (5 – 2005 г., 6 – 2006 г., ...).

поз. 11: Код сборочного завода: U – Ulsan.

поз. 12 - 17: Производственный номер транспортного средства.

HYUNDAI H-1

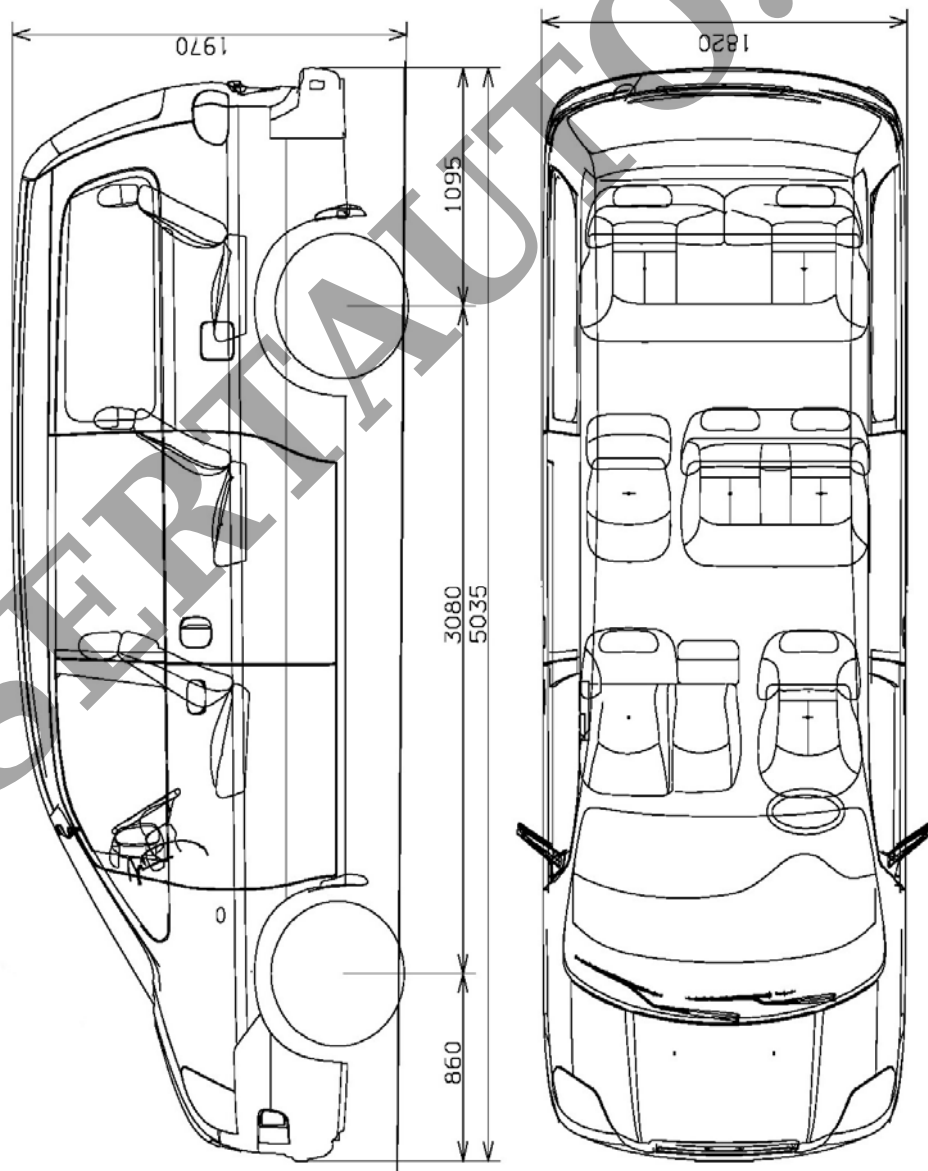
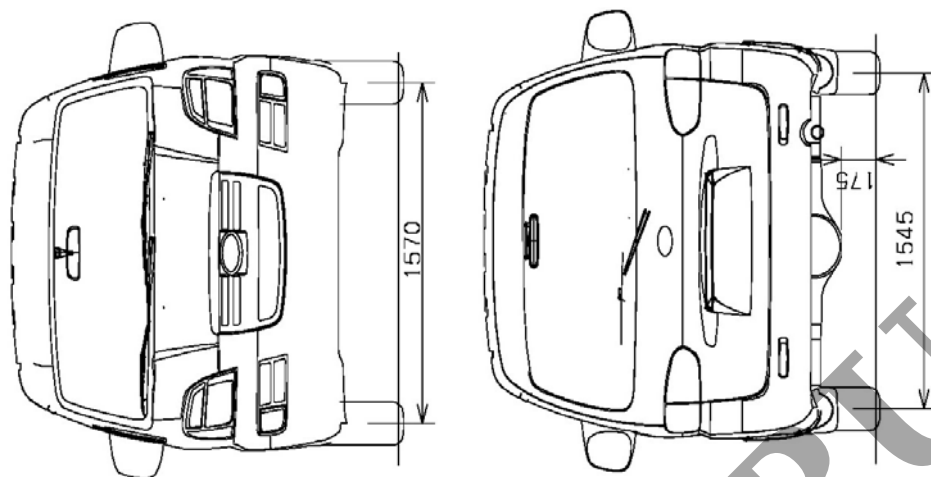

HYUNDAI H-1

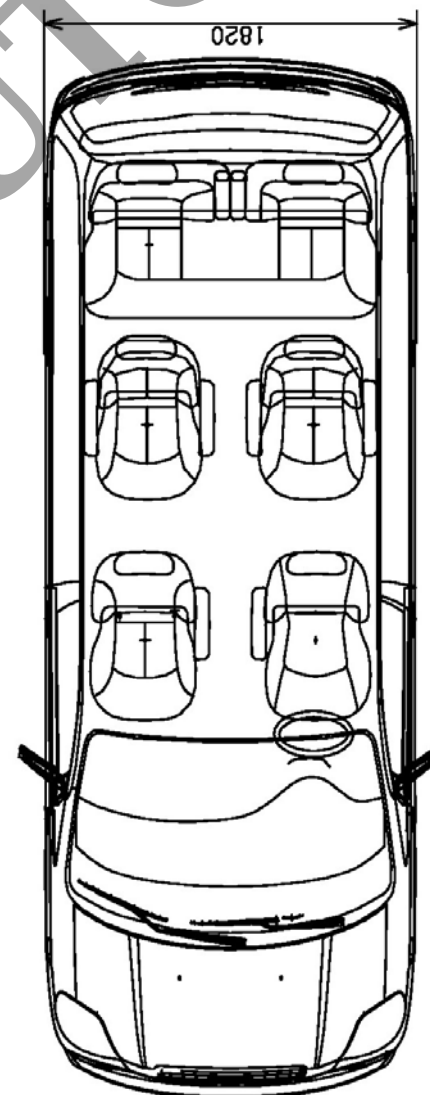
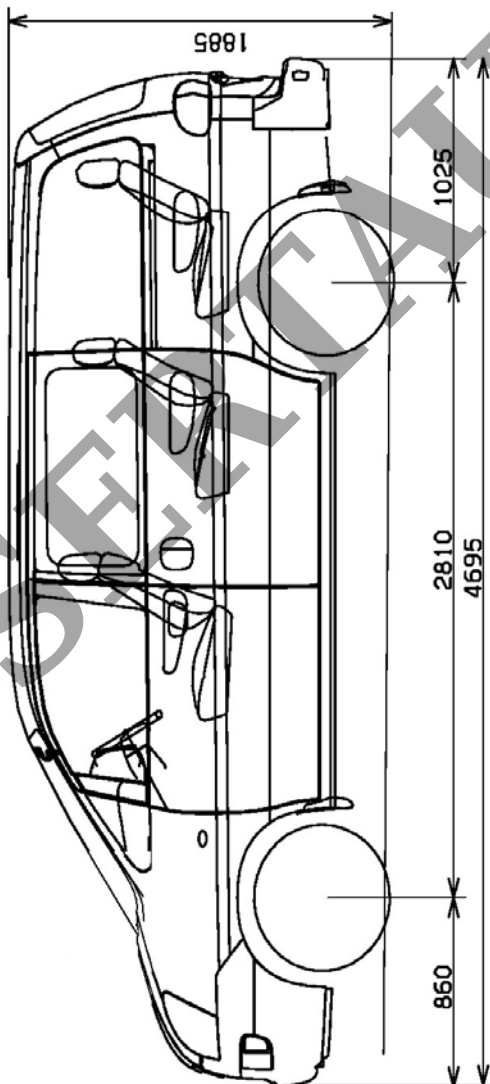
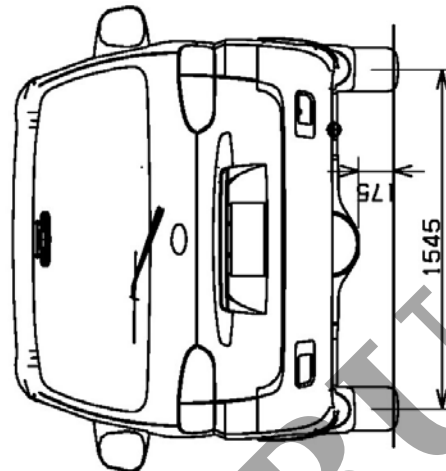
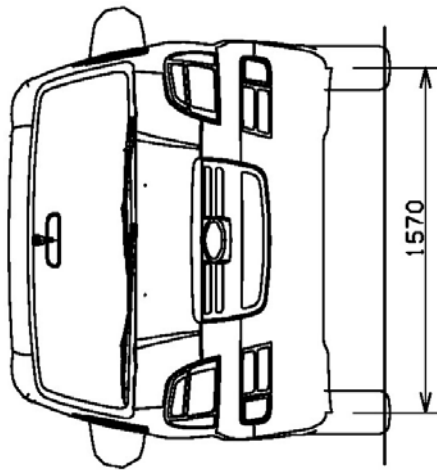

HYUNDAI H-1

