

ОРГАН ПО СЕРТИФИКАЦИИ
Межотраслевой фонд "Сертификация автотранспорта САТР" ("САТР-ФОНД")
 № РОСС RU.0001.11MT02 от 10.06.2003 г.
 125480, г. Москва, ул. Героев Панфиловцев, 24 (Тел. 454-42-27)

РОСС DE.MT02.E04208

12 апреля —
2006

Марка транспортного средства **Smart**
 Тип транспортного средства **A 450 (Fortwo Coupé, Fortwo Coupé BRABUS, Fortwo Coupé CDI)
 C 450 (Fortwo Cabrio, Fortwo Cabrio BRABUS, Fortwo Cabrio CDI)**
 Категория транспортного средства **M₁**

Для модификаций:	Fortwo Coupé, Fortwo Cabrio, Fortwo Coupé BRABUS, Fortwo Cabrio BRABUS	Fortwo Coupé CDI, Fortwo Cabrio CDI
Код ТН ВЭД	8703 21	8703 31

Код VIN **WME450???????????**
 Заявитель и его адрес **ЗАО "ДаймлерКрайслер Автомобили РУС",
 127051, г. Москва, 1-й Колобовский пер. 23, стр. 1
 Российская Федерация**
 Изготовитель и его адрес **Smart GmbH, D-71032, Böblingen, Germany**
 Сборочный завод **Smart France SAS, F-57913, Hambach, France**

ОБЩИЕ ХАРАКТЕРИСТИКИ ТРАНСПОРТНОГО СРЕДСТВА

Колесная формула / ведущие колеса **4 x 2 / задние**
 Схема компоновки транспортного средства **расположение двигателя – заднее, поперечное**

Для модификаций:	A 450	C 450
Тип кузова / количество дверей	купе / 2	кабриолет / 2

POCC DE.MT02.E04208

Количество мест спереди / сзади	2 / —
Габаритные размеры, мм	
– длина	2500
– ширина	1515 - 1588
– высота	1529 - 1549
База, мм	1812
Колея передних / задних колес, мм	1258 - 1285 / 1354 - 1382

Для модификаций:	Fortwo Coupé, Fortwo Coupé BRABUS, Fortwo Coupé CDI		Fortwo Cabrio, Fortwo Cabrio BRABUS, Fortwo Cabrio CDI	
Масса снаряженного транспортного средства (по ГОСТ Р 52051-2003), кг	805		815	
Полная масса транспортного средства, кг	990			
Распределение полной массы:				
– на переднюю ось, кг	380 - 427			
– на заднюю ось, кг	563 - 610			
Допустимая полная масса прицепа, кг	буксировка прицепа не предусмотрена			
Для модификаций:	Fortwo Coupé, Fortwo Cabrio		Fortwo Coupé BRABUS, Fortwo Cabrio BRABUS	Fortwo Coupé CDI Fortwo Cabrio CDI
	(WME 450330)	(WME 450332, WME 450432)	(WME 450333, WME 450433)	(WME 450300, WME 450400)
Двигатель (марка, тип)	DaimlerChrysler AG			
	15		15	61
	бензиновый, четырехтактный			дизель, четырёхтактный
- количество и расположение цилиндров	3, рядное			
- рабочий объем, см ³	698		698	799
- степень сжатия	9.2 ±0.2	9.0 ±0.2	9.2 ±0.2	18.0 ±1.5
- максимальная мощность, кВт (мин ⁻¹)	37 (5250)	45 (5250)	55 (5250)	30 (4300)
- максимальный крутящий момент, Нм (мин ⁻¹)	80 (1800 - 4000)	95 (2000 - 4000)	110 (2500 - 4500)	100 (1800 - 2800)
Топливо	бензин с октановым числом не менее			дизельное
	95		98	

РОСС DE.MT02.E04208

Для модификаций:	Fortwo Coupé, Fortwo Cabrio		Fortwo Coupé BRABUS, Fortwo Cabrio BRABUS	Fortwo Coupé CDI Fortwo Cabrio CDI
	(WME 450330)	(WME 450332, WME 450432)	(WME 450333, WME 450433)	(WME 450300, WME 450400)
Система питания	распределенный впрыск топлива с встроенной системой отключения подачи топлива			непосредственный впрыск топлива с общей рампой
Блок управления (марка, тип)	Bosch			
	МК 0006	МК 0007	МК 0009	ED 004
Нагнетатель воздуха (марка, тип)	Mercedes-Benz			
	AL 0022		AL 0023	AL 0011
ТНВД (марка, тип)	—		—	Bosch, PH008
Форсунки (марка, тип)	0 280 155 814 (x 3)			Bosch, IN004
Воздушный фильтр (марка, тип)	Mercedes-Benz			
	FP 0068			FP 0086
Система зажигания	с электронным управлением			—
Катушка зажигания (марка, тип)	ZS 0008 (x 3)			—
Свечи зажигания (марка, тип)	NGK, LKR 8A (x 6)	NGK, BKR 6EKE (x 6)		—
	или другие, рекомендованные DaimlerChrysler			
Система выпуска и нейтрализации отработавших газов	глушитель в едином блоке с каталитическим нейтрализатором			
Нейтрализатор (марка, тип)	КТ 0223 или КТ 0231	КТ 0235 или КТ 0236		КТ 1158

Трансмиссия

механическая

Сцепление (марка, тип)

сухое, однодисковое

Коробка передач (марка, тип)

Mercedes-Benz, с автоматическим или полуавтоматическим управлением

число передач

вперед - 6, назад - 1

POCC DE.MT02.E04208

передаточные числа

I -	3.38
II -	2.45
III -	1.76
IV -	3.38
V -	2.45
VI -	1.76
3.X. -	3.06

Главная передача (марка, тип)

Mercedes-Benz, цилиндрическая

– передаточное число

при включении 1 – 3 передачи - 3.92;

при включении 4– 6 передачи:

1.55 (для мод. Fortwo Coupé, Fortwo Cabrio, Fortwo Coupé CDI, Fortwo Cabrio CDI),

1.72 ((для мод. Fortwo Coupé BRABUS, Fortwo Cabrio BRABUS)

Подвеска

– передняя	независимая, пружинная, типа McPherson, с телескопическими амортизаторами и стабилизатором поперечной устойчивости
– задняя	пружинная, типа DeDion, с телескопическими амортизаторами

Рулевое управление (марка, тип)

рулевой механизм типа "шестерня-рейка"; рулевой привод с электроусилителем

Тормозные системы

– рабочая	гидравлическая, двухконтурная, с вакуумным усилителем и АБС; тормозные механизмы передних колес – дисковые, задних - барабанные
– запасная	каждый контур рабочей тормозной системы
– стояночная	механический привод к тормозным механизмам задних колес

Шины	Марка	Размер	Индекс несущей способности	Категория скорости
		для передних / задних колес		
	—	135/70 R15 / 175/55 R15*	70 / 77	Q (M+S)
	—	145/65 R15 / 175/55 R15*	72 / 77	T
	—	175/50 R16 / 205/45 R16**	72 / 77	T
	—	175/50 R16 / 225/35 R17*	72 / 77	T
	—	175/55 R15 / 195/50 R15**	72 / 77	T
	—	175/55 R15 / 175/55 R15***	77 / 77	Q (M+S)

* - для мод. Fortwo Coupé, Fortwo Cabrio, Fortwo Coupé CDI, Fortwo Cabrio CDI;

**- для мод. Fortwo Coupé, Fortwo Cabrio, Fortwo Coupé BRABUS, Fortwo Cabrio BRABUS;

***- для мод. Fortwo Coupé BRABUS, Fortwo Cabrio BRABUS.

РОСС DE.MT02.E04208**Дополнительное оборудование
транспортного средства**

охранная система, кондиционер (хладагент R134a),
климат-контроль (хладагент R134a), круиз-контроль,
электронная система обеспечения устойчивости (ESP)

Действие данного “одобрения типа транспортного средства” распространяется на партию транспортных средств в количестве не более 150 (ста пятидесяти) шт.

Декларации о ввозимых на территорию Российской Федерации транспортных средствах данного типа (размер и отличительные признаки отдельных партий) передаются производителем или его официальным дилером ежемесячно (вне зависимости от факта поставки) в орган по сертификации, на основании чего выдаются заверенные копии “одобрения типа транспортного средства”.

Smart A 450 (Fortwo Coupé, Fortwo Coupé BRABUS, Fortwo Coupé CDI)

C 450 (Fortwo Cabrio, Fortwo Cabrio BRABUS, Fortwo Cabrio CDI)

Описание маркировки транспортного средства приведено в приложении № 2.

Общий вид транспортного средства на 1 листе приведены в приложении № 3.

Руководитель органа по сертификации

подпись

Б.В. Кисуленко

инициалы, фамилия

С.В. Пугачев

Действует с " 12 " апреля 2005 г.

РОСС DE.MT02.E04208

Приложение № 2 к "одобрению типа транспортного средства"

ОПИСАНИЕ МАРКИРОВКИ ТРАНСПОРТНОГО СРЕДСТВА

1. Место расположения и форма знака соответствия:
Рядом с табличкой изготовителя.
Знак соответствия выполнен по ГОСТ Р 50460-92 с указанием номера "одобрения типа транспортного средства".
2. Место расположения таблички изготовителя:
В багажнике, позади крышки моторного отсека, в соответствии с "сообщением об официальном утверждении" по Директивам ЕС e1*76/114*87/354*0242*05.
3. Место расположения идентификационного номера (VIN):
 - 3.1. На табличке изготовителя.
 - 3.2. В багажнике, впереди крышки моторного отсека.
4. Структура и содержание идентификационного номера транспортного средства:

1	2	3	4	5	6	7	8	9	10	11	12	13	14	15	16	17
W	M	E	4	5	0	?	?	?	1	?	?	?	?	?	?	?

- поз. 1 - 3: Международный код изготовителя: WME – Smart GmbH, Германия
- поз. 4 - 6: Обозначение семейства транспортных средств: 450 – Smart Fortwo.
- поз. 7: Обозначение типа кузова:
3 – купе;
4 – кабриолет.
- поз. 8 – 9: Обозначение типа двигателя.
00 - дизель, R-3, код 61, 799 см³, 30 кВт;
30 - бензиновый, R-3, код 15, 698 см³, 37 кВт;
32 - бензиновый, R-3, код 15, 698 см³, 45 кВт;
33 - бензиновый, R-3, код 15, 698 см³, 55 кВт.
- поз. 10: Обозначение типа рулевого управления:
1 - левостороннее рулевое управление.
- поз. 11: Обозначение сборочного завода:
J, K, L - Smart France SAS, Франция.
- поз. 12 - 17: Производственный номер транспортного средства.

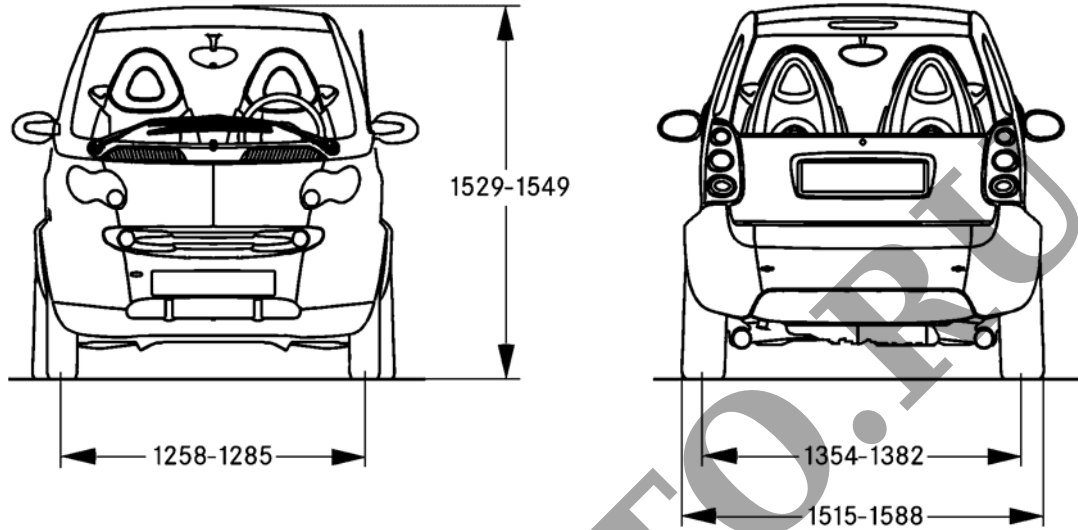

Вариант

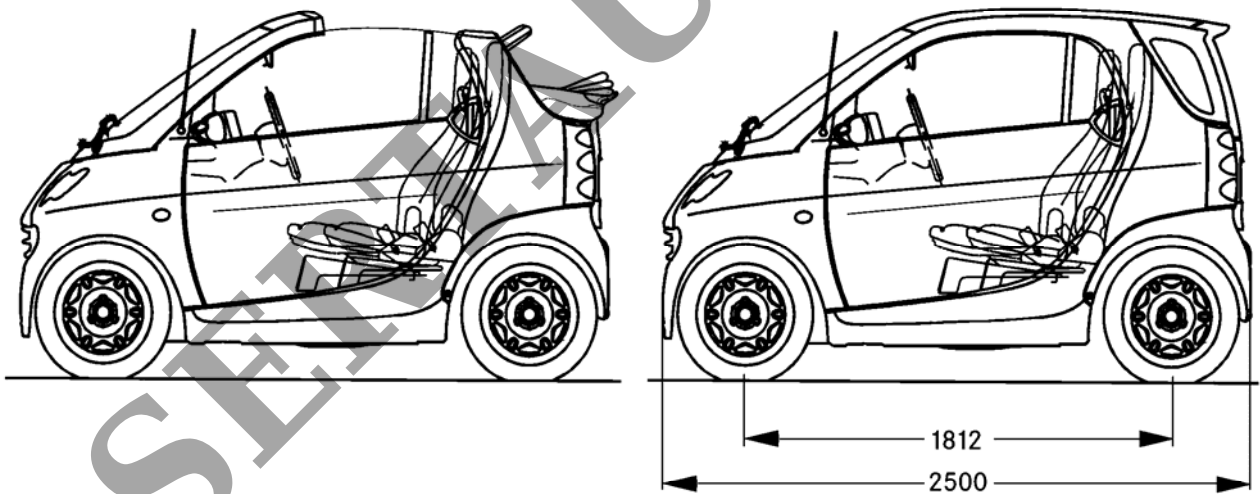

Smart ForTwo