

ОРГАН ПО СЕРТИФИКАЦИИ
Межотраслевой фонд "Сертификация автотранспорта САТР" ("САТР-ФОНД")
 № РОСС RU.0001.11MT02 от 10.06.2003 г.
 125480, г. Москва, ул. Героев Панфиловцев, 24 (тел. 454-42-27)

РОСС IT.MT02.E04232

03 мая _____
 2006

Марка транспортного средства **MASERATI**
 Тип транспортного средства **M 138 ABM (Coupe GT), M 138 ABE (Coupe Cambiocorsa),
 M 138 ADM (Spyder GT), M 138 ADE (Spyder Cambiocorsa),
 M 138 ABC (Gransport)**

Категория транспортного средства **M₁**
 Код ТН ВЭД **8703 24**
 Код VIN **ZAMBC38B000..., ZAMBB18B000... , ZAMEC38B000...**
 Заявитель и его адрес **ООО "ВИНТРЕЙД",
 105318, г. Москва, 16-я Парковая ул., д.27, Российская Федерация**

Изготовитель и его адрес **Maserati S.p.A., via Ciro Menotti, 322, 41100 Modena, Italy**

ОБЩИЕ ХАРАКТЕРИСТИКИ ТРАНСПОРТНОГО СРЕДСТВА

Колесная формула / ведущие колеса 4 x 2 / задние
 Схема компоновки транспортного средства классическая; расположение двигателя - переднее продольное

Для модификаций:	Coupe, Gransport	Spyder
Тип кузова / количество дверей	купе / 2	кабриолет / 2
Количество мест спереди / сзади	2 / 2	2 / 0
Габаритные размеры, мм		
— длина	4523	4303
— ширина		1822
— высота		1305
База, мм	2660	2440
Колея передних / задних колес, мм	1525 / 1538	

РОСС ИТ.МТ02.Е04232

Для модификаций:	Coupe GT	Coupe Cambiocorsa, Gransport	Spyder GT	Spyder Cambiocorsa
Масса снаряженного транспортного средства, кг (по ГОСТ Р 52051-2003)	1745	1765	1775	1795
Полная масса транспортного средства, кг	2060		1980	
Полная масса, приходящаяся				
– на переднюю ось, кг	1020		1010	
– на заднюю ось, кг	1040		970	
Допустимая полная масса прицепа, кг	буксировка прицепа не предусмотрена			
Для модификаций:	Coupe, Spyder		Gransport	
Двигатель (марка, тип)	М 138		М 138 Р	
– количество и расположение цилиндров	Maserati S.p.A., четырехтактный, бензиновый			
– рабочий объем, см ³	8, V-образное			
– степень сжатия	4244		11.1	
Максимальная мощность, кВт (мин ⁻¹)	287 (7000)		295 (7000)	
Максимальный крутящий момент, Нм (мин ⁻¹)	452 (4500)			
Топливо	бензин с октановым числом не менее 95			
Система питания	распределенный впрыск топлива с электронным управлением			
Блок управления впрыском (марка, тип)	Bosch, ME 7.1.1			
Воздушный фильтр (марка, тип)	Maserati, с сухим элементом			
Система зажигания	электронная, бесконтактная			
Блок управления зажиганием (марка, тип)	совмещен с блоком управления впрыском топлива			
Катушка зажигания (марка, тип)	Bosch, A 221 630 021		Bosch, 0221 604 012, 0221 604 013	
Свечи зажигания (марка, тип)	NGK, PMR 8 А			
Система выпуска и нейтрализации отработавших газов	один передний и два задних глушителя; четыре нейтрализатора		один передний и два задних глушителя; два нейтрализатора	
Передний глушитель (марка, тип)	Maserati, MUF 138 С			
Задние глушители (марка, тип)	Maserati, MUF 138 R и MUF 138 L			
Предварительные нейтрализаторы (марка, тип)	Maserati, EM 138 R и EM 138 L		—	
Основные нейтрализаторы (марка, тип)	Maserati, CAT 138 R и CAT 138 L		Maserati, CAT 138 R02 и CAT 138 L02	

РОСС IT.MT02.E04232

<u>Трансмиссия</u>	механическая
Сцепление (марка, тип)	Valeo, сухое, однодисковое
Коробка передач (марка, тип)	Graziano Trasmissioni (для мод. GT) или Magneti Marelli (для мод. Cambiocorsa и Gransport), с ручным управлением
– число передач	вперед - 6, назад - 1
– передаточные числа	I - 3.286 II - 2.158 III - 1.609 IV - 1.269 V - 1.034 VI - 0.848 или 0.816 3.X. - 2.563
Главная передача (марка, тип)	Graziano Trasmissioni, с самоблокирующимся дифференциалом
– передаточное число	3.727
<u>Подвеска</u>	с регулируемым уровнем кузова
– передняя	независимая, пружинная, рычажная, с газонаполненными регулируемыми или нерегулируемыми телескопическими амортизаторами, со стабилизатором поперечной устойчивости
– задняя	независимая, пружинная, рычажная, с газонаполненными регулируемыми или нерегулируемыми телескопическими амортизаторами, со стабилизатором поперечной устойчивости
<u>Рулевое управление</u> (марка, тип)	Maserati, рулевой механизм типа “шестерня - рейка”, рулевой привод с гидроусилителем
<u>Тормозные системы</u>	
– рабочая (марка, тип)	Maserati, гидравлический двухконтурный привод с диагональным разделением на контуры, с вакуумным усилителем, с АБС; тормозные механизмы всех колес - дисковые
– запасная (марка, тип)	Maserati, каждый контур рабочей тормозной системы
– стояночная (марка, тип)	Maserati, механический (тросовый) привод к тормозным механизмам задних колес

Шины

Для модификаций:	для передней оси		для задней оси		
	Coupe, Spyder		Gransport	Coupe, Spyder	Gransport
– марка	Pirelli	Michelin	Pirelli	Pirelli, Michelin	Pirelli
– размер	235/40 ZR18	235/40 ZR18	235/35 ZR19	265/35 ZR18	265/30 ZR19
– индекс несущей способности	91	—	91	93	93
– категория скорости	Y	—	Y	Y	Y

Дополнительное оборудование транспортного средства

подушки безопасности, климатическая система (хладагент R134A), противоугонное устройство, аудиосистема

Действие данного “одобрения типа транспортного средства” распространяется на партию транспортных средств в количестве 150 (ста пятидесяти) шт.

Декларации о ввозимых на территорию Российской Федерации транспортных средствах данного типа (размер и отличительные признаки отдельных партий) передаются изготовителем или его официальным дилером ежемесячно (вне зависимости от факта поставки) в Орган по сертификации, на основании чего выдаются заверенные копии “одобрения типа транспортного средства”.

MASERATI

**M 138 ABM (Coupe GT), M 138 ABE (Coupe Cambiocorsa),
M 138 ADM (Spyder GT), M 138 ADE (Spyder Cambiocorsa),
M 138 ABC (Gransport)**

Описание маркировки транспортного средства приведено в приложении 2.

Общие виды транспортного средства на 2 листах приведены в приложении 3.

Руководитель органа по сертификации

Б.В. Кисуленко

подпись

инициалы, фамилия

С.В. Пугачев

Действует с "03" мая 2005 г.

РОСС ИТ.МТ02.Е04232

Приложение № 2 к "одобрению типа транспортного средства"

ОПИСАНИЕ МАРКИРОВКИ ТРАНСПОРТНОГО СРЕДСТВА

1. Место расположения и форма знака соответствия:
В нижней левой части проема двери водителя.
Знак соответствия выполнен по ГОСТ Р 50460-92 с указанием номера данного "одобрения типа транспортного средства".
2. Место расположения таблички изготовителя:
На передней поперечине, в моторном отсеке.
3. Место расположения идентификационного номера (VIN):
В салоне, под правым сиденьем.
4. Структура и содержание идентификационного номера (номеров) транспортных средств:

1	2	3	4	5	6	7	8	9	10	11	12	13	14	15	16	17
Z	A	M	?	?	?	8	B	0	0	0	?	?	?	?	?	?

поз. 1 - 3: "ZAM" - WMI (международный код изготовителя) - Maserati S.p.A.

поз. 4: Обозначение типа двигателя:

"B" - M 138;

"E" - M 138 P.

поз. 5: "B" или "C" - обозначение типа удерживающей системы.

поз. 6 - 7: Обозначение типа транспортного средства:

"38" - Coupe, Gransport;

"18" - Spyder.

поз. 8: "B" - исполнение для Европы.

поз. 9: "0" - постоянный символ.

поз. 10: "0" - постоянный символ.

поз. 11: "0" - код сборочного завода - Modena (Италия).

поз. 12 - 17: Производственный номер транспортного средства.

INFORMATION SHEET		
- M 138 ABM - M 138 ABE - M 138 ABC -		
		30 th Aug.2001

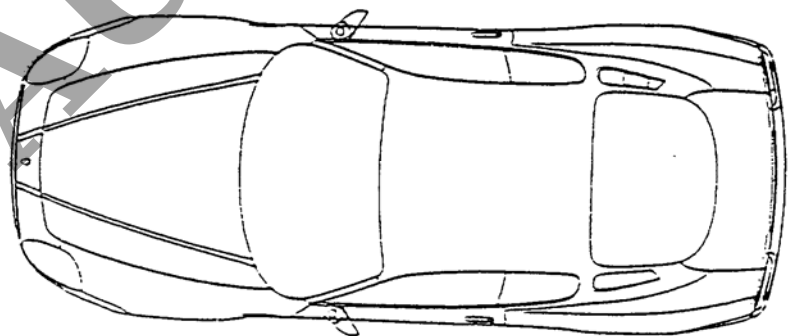
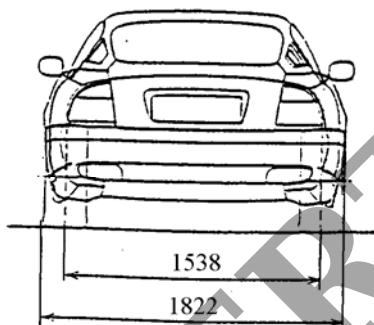
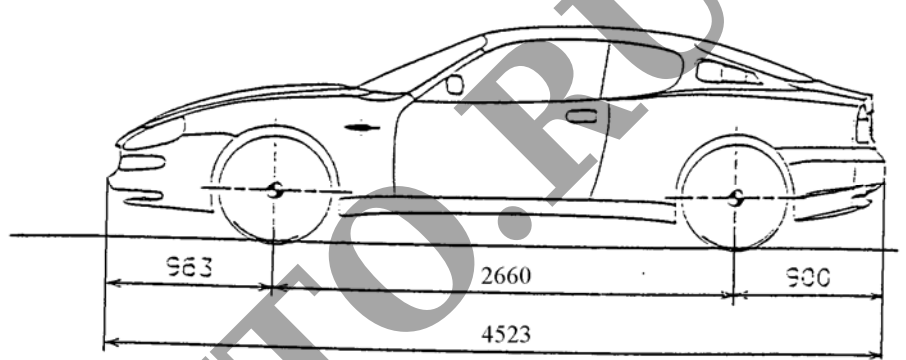
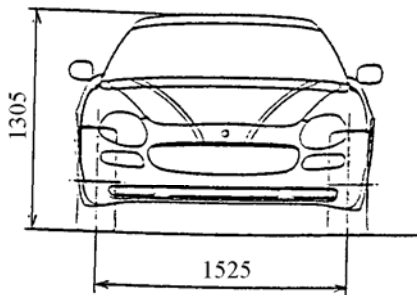

	INFORMATION SHEET	
	- M 138 ADM - M 138 ADE -	
		30th Aug.2001

