

ОРГАН ПО СЕРТИФИКАЦИИ
Межотраслевой фонд "Сертификация автотранспорта САТР" ("САТР-ФОНД")
 № РОСС RU.0001.11MT02 от 10.06.2003 г.
 125480, г. Москва, ул. Героев Панфиловцев, 24 (тел. 454-42-27)

РОСС DE.MT02.E04276

10 июня _____
 2006

Марка транспортного средства **REWACO**
 Тип транспортного средства **HS4 (A1S, A1H, A2S, A2H, A2L, A3S, A3H, A3L, D1S, D1H, D2S, D2H, D2L, D3S, D3H, D3L, G1S, G1H, G2S, G2H, G2L, G3S, G3H) (HS4 Chopper);**
HS5 (B1S, B1H, B2S, B2H, B2L, B3S, B3H, B3L, E1S, E1H, E2S, E2H, E2L, E3S, E3H, E3L, G3L, H1S, H1H, H2S, H2H, H2L, H3S, H3H, H3L) (HS4 Family);
HS6 (C1S, C2S, F1S, F2S, J1S) (HS4 V-Twin)

Категория транспортного средства **L₅**
 Код ТН ВЭД **8703 23 (для мод. с дв. VW/rewaco RE 1.6K, RE 1.8K; S&S/rewaco RE S&S 1.6K)**
8703 22 (для мод. с дв. VW/rewaco RE 1.2K; RevTech/rewaco RE RV 1.4K; HD/rewaco RE HD 1.4K)

Код VIN **W09HS????LR38???**
 Заявитель, представитель изготовителя и его адрес **ЗАО «Статус X», 125319, г. Москва, ул. Правды д. 7/9, стр. 1А, пом. ТАП САО, Российская Федерация**
 Изготовитель и его адрес **rewaco Spezialfahrzeuge GmbH, Schlosserstrasse 24, 51789, Lindlar, Germany**

ОБЩИЕ ХАРАКТЕРИСТИКИ ТРАНСПОРТНОГО СРЕДСТВА

Количество и расположение колес 3, одно – впереди, два – сзади, симметрично относительно средней продольной плоскости транспортного средства

Колесная формула / ведущие колеса 3 x 2 / задние

Схема компоновки транспортного средства двигатель расположен продольно в задней части транспортного средства

Рама трубчатая, сварная

для модификаций:

	HS5 (HS4 Family)	HS4 (HS4 Chopper) HS6 (HS4 V-Twin)
Количество мест	3	2

POCC DE.MT02.E04276

для модификаций:	HS4 (HS4 Chopper)					HS6 (HS4 V-Twin)	
	A1S, A2S, A3S, D1S, D2S, D3S	G1H, G2H, G3H	A2L, A3L, D2L, D3L	G2L, G1S, G2S, G3S	A1H, A2H, A3H, D1H, D2H, D3H	J1S	C1S, C2S, F1S, F2S
Габаритные размеры, мм							
-длина	3220	3320	3260	3260	3340	3320	3345
-ширина	1810						
-высота	1100	1290	1100	1100	1290	1100	1100
База, мм	2255	2255	2265	2255	2265	2255	2265
Колея задних колес, мм	1460						

для модификаций:	HS5 (HS4 Family)				
	G3L	H1S, H2S, H3S, H2L, H3L	B1H, B2H, B3H, E1H, E2H, E3H	B1S, B2S, B3S, E1S, E2S, E3S, B2L, B3L, E2L, E3L	H1H, H2H, H3H
Габаритные размеры, мм					
-длина	3260	3340	3360	3340	3400
-ширина	1810				
-высота	1100	1100	1290	1100	1290
База, мм	2255	2255	2265	2265	2255
Колея задних колес, мм	1460				

Модификация	Масса снаряженного транспортного средства (по ГОСТ Р 52051-2003), кг	Полная масса транспортного средства, кг	Максимальная допустимая масса, приходящаяся		Допустимая полная масса прицепа	
			на переднее колесо, кг	на заднюю ось, кг	прицеп без тормозов, кг	прицеп с тормозами, кг
HS4 (HS4 Chopper)						
A1S, A2S, A3S, A1H, A2H, A3H, A2L, A3L	473	750	130	620	220	220
G1S, G2S, G3S, G1H, G2H, G3H, G2L	517	790	130	660	220	220
D1H, D2H, D3H, D2L, D3L, D1S, D2S, D3S	468	790	130	660	220	220

РОСС DE.MT02.E04276

Модификация	Масса снаряженного транспортного средства (по ГОСТ Р 52051-2003), кг	Полная масса транспортного средства, кг	Максимальная допустимая масса, приходящаяся		Допустимая полная масса прицепа				
			на переднее колесо, кг	на заднюю ось, кг	прицеп без тормозов, кг	прицеп с тормозами, кг			
HS6 (HS4 V-Twin)									
F1S, F2S	495	790	130	660	220	220			
J1S	516	790	130	660	220	220			
C1S, C2S	495	750	130	620	220	220			
HS5 (HS4 Family)									
G3L	517	790	130	660	220	220			
B1S, B2S, B3S, B1H, B2H, B3H, B2L, B3L	478	750	130	620	220	220			
E1S, E2S, E3S, E1H, E2H, E3H, E2L, E3L,	473	790	130	660	220	220			
H1S, H2S, H3S, H1H, H2H, H3H, H2L, H3L	502	790	130	660	220	220			
<u>для модификаций:</u>	HS5 (HS4 Family)		HS4 (HS4 Chopper)			HS6 (HS4 V-Twin)			
	B1S, B1H, E1S, E1H, H1S, H1H	B2S, B2H, E2S, E2H, H2S, H2H	B3S, B3H, E3S, E3H, G3L, H3L, H3S, H3H	A1S, A1H, D1H, D1S, G1H, G1S,	G2L, D2S, D2H, D2L, A2S, A2H, A2L, G2S, G2H	A3S, A3H, A3L, D3S, D3H, D3L, G3S, G3H	C1S, F1S	C2S, F2S	J1S
<u>Двигатель</u> (марка, тип)	VW/rewaco						S&S/ rewaco	RevTech/ rewaco	HD/ rewaco
	RE 1.2K	RE 1.6K	RE 1.8K	RE 1.2K	RE 1.6K	RE 1.8K	RE S&S 1.6K	RE RV 1.4K	RE HD 1.4K
	четырёхтактный, бензиновый								
- количество и расположение цилиндров	4, оппозитное						2, V - образное		
- рабочий объем, см ³	1192	1585	1775	1192	1585	1775	1562	1438	1446
- степень сжатия	7.0	7.5	8.5	7.0	7.5	8.5	9.5	9.5	8.8
Максимальная мощность, кВт (мин ⁻¹)	25 (3800)	37 (4000)	46 (4250)	25 (3800)	37 (4000)	46 (4250)	55 (4700)	60 (5200)	57 (5000)
Максимальный крутящий момент, Нм (мин ⁻¹)	77 (2500)	109 (2800)	121 (3000)	77 (2500)	109 (2800)	121 (3000)	125 (2200)	120 (3000)	121 (3000)
Топливо	бензин с октановым числом не менее 95								
<u>Система питания</u>	карбюраторная								

РОСС DE.MT02.E04276

для двигателей:	RE 1.2K	RE 1.6K	RE 1.8K	RE 1.2K	RE 1.6K	RE 1.8K	RE S&S 1.6K	RE RV 1.4K	RE HD 1.4K
Карбюратор (марка, тип)	Solex/ Brosol (30/31 PICT)	FSM- Doppelfallstrom; (30S2HR)		Solex/ Brosol (30/31 PICT)	FSM- Doppelfallstrom; (30S2HR)		Harley Davidson; (27083-95)	Mikini; (HSR 42)	
Воздушный фильтр (марка, тип)	Rewaco HS4						Harley Davidson 0227	Rewaco HS4	Harley Davidson Twin Cam
Система зажигания	электронная, бесконтактная								
Катушка зажига- ния (марка, тип)	Beru, ZC106								
Свечи зажигания (марка, тип)	Beru								
Система выпус- ка и нейтрали- зации отрабо- тавших газов	два глушителя, нейтрализатор отработавших газов								
Глушитель (марка, тип)	rewaco, RE1001 и RE2001 (стандарт, высокий, спорт)								
Нейтрализатор (марка, тип)	rewaco, E5516782-201								

Трансмиссия	механическая					
Сцепление (марка, тип)	однодисковое, сухое					
Коробка передач (марка, тип)	с ручным управлением					
<u>для модификаций:</u>	HS4 (HS4 Chopper)		HS6 (HS4 V-Twin)		HS5 (HS4 Family)	
	A1S, A2S, A1H, A2H, A3H, A2L, A3L, D1H, D2H, D3H, D2L, D3L, D1S, D2S, G1S, G2S, G1H, G2H, G3H, G2L	A3S, D3S, G3S	J1S, F1S, C1S,	C2S, F2S	B3S, E3S, H3S	B1S, B2S, B1H, B2H, B3H, G3L, B2L, B3L, E1S, E2S, E1H, E2H, E3H, E2L, E3L, H1S, H2S, H1H, H2H, H3H, H2L, H3L
– число передач	вперед - 4, назад - 1	вперед - 3, назад - 1	вперед - 4, назад - 1	вперед - 3, назад - 1	вперед - 3, назад - 1	вперед - 4, назад - 1
– передаточные числа						
I -	3.78	2.06	3.78	2.06	2.06	3.78
II -	2.06	1.26	2.06	1.26	1.26	2.06
III -	1.26	0.88	1.26	0.88	0.88	1.26
IV -	0.88	-	0.88	-	-	0.88
3.X. -	3.78	3.78	3.78	3.78	3.78	3.78
Главная передача (марка, тип)	коническая					
– передаточное число	4.375					

РОСС DE.MT02.E04276**Подвеска**

- передняя пружинная, телескопическая или параллелограмная, с центральным гидравлическим амортизатором
- задняя пружинная, рычажная, маятниковая с гидравлическими амортизаторами

Рулевое управление (марка, тип) мотоциклетного типа

Тормозные системы

- рабочая гидравлическая, двухконтурная- первый контур – переднее колесо, второй контур – задние колеса, ножной привод к тормозным механизмам переднего и задних колес, тормозные механизмы однодисковые
- стояночная механический (тросовый) привод к тормозным механизмам задних колес

<u>Шины</u>	передняя	задние	
– марка		–	
– размер	90/90-18	295/55-15	295/50-15
– индекс несущей способности	51	105	105
– категория скорости	S	S	S

Дополнительное оборудование транспортного средства зеркала заднего вида

Действие данного “одобрения типа транспортного средства” распространяется на партию транспортных средств в количестве 150 (сто пятьдесят) шт.

Декларации о ввозимых на территорию Российской Федерации транспортных средствах данного типа (размер и отличительные признаки отдельных партий) передаются производителем или его официальным дилером ежемесячно (вне зависимости от факта поставки) в Орган по сертификации, на основании чего выдаются заверенные копии “одобрения типа транспортного средства”.

**REWACO HS4 (A1S, A1H, A2S, A2H, A2L, A3S, A3H, A3L, D1S, D1H, D2S, D2H, D2L, D3S, D3H, D3L, G1S, G1H, G2S, G2H, G2L, G3S, G3H) (HS4 Chopper);
HS5 (B1S, B1H, B2S, B2H, B2L, B3S, B3H, B3L, E1S, E1H, E2S, E2H, E2L, E3S, E3H, E3L, G3L, H1S, H1H, H2S, H2H, H2L, H3S, H3H, H3L)(HS4 Family);
HS6 (C1S, C2S, F1S, F2S, J1S) (HS4 V-Twin)**

Описание маркировки транспортного средства приведено в приложении № 2.
Общие виды транспортных средств на 14 листах приведены в приложении № 3.

Руководитель органа по сертификации

.....
подпись

Б.В. Кисуленко
инициалы, фамилия

С.В. Пугачев

Действует с « 10 » июня 2005 г.

10

июня

2005 г.

РОСС DE.MT02.E04276

Приложение № 2 к "одобрению типа транспортного средства"

ОПИСАНИЕ МАРКИРОВКИ ТРАНСПОРТНОГО СРЕДСТВА

1. Место расположения и форма знака соответствия:

На правой стороне передней части рамы.

Знак соответствия выполнен по ГОСТ Р 50460-92 с указанием номера данного "одобрения типа транспортного средства".

2. Место расположения таблички изготовителя:

На правой стороне передней части рамы.

3. Место расположения идентификационного номера (VIN):

3.1. На табличке изготовителя.

3.2. На правой стороне передней части рамы.

4. Структура и содержание идентификационного номера (номеров) транспортных средств:

1	2	3	4	5	6	7	8	9	10	11	12	13	14	15	16	17
W	0	9	H	S	?	?	?	?	?	L	R	3	8	?	?	?

поз. 1 - 3: Международный идентификационный код изготовителя (WMI):

W09 – код изготовителя (см. также поз. 12-14), указывающий на то, что объем его производства не превышает 500 ед. в год.

поз. 4 - 6: Модель транспортного средства:

HS4, HS5, HS6

поз. 7 - 9: Вариант транспортного средства:

A1S, A1H, A2S, A2H, A2L, A3S, A3H, A3L, D1S, D1H, D2S, D2H, D2L, D3S, D3H, D3L, G1S, G1H, G2S, G2H, G2L, G3S, G3H, B1S, B1H, B2S, B2H, B2L, B3S, B3H, B3L, E1S, E1H, E2S, E2H, E2L, E3S, E3H, E3L, G3L, H1S, H1H, H2S, H2H, H2L, H3S, H3H, H3L, C1S, C2S, F1S, F2S, J1S

поз. 10: Год выпуска согласно ISO 3779-83

поз. 11: Код сборочного завода:

L – Lindlar, Германия

поз. 12 - 14: **R38** – код изготовителя (совместно с WMI) – rewaco Spezialfahrzeuge GmbH, Lindlar, Germany

поз. 15 - 17: Производственный номер транспортного средства.

Приложение № 3 к "одобрению типа транспортного средства" № РОСС DE.MT02.E04276

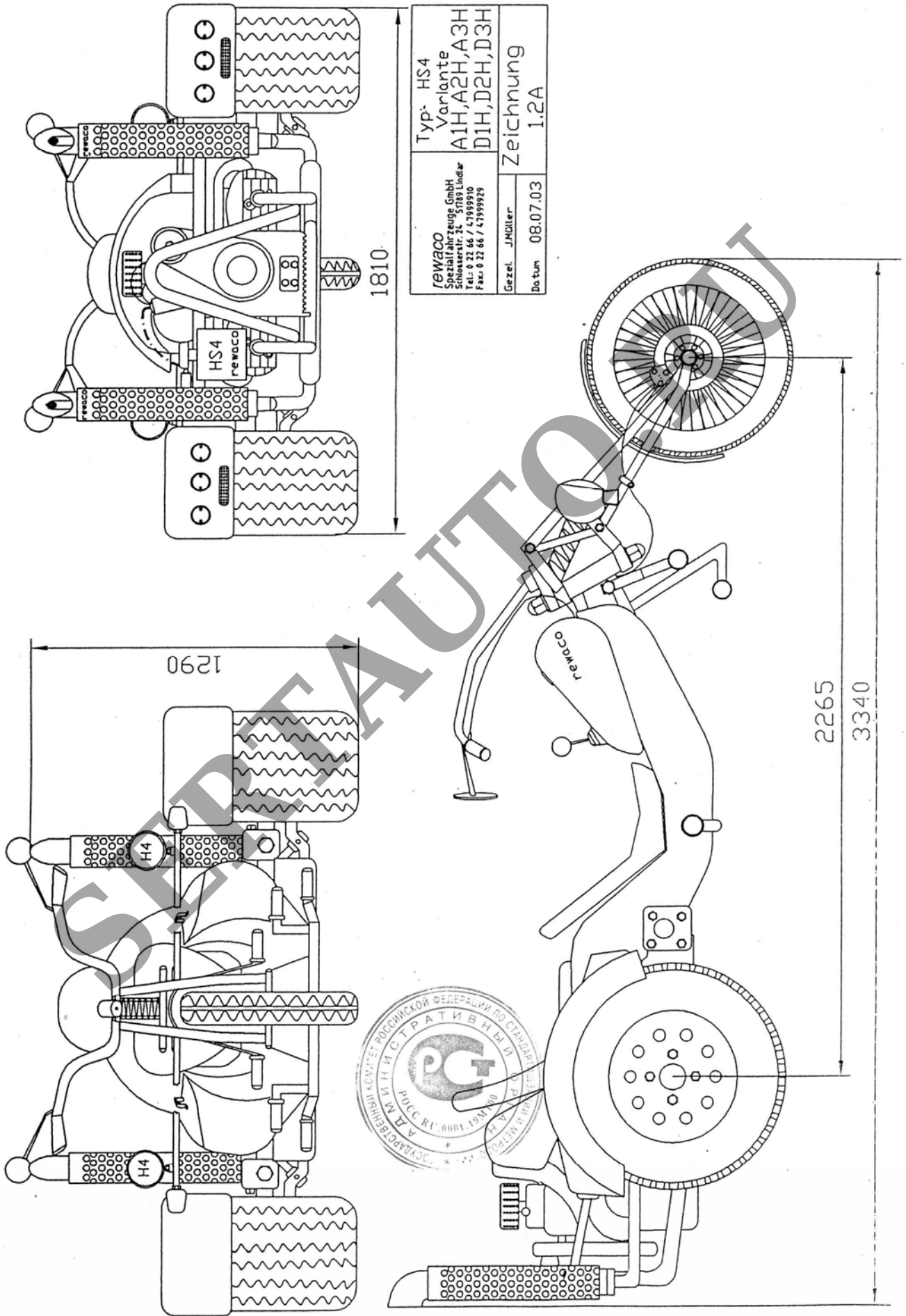

Приложение № 3 к "одобрению типа транспортного средства" № РОСС DE.MT02.E04276

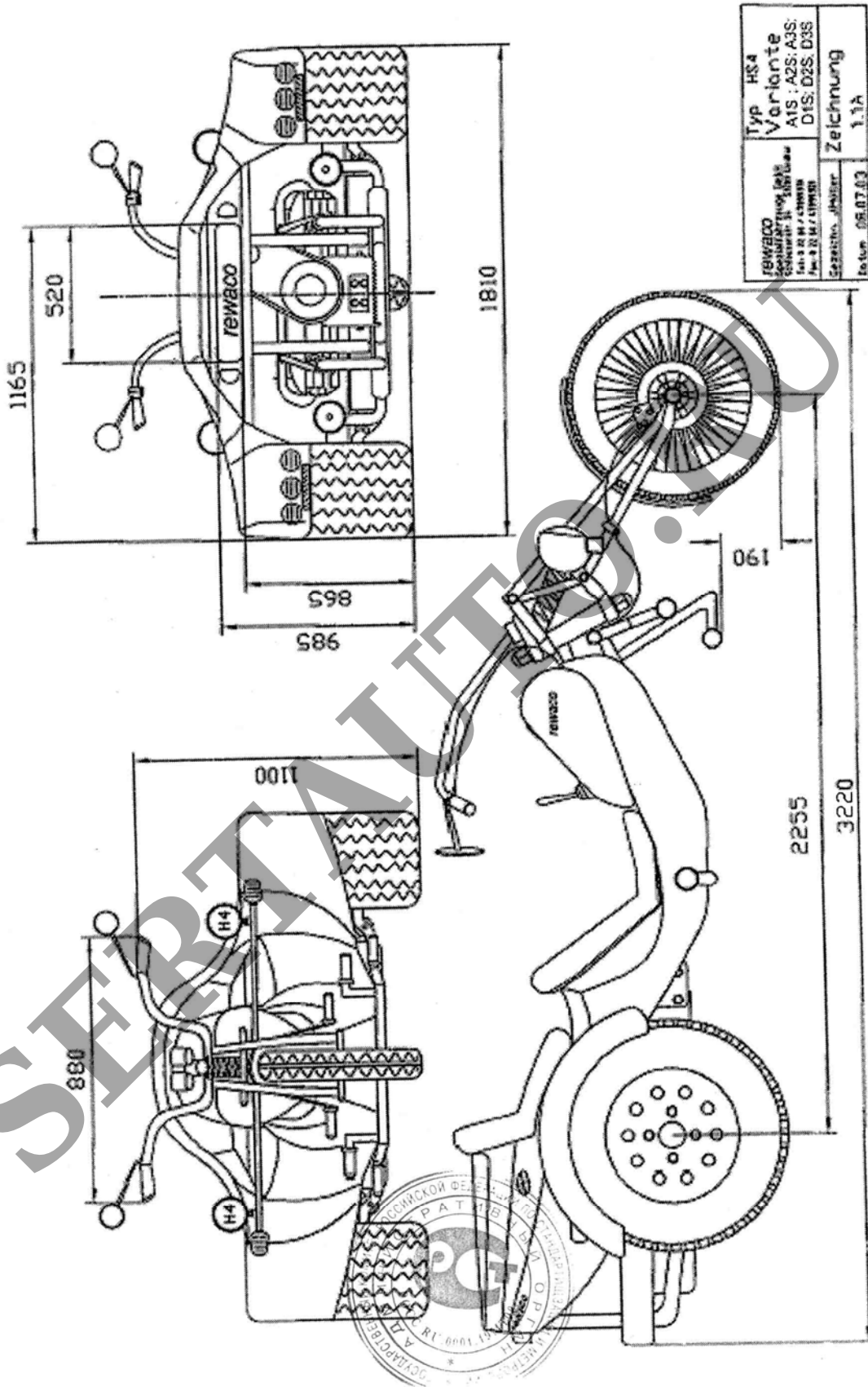

Приложение № 3 к "одобрению типа транспортного средства" № РОСС DE.MT02.E04276

