

**ОРГАН ПО СЕРТИФИКАЦИИ**  
**Межотраслевой фонд "Сертификация автотранспорта САТР" ("САТР-ФОНД")**  
№ РОСС RU.0001.11MT02 от 10.06.2003 г.  
125480, г. Москва, ул. Героев Панфиловцев, 24 (тел. 454-42-27)

**РОСС DE.MT02.E04283**

**21 июня** \_\_\_\_\_  
**2006**

Марка транспортного средства	<b>MERCEDES-BENZ</b>
Тип транспортного средства	<b>Vito (109 CDI, 111 CDI, 115 CDI, 119, 122, 123) / Viano (CDI 2.0, CDI 2.2, 3.0, 3.2, 3.5)</b>
Категория транспортного средства	<b>M<sub>1</sub></b>
Код ТН ВЭД	<b>8703 24</b> (для 119, 122, 123, 3.0, 3.2, 3.5) <b>8703 32</b> (для 109 CDI, 111 CDI, 115 CDI, CDI 2.0, CDI 2.2)
Код VIN	<b>WDF639?0?...</b> (для Vito) <b>WDF639?1?...</b> (для Viano)
Заявитель, представитель изготовителя и его адрес	<b>ЗАО "ДаймлерКрайслер Автомобили РУС", 127051, г. Москва, 1-й Колобовский переулок, 23, стр. 1, Российская Федерация</b>
Изготовитель и его адрес	<b>DaimlerChrysler AG, D-70546, Stuttgart, Germany</b>
Сборочный завод и его адрес	<b>Mercedes-Benz ESPANA S.A., Avenida de los Huetos 73-75 E-01010 Vitoria, Spain</b>

**ОБЩИЕ ХАРАКТЕРИСТИКИ ТРАНСПОРТНОГО СРЕДСТВА**

Колесная формула / ведущие колеса	<b>4 x 2 / задние</b>
Схема компоновки транспортного средства	<b>полукапотная; расположение двигателя - переднее продольное</b>
Тип кузова / количество дверей	<b>цельнометаллический, универсал повышенной вместимости или оборудованный для проживания (только мод. "Marco Polo"), несущий / 4, 5 или 6</b>
Количество мест спереди / сзади	<b>2 или 3 / 0 - 6 (для Vito) 2 / 0 - 6 (для Viano)</b>

## POCC DE.MT02.E04283

Для модификаций:		Vito / Viano					
Габаритные размеры, мм	– длина	4750		4995		5225	
	– ширина	1906					
	– высота	1950		1950, 2080 или 2330		1950 или 2080	
База, мм		3200			3430		
Колея передних / задних колес, мм		1630 - 1642 / 1630 - 1642					
Масса снаряженного транспортного средства, кг (по ГОСТ Р 52051-2003)		1790 - 2290		1815 - 2315		1840 - 2340	
Полная масса транспортного средства, кг		2240 - 2550 (для "Marco Polo")					
Масса, приходящаяся		2770 - 2940					
– на переднюю ось, кг		1300 - 1550					
– на заднюю ось, кг		1300 - 1550					
Допустимая полная масса прицепа, кг		750					
– прицеп без тормозов		2000 - 2500					
– прицеп с тормозами							
Для модификаций:	Vito	109 CDI	111 CDI	115 CDI	119	122	123
	Viano	—	CDI 2.0	CDI 2.2	3.0	3.2	3.5
<b>Двигатель</b> (марка, тип)	Mercedes-Benz						
		OM 646 DE22LA (646.983)			M 112 E32 (112.951)		M 112 E37 (112.976)
	четырёхтактный дизель с турбонаддувом и с промежуточным охлаждением			четырёхтактный, бензиновый			
- количество и расположение цилиндров	4, рядное			6, V-образное			
- рабочий объем, см <sup>3</sup>	2148	2148	2148	3199	3199	3724	
- степень сжатия	18±1.5	18±1.5	18±1.5	10±0.4	10±0.4	10±0.4	
- максимальная мощность, кВт (мин <sup>-1</sup> )	65 (3800)	80 (3800)	110 (3800)	140 (5600)	160 (5600)	170 (5600)	
- максимальный крутящий момент, Нм (мин <sup>-1</sup> )	240 (1400 - 2400)	290 (1600 - 2400)	330 (1800 - 2400)	270 (2750 - 4750)	305 (2800 - 4750)	345 (2500 - 4500)	
Топливо	дизельное			бензин с октановым числом не менее 95			
<b>Система питания</b>	непосредственный впрыск топлива с общей рампой			HFМ-injection, распределенный впрыск топлива с электронным управлением			

## РОСС DE.MT02.E04283

Для модификаций:	Vito	109 CDI	111 CDI	115 CDI	119	122	123
	Viano	—	CDI 2.0	CDI 2.2	3.0	3.2	3.5
Блок управления (марка, тип)	ED 6075 или ED 6077 (A 646 153 29 91)	ED 6074; ED 6076 (A 646 153 28 91) или ED 6073 (A 646 153 31 91)	ED 6050; ED 6053 или ED 6072 (A 646 153 30 91)	HM 6012 (A 112 153 21 79) или A 112 153 49 79)	HM 6013 (A 112 153 05 79) или A 112 153 50 79)	HM 6014 (A 112 153 43 79)	
ТНВД (марка, тип)	Bosch, PH 0010 (A 611 070 14 01)				—		
Форсунки (марка, тип)	Bosch						
	IN 6004 (A 646 070 00 87 или A 646 070 08 87) или IN 6005 (A 646 070 02 87)				112 078 00 49 (x6) или 112 078 01 49 (x6)		113 078 02 49 (x6)
Турбокомпрессор (марка, тип)	ИИ, AL 2008	ИИ, AL 2009 (A 646 096 01 99)		—			
Промежуточный охладитель (марка, тип)	A 639 501 02 01	A 639 501 02 01	A 639 501 03 01		—		
Воздушный фильтр (марка, тип)	Mercedes-Benz, Mann&Hummel или Knecht						
	FP 7000 или FP 7001 (A 639 528 13 06 или A 639 528 25 06)				FP 7002; A 639 528 17 06 или A 639 528 25 06)		
<b>Система зажигания</b>	—				электронная, бесконтактная		
Катушки зажигания (марка, тип)	—				Mercedes-Benz, Bosch или Temic, ZS 0006 (x6)		
Свечи зажигания (марка, тип)	—				Bosch, F7DPER		Bosch, F8DPP 332
<b>Система выпуска и нейтрализации отработавших газов</b>	Mercedes-Benz, два глушителя и два нейтрализатора				Mercedes-Benz, два глушителя и четыре нейтрализатора		
Первый глушитель (марка, тип)	A 639 490 02 01				A 639 490 01 01		
Второй глушитель (марка, тип)	A 639 490 04 01, A 639 490 05 01, A 639 490 08 01 или A 639 490 09 01				A 639 490 04 01 или A 639 490 05 01		

## POCC DE.MT02.E04283

Для модификаций:	Vito	109 CDI	111CDI	115 CDI	119	122	123
	Viano	—	CDI 2.0	CDI 2.2	3.0	3.2	3.5
Нейтрализаторы (марка, тип)		КТ 6019 и КТ 6020 или КТ 6021 и КТ 6031			КТ 6032 (A 639 490 XX 14) (x2) и КТ 6027 (A 639 490 12 14) (x2)		КТ 6032 (A 639 490 10 14) (x2) и КТ 6027 (A 639 490 12 14) (x2)
Для модификаций:	Vito	109 CDI	111CDI, 115 CDI		119, 122, 123		
	Viano	—	CDI 2.0, CDI 2.2		3.0, 3.2, 3.5		
<b>Трансмиссия</b>		механическая			гидромеханическая		
Сцепление (марка, тип)		SAC2 228, SAC 240 (для Vito 115 CDI и Viano CDI 2.2)			—		
Коробка передач (марка, тип)		Mercedes-Benz или Getrag, с ручным управлением			Mercedes-Benz, автоматическая		
		NSG 250 - 6/ 4,99-0, 82		NSG 370 -6/5, 01-0, 80	W5A380		
– число передач		вперед - 6 / назад - 1			вперед - 5 / назад - 1		
– передаточные числа							
		I -	4.988	5.014	3.595		
		II -	2.816	2.831	2.186		
		III -	1.780	1.789	1.405		
		IV -	1.249	1.256	1.000		
		V -	1.000	1.000	0.831		
		VI -	0.823	0.797	—		
		3.X. -	4.544	4.569	3.167		
Главная передача (марка, тип)		Mercedes-Benz, HAG 200					
– передаточное число		3.727	3.455 или 3.727	3.273	3.727		

**Подвеска**

- передняя независимая, пружинная, типа Макферсон, со стабилизатором поперечной устойчивости
- задняя независимая, рычажная, пружинная или пневматическая, с гидравлическими телескопическими амортизаторами, со стабилизатором поперечной устойчивости

**POCC DE.MT02.E04283**

**Рулевое управление** (марка, тип) Mercedes-Benz, LZS1, рулевой привод с гидроусилителем; рулевой механизм типа “шестерня - рейка”

**Тормозные системы**

- рабочая гидравлический двухконтурный привод с диагональным разделением на контуры, с усилителем, с АБС; тормозные механизмы всех колес – дисковые
- запасная каждый контур рабочей тормозной системы
- стояночная механический привод к специальным тормозным механизмам задних колес

<b>Шины</b>	Марка	Размер	Индекс несущей способности	Категория скорости
	—	195/65 R 16 C	100/98	T
		205/65 R16 C	103/101 (99)	T (H) (M+S)
		225/60 R16 C (RF)	101/99 (102)	H
		225/55 R17 RF	101	H (V)

**Дополнительное оборудование транспортного средства**

иммобилайзер, электронная система поддержания курсовой устойчивости (ESP), система помощи при парковке (PTS), командная панель, кондиционер (хладагент R134A)\*, климат-контроль (хладагент R134A)\*, противоугонное устройство\*. Дополнительно для мод. "Marco Polo": спальные места, кухонное оборудование, стол и сиденья, шкафы, холодильник (хладагент R134A)\*.

\* - устанавливается по заказу

**MERCEDES-BENZ Vito (109 CDI, 111 CDI, 115 CDI, 119, 122, 123) / Viano (CDI 2.0, CDI 2.2, 3.0, 3.2, 3.5)**

Описание маркировки транспортного средства приведено в приложении № 2.

Общие виды транспортного средства на одном листе приведены в приложении № 3.

Руководитель органа по сертификации

\_\_\_\_\_ **Б.В. Кисуленко**  
подпись инициалы, фамилия

**С.В. Пугачев**

Действует с " 21 " июня 2005 г.

## РОСС DE.MT02.E04283

Приложение № 2 к "одобрению типа транспортного средства"

## ОПИСАНИЕ МАРКИРОВКИ ТРАНСПОРТНОГО СРЕДСТВА

## 1. Место расположения и форма знака соответствия:

Рядом с табличкой изготовителя.

Знак соответствия выполнен по ГОСТ Р 50460-92 с указанием номера данного "одобрения типа транспортного средства".

## 2. Место расположения таблички изготовителя:

На передней поверхности средней стойки кузова, с правой или левой стороны.

## 3. Место расположения идентификационного номера (VIN):

3.1. На табличке изготовителя.

3.2. Вариант 1. На наружной поверхности лонжерона кузова, в колесной нише, с правой стороны.

3.3. Вариант 2. На соединительном элементе между средней стойкой кузова и правым передним сиденьем.

3.4. Вариант 3. На поперечине рамки лобового стекла, под крышкой лючка, посередине, под стеклоочистителями.

## 4. Структура и содержание идентификационного номера (номеров) транспортных средств:

1	2	3	4	5	6	7	8	9	10	11	12	13	14	15	16	17
W	D	F	6	3	9	?	?	?	?	?	?	?	?	?	?	?

поз. 1 - 3: Международный идентификационный код изготовителя (WMI):  
WDF – DaimlerChrysler AG, сборка за пределами Германии.

поз. 4 - 6: Обозначение семейства транспортных средств:  
639 - Mercedes-Benz Vito и Viano.

поз. 7: Обозначение типа кузова:  
7 - универсал повышенной пассажировместимости (Vito, Viano) или оборудованный для проживания ("Marco Polo");  
8 - универсал повышенной пассажировместимости и комфорта (Viano).

поз. 8: Обозначение подсемейства:  
0 - Vito;  
1 - Viano.

поз. 9: Обозначение габаритной длины:  
1 - 4750 мм;  
3 - 4995 мм;  
5 - 5225 мм.

поз. 10: Обозначение типа рулевого управления:  
1 - левостороннее рулевое управление.

поз. 11: Обозначение сборочного завода:  
3 - Mercedes-Benz Espana, Испания.

поз. 12 - 17: Производственный номер транспортного средства.

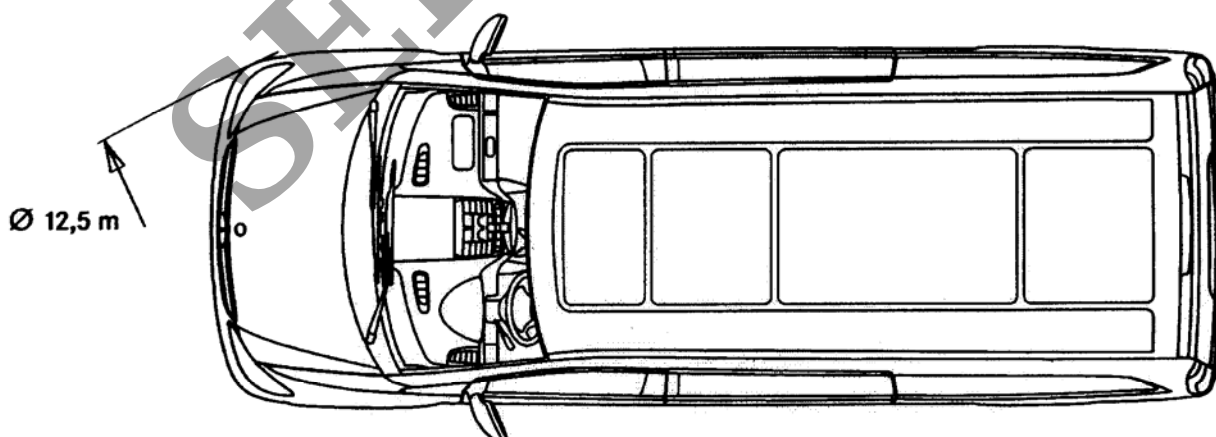
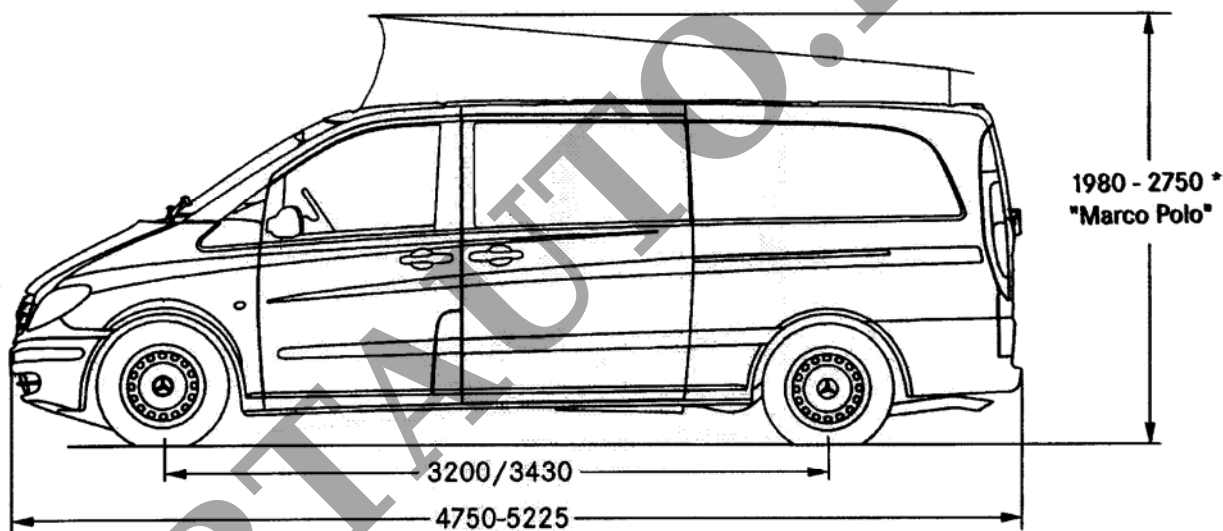
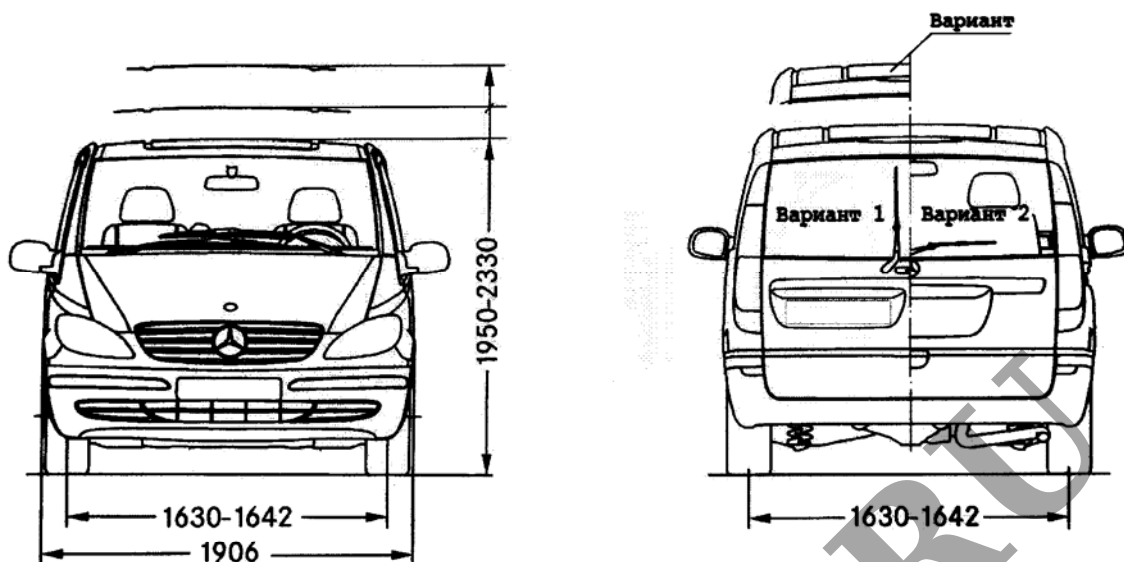

\* - только на стоянке

### Mercedes-Benz Vito, Viano