

**ОРГАН ПО СЕРТИФИКАЦИИ**  
**Межотраслевой фонд "Сертификация автотранспорта САТР" ("САТР-ФОНД")**  
№ РОСС RU.0001.11MT02 от 10.06.2003 г.  
125480, г. Москва, ул. Героев Панфиловцев, 24 (тел. 454-42-27)

**РОСС GB.MT02.E04245P1**

16 мая \_\_\_\_\_  
2006

Марка транспортного средства **JAGUAR**

Тип транспортного средства **N\*3 (3.0 V6, 3.5 V8, 4.2 V8, 4.2 V8 Supercharged) XJ или Daimler**

Категория транспортного средства **M1**

Код ТН ВЭД **8703 23 (3.0 V6)**  
**8703 24 (3.5 V8, 4.2 V8, 4.2 V8 Supercharged)**

Код VIN **SAJAA????...**

Заявитель, представитель изготовителя и его адрес **Jaguar Land Rover Russia, подразделение «Форд Мотор Компани» ЗАО, 125445, г. Москва, ул. Смольная, д. 24Д, Российская Федерация**

Изготовитель и его адрес **Jaguar Cars Limited, Browns Lane, Allesley, Coventry, CV5 9DR, United Kingdom**

Сборочные заводы **Jaguar Cars Limited, Browns Lane, Allesley, Coventry, CV5 9DR, United Kingdom**  
**Jaguar Cars Limited, Chester Road, Castle Vale, Birmingham, B35 7RA, United Kingdom**

**ОБЩИЕ ХАРАКТЕРИСТИКИ ТРАНСПОРТНОГО СРЕДСТВА**

Колесная формула / ведущие колеса **4 x 2 / задние**

Схема компоновки транспортного средства **классическая, расположение двигателя - переднее продольное**

Тип кузова / количество дверей **несущий, седан / 4**

Количество мест спереди / сзади **2 / 2 или 2 / 3**

## РОСС GB.MT02.E04245P1

Для модификаций:	короткобазной		длиннобазной	
Габаритные размеры, мм				
– длина	5090		5215	
– ширина	1898		1898	
– высота	1448		1455	
База, мм	3034		3159	
Колея передних / задних колес, мм	1556 / 1546			
Для модификаций:	3.0 V6	3.5 V8	4.2 V8	4.2 V8 Supercharged
Масса снаряженного транспортного средства, кг (по ГОСТ Р 52051-2003)	1608...1830	1678...1898	1678...1893	1728...1924
Полная масса транспортного средства, кг	2183...2206	2225...2248	2223...2246	2263...2284
Максимальная допустимая масса				
– на переднюю ось, кг	1100			
– на заднюю ось, кг	1250			
Допустимая полная масса прицепа, кг				
– прицеп без тормозов	750			
– прицеп с тормозами	1900			
Для модификаций:	3.0 V6	3.5 V8	4.2 V8	4.2 V8 Supercharged
<b>Двигатель</b> (марка, тип)	<b>VB</b> или <b>VG</b>	<b>RB</b> или <b>RG</b>	<b>SB</b> или <b>SG</b>	<b>TB</b> или <b>TG</b>
	Jaguar Cars Limited, четырехтактный, бензиновый			
– количество и расположение цилиндров	6, V-образное	8, V-образное		
– рабочий объем, см <sup>3</sup>	2967	3555	4196	4196
– степень сжатия	10.5	11.0	11.0	9.1
Максимальная мощность, кВт (мин <sup>-1</sup> )	175 (6800)	190 (6250)	218.9 (6000)	290.8 (6100)
Максимальный крутящий момент, Нм (мин <sup>-1</sup> )	293 (4100)	335.2 (4200)	410.8 (4100)	541.4 (3500)
Топливо	бензин с октановым числом не менее 95			
<b>Система питания</b>	распределенный впрыск топлива с электронным управлением			
Блок управления впрыском (марка, тип)	Denso			
	2W93-10K975-B?	2W93-10K975-C?	2W93-10K975-D?	2W93-10K975-E?
	или 6W83-10K975-??			
Нагнетатель воздуха (марка, тип)	—			Eaton, M112
Воздушный фильтр (марка, тип)	Visteon, 2W93 9600-?? или 2W93 9F805-??, с бумажным элементом			

## РОСС GB.MT02.E04245P1

Для модификаций:	3.0 V6	3.5 V8	4.2 V8	4.2 V8 Supercharged
<b>Система зажигания</b>	Denso, электронная, бесконтактная			
Блок управления зажиганием (марка, тип)	совмещен с блоком управления впрыском топлива			
Катушки зажигания (марка, тип)	Denso, 2W93-12A366-??, установлены на свечах зажигания			
Свечи зажигания (марка, тип)	Allied Signal, AWSF22FS, AGSF22FSM, AGSF22FSCM	NGK, IFR5N 10		
<b>Система выпуска и нейтрализации отработавших газов</b>	Tenneco Automotive, четыре глушителя; два нейтрализатора отработавших газов			
Передний глушитель (марка, тип)	1EEB		1FEA	
Средний глушитель (марка, тип)	1EEB		1FEA	
Задние глушители (марка, тип)	1DGB x 2		1EGA x 2	
Нейтрализаторы (марка, тип)	1DCA x 2	1ECA x 2		1FCA x 2

**Трансмиссия**

гидромеханическая

**Коробка передач** (марка, тип)

ZF, 6HP26, автоматическая

– число передач

вперед - 6, назад - 1

– передаточные числа

I - 4.171

II - 2.340

III - 1.521

IV - 1.143

V - 0.867

VI - 0.691

3.X. - 3.403

Для модификаций:	3.0 V6	3.5 V8	4.2 V8, 4.2 V8 Supercharged
<b>Главная передача</b> (марка, тип)	Jaguar, гипоидная		
– передаточное число	3.31	3.07	2.87

**Подвеска**

- передняя независимая, пневматическая или пружинная, рычажная, с гидравлическими телескопическими амортизаторами и стабилизатором поперечной устойчивости
- задняя независимая, пневматическая или пружинная, рычажная, с гидравлическими телескопическими амортизаторами и стабилизатором поперечной устойчивости

**Рулевое управление** (марка, тип) ZF, рулевой механизм типа “шестерня - рейка”, рулевой привод с гидроусилителем

**Тормозные системы**

- рабочая (марка, тип) Jaguar, гидравлический двухконтурный привод с диагональным разделением на контуры, с АБС; тормозные механизмы всех колес - дисковые
- запасная (марка, тип) каждый контур рабочей тормозной системы
- стояночная (марка, тип) электромеханический привод к тормозным механизмам задних колес

**Шины**

	летние				зимние		
– марка	—						
– размер	235/55 R17*	235/50 R18	255/40 R19	255/35 R20	235/55 R17*	235/50 R18	245/45 R19
– индекс несущей способности	99	97	96	97	103	101	102
– категория скорости	W		Y		V		

\* на модификации 4.2 V8 Supercharged не применяются

**Дополнительное оборудование транспортного средства** электропривод и обогрев наружных зеркал заднего вида, противоугонное устройство, кондиционер (хладагент R134A)

Действие данного “одобрения типа транспортного средства” распространяется на партию транспортных средств в количестве 150 (ста пятидесяти) шт.

Декларации о ввозимых на территорию Российской Федерации транспортных средствах данного типа (размер и отличительные признаки отдельных партий) передаются изготовителем или его официальным дилером ежемесячно (вне зависимости от факта поставки) в Орган по сертификации, на основании чего выдаются заверенные копии “одобрения типа транспортного средства”.

**JAGUAR N\*3 (3.0 V6, 3.5 V8, 4.2 V8, 4.2 V8 Supercharged) XJ или Daimler**

Описание маркировки транспортного средства приведено в приложении № 2.

Общие виды транспортных средств на 2 листах приведены в приложении № 3.

Руководитель органа по сертификации

\_\_\_\_\_ **Б.В. Кисуленко**  
подпись инициалы, фамилия

**С.В. Пугачев**

Действует с "25" июля 2005 г.

## РОСС GB.MT02.E04245P1

Приложение № 2 к "одобрению типа транспортного средства"

## ОПИСАНИЕ МАРКИРОВКИ ТРАНСПОРТНОГО СРЕДСТВА

1. Место расположения и форма знака соответствия:  
В проеме левой передней двери, на средней стойке.  
Знак соответствия выполнен по ГОСТ Р 50460-92 с указанием номера данного "одобрения типа транспортного средства".
2. Место расположения таблички изготовителя:  
В передней части проема передней левой двери.
3. Место расположения идентификационного номера (VIN):
  - 3.1. На табличке изготовителя.
  - 3.2. В багажнике, справа.
4. Структура и содержание идентификационного номера (номеров) транспортных средств:

1	2	3	4	5	6	7	8	9	10	11	12	13	14	15	16	17
S	A	J	A	A	?	?	?	?	?	?	?	?	?	?	?	?

- поз. 1 - 3: WMI (международный код изготовителя):  
**SAJ** - Jaguar Cars Limited, United Kingdom.
- поз. 4: Обозначение региона поставки и системы подушек безопасности:  
**A** – все страны кроме США, Канады, Японии и Мексики.
- поз. 5: Обозначение типа трансмиссии и расположения рулевого управления:  
**A** - автоматическая, левое расположение рулевого колеса.
- поз. 6 - 7: Тип кузова и уровень комплектации:  
**7?** – версии с короткой базой;  
**8?** – версии с длинной базой.
- поз. 8: Код двигателя и системы токсичности:  
**M** – двигатель бензиновый объемом 3.0 л ;  
**N** – двигатель бензиновый объемом 3.5 л;  
**P** – двигатель бензиновый объемом 4.2 л;  
**R** – двигатель бензиновый объемом 4.2 л, с нагнетателем воздуха.
- поз. 9: Контрольный символ.
- поз. 10: Модельный год согласно ISO 3779-83.
- поз. 11: Код сборочного завода и модельного ряда:  
**R, S, T, V.**
- поз. 12 - 17: Производственный номер транспортного средства.

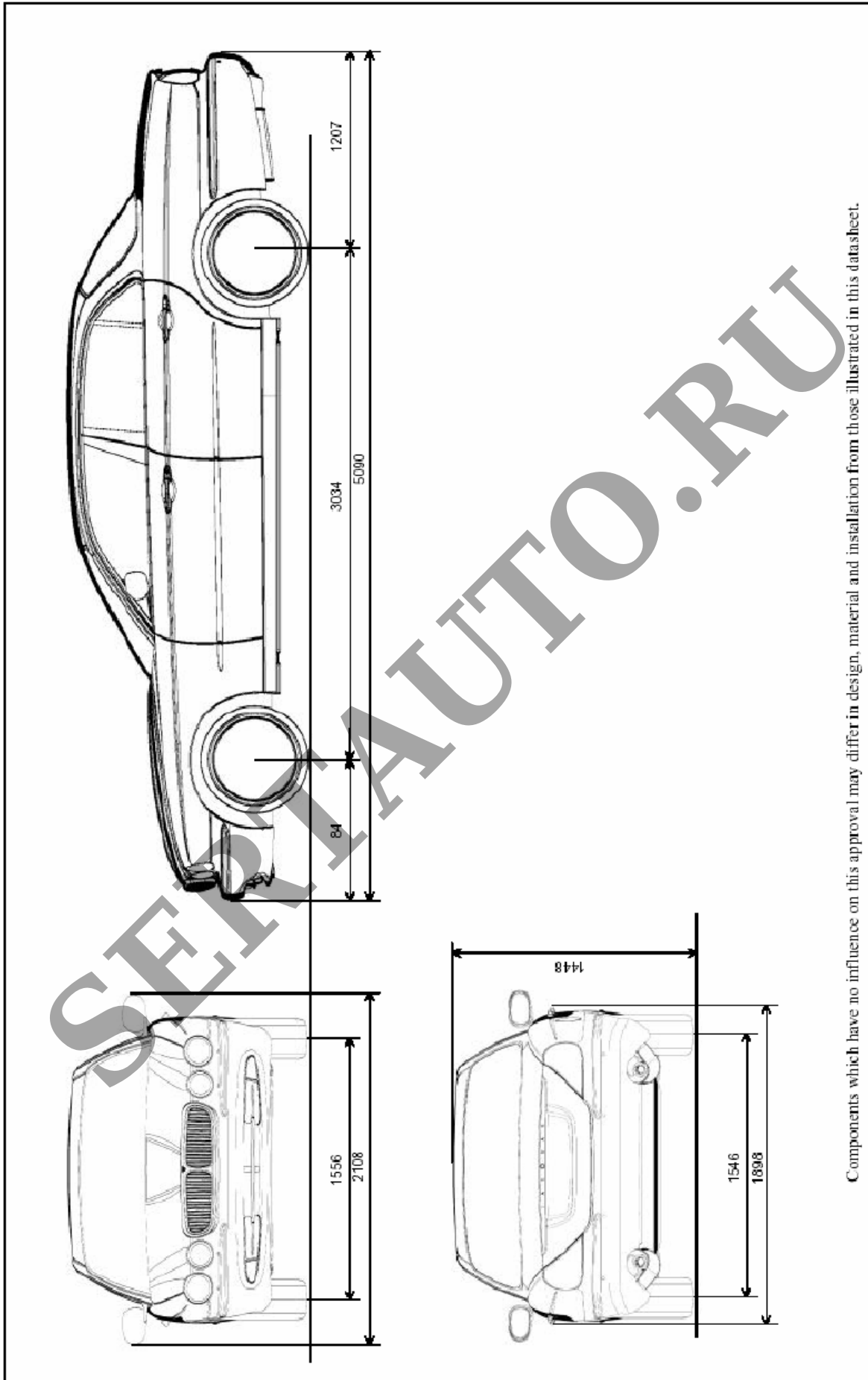

Components which have no influence on this approval may differ in design, material and installation from those illustrated in this datasheet.

**Jaguar Cars Limited**  
CERTIFICATION DEPARTMENT

XJ: Vehicle dimensions



04/10/01

**TD 2801**

Copyright Jaguar Cars Limited  
This document and the copyright  
herein are the property of Jaguar  
Cars Limited. It is not to be  
copied or disclosed to any third  
party without written authorization.

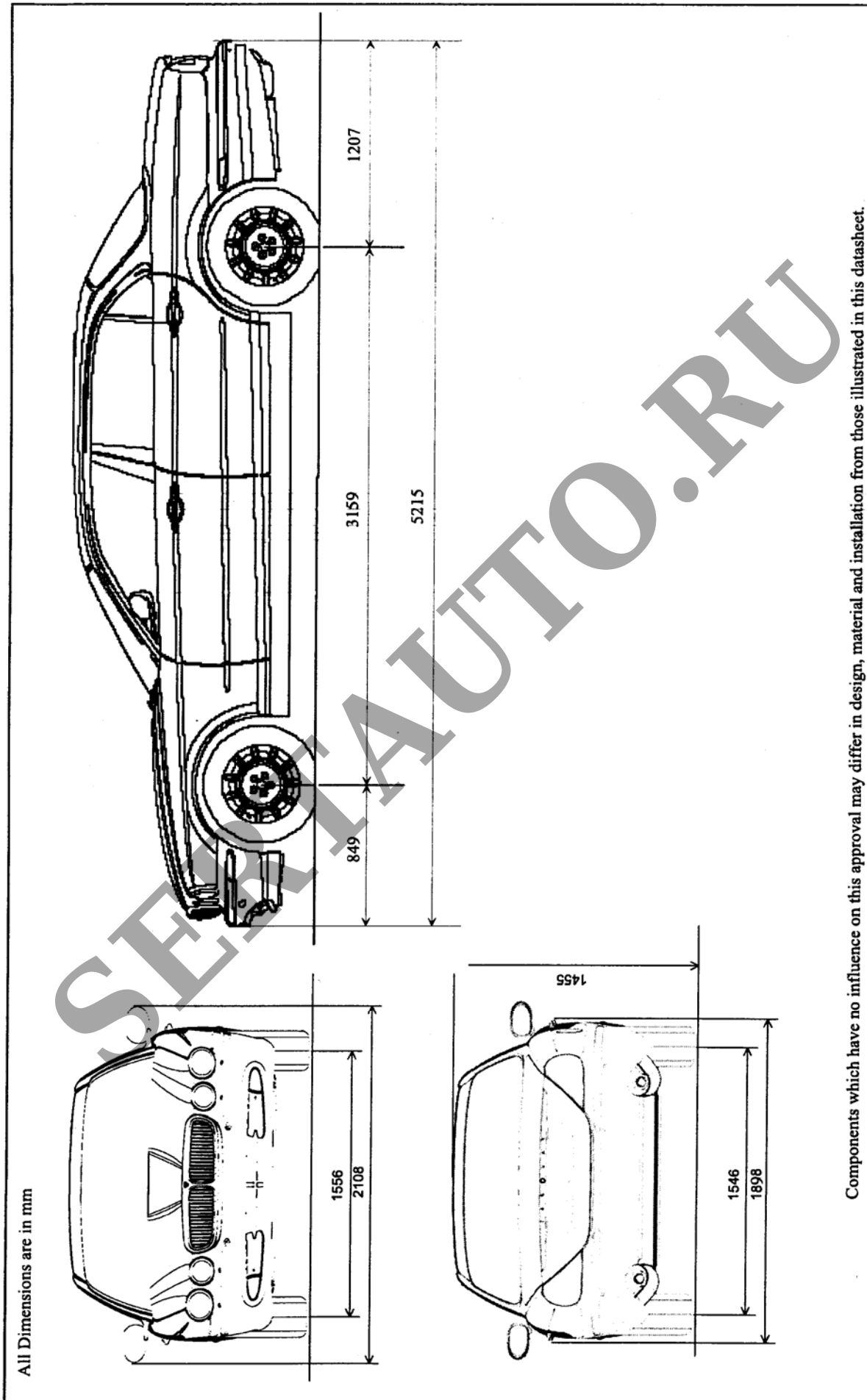

**Jaguar Cars Limited**

CERTIFICATION DEPARTMENT

XJ:LW B. Vehicle dimensions



Copyright Jaguar Cars Ltd and  
this document and the copyright  
therein are the property of Jaguar  
Cars Ltd and shall not be  
copied or disclosed to any third  
party without written authorisation.

06/01/04

TD 3349