

ОРГАН ПО СЕРТИФИКАЦИИ
Межотраслевой фонд "Сертификация автотранспорта САТР" ("САТР-ФОНД")
№ РОСС RU.0001.11MT02 от 10.06.2003 г.
125480, г. Москва, ул. Героев Панфиловцев, 24 (тел. 454-42-27)

РОСС DE.MT02.E03596P5

26 июня —
2006

Марка транспортного средства	OPEL
Тип транспортного средства	Z-C (Vectra-C, Vectra-C-CC) Z-C/S (Signum) Z-C/SW (Vectra-C Station Wagon)
Категория транспортного средства	M₁
Код ТН ВЭД	8703 23
Код VIN	W0L0ZCF??...
Заявитель и его адрес	ООО "Дженерал Моторз СНГ", 119019, г. Москва, Гоголевский бульвар, д. 11, Российская Федерация
Изготовитель и его адрес	Adam Opel AG, Bahnhofplatz, 1, D-65423, Ruesselsheim, Germany
Сборочные заводы	Adam Opel AG, Bahnhofplatz, 1, D-65423, Ruesselsheim, Germany; Vauxhall Motors Ltd., North Road Industrial Estate, Ellesmere Port, L65 1AL, United Kingdom

ОБЩИЕ ХАРАКТЕРИСТИКИ ТРАНСПОРТНОГО СРЕДСТВА

Колесная формула / ведущие колеса	4 x 2 / передние
Схема компоновки транспортного средства	переднеприводная; расположение двигателя - переднее поперечное
Тип кузова / количество дверей	цельнометаллический, сварной, несущий хэтчбек / 5 (Vectra-C-CC); седан / 4 (Vectra-C); универсал / 5 (Signum, Vectra-C Station Wagon)
Количество мест спереди / сзади	2 / 3

POCC DE.MT02.E03596P5

<u>для модификаций:</u>	Vectra-C, Vectra-C-CC	Signum	Vectra-C Station Wagon
Габаритные размеры, мм			
– длина	4611- 4642	4651- 4675	4839 - 4870
– ширина	1798 (2033 с зеркалами заднего вида)		
– высота	1460	1466	1500
База, мм	2700	2830	
Колея передних / задних колес, мм	1536 / 1525		

Масса снаряженного транспортного средства (по ГОСТ Р 52051-2003), кг	Vectra-C	Vectra-C-CC	Signum	Vectra-C Station Wagon
- с двигателем Z16XE / MT	1395	1393	–	-
- с двигателем Z18XE / MT	1395	1393	1495	1475
- с двигателем Z22SE / MT	1460	1475	–	-
- с двигателем Z22SE / AT	1490	1505	–	-
- с двигателем Z20NET / MT	1505	1503	1575	1570
- с двигателем Z22YH / MT	1460	1475	1550	1503
- с двигателем Z22YH / AT	1490	1505	1580	1553
- с двигателем Z28NET/MT	1565	1580	1650	1613
- с двигателем Z28NET/AT	1590	1605	1675	1638
Полная масса транспортного средства, кг				
- с двигателем Z16XE / MT	1870	1885	–	–
- с двигателем Z18XE / MT	1870	1885	2020	2030
- с двигателем Z22SE / MT	1935	1950	–	–
- с двигателем Z22SE / AT	1965	1980	–	–
- с двигателем Z20NET / MT	1980	1995	2100	2125
- с двигателем Z22YH / MT	1935	1950	2075	2065
- с двигателем Z22YH / AT	1965	1980	2105	2085
- с двигателем Z28NET/MT	2040	2055	2175	2190
- с двигателем Z28NET/AT	2065	2080	2200	2215
Масса, приходящаяся на: переднюю ось / заднюю ось, кг				
- с двигателем Z16XE / MT	905-940/930-965	900 - 940/945 - 985	–	–
- с двигателем Z18XE / MT	905-940/930-965	900 - 940/945 - 985	960 - 985/1035 - 1060	930-950/1080-1100
- с двигателем Z22SE / MT	970-990/945-965	965 - 990/960 - 985	–	–
- с двигателем Z22SE / AT	1000-1020/945- 965	995 - 1020/960 - 985	–	–
- с двигателем Z20NET / MT	1015-1035/945-965	1010 - 1035/960 - 985	1040-1065/1035-1060	1025-1040/1085-1100
- с двигателем Z22YH / MT	970 - 990/945-965	965 - 990/960 - 985	1015- 1030/1045- 1060	965-975/1090-1100
- с двигателем Z22YH / AT	1000-1020/945-965	995-1020/960-985	1045 - 1060/1045- 1060	1015-1030/1085-1100
- с двигателем Z28NET/MT	1075-1095/945-965	1070-1095/960-985	1115-1130/1045-1060	1020-1105/1085-1100
- с двигателем Z28NET/AT	1100-1120/945-965	1095-1120/960-985	1140-1155/1045-1060	1115-1130/1085-1100

POCC DE.MT02.E03596P5

Допустимая полная масса прицепа, кг: без тормозов /с тормозами	Vectra-C	Vectra-C-CC	Signum	Vectra-C Station Wagon
- с двигателем Z16XE / MT	680 / 1300	680 / 1300	-	-
- с двигателем Z18XE / MT	685 / 1300	685 / 1300	740 / 1400	735 / 1300
- с двигателем Z22SE / MT	715 / 1500	715 / 1500	-	-
- с двигателем Z22SE / AT	715 / 1600	715 / 1600	-	-
- с двигателем Z20NET / MT	730 / 1600	730 / 1600	750 / 1700	750 / 1700
- с двигателем Z22YH / MT	715 / 1500	715 / 1500	750 / 1500	750 / 1600
- с двигателем Z22YH / AT	715 / 1600	715 / 1600	750 / 1600	750 / 1600
- с двигателем Z28NET/MT	750/1600	745/1600	750/1700	750/1800
- с двигателем Z28NET/AT	750/1600	750/1600	750/1700	750/1800

MT- механическая трансмиссия;
AT- гидромеханическая трансмиссия

Двигатель (марка, тип)	OPEL/GM					
	Z16XE	Z18XE	Z22SE	Z22YH	Z20NET	Z28NET
	четырёхтактный, бензиновый, Z20NET, Z28NET - с турбонаддувом					
	4, рядное					6, V-образное
- количество и расположение цилиндров						
- рабочий объем, см ³	1598	1796	2198	2198	1998	2792
- степень сжатия	10.5	10.5	10.0	12.0	9.5	9.5
Максимальная мощность, кВт (мин ⁻¹)	74 (6000)	90 (6000)	108 (5600)	114 (5600)	129 (5500)	169 (5500) или 184 (5500) или 188(5500)
Максимальный крутящий момент, Нм (мин ⁻¹)	150 (3600)	170 (3800)	203 (4000)	220 (3800)	265 (2500-3800)	330 (1800-4500) или 350 (1800-4500) или 355 (1800-4500)
Топливо	бензин с октановым числом не менее 91, для двигателей мод. Z22YH, Z28NET с октановым числом не менее 95					
Система питания	многоточечный впрыск топлива с электронным управлением, для двигателя Z22YH – непосредственный впрыск					
Система впрыска (марка, тип)	Delphi, HSF1-2.2	Siemens, Simtec MS 71.5	Motorola, L02EEA	Siemens, Simtec 81	Motorola, Trionic T8	Bosch, Motronic ME 9.6
Блок управления системой питания (марка, тип)	Delphi, D 04 013	Siemens, S 02 001	Motorola, G 02 001 или G04005(MT); G 02 002 или G04006(AT)	Siemens, S 04 002 или S 06 004	Motorola, G 05 003 или G 04 013	Bosch, B 06 038 (169 кВт); Bosch, B 06 036 (184 кВт); B 06 044 (188 кВт)

POCC DE.MT02.E03596P5

для двигателей:	Z16XE	Z18XE	Z22SE	Z22YH	Z20NET	Z28NET	
Турбокомпрессор (марка, тип)	–	–	–	–	Garrett, GT2052 или Mitsubishi TD04L-5	Mitsubishi TD04HLA	
Форсунки (марка, тип)	25 313 846	90 536 149 или 5 WK 93151	12 564 446	24 404 012	12 790 825	12 581 682	
Воздушный фильтр (марка, тип)	GM, 9 177 262		GM, 9 177 264		GM, 24 452 484	FGP/GM 12 805 101	
с сухим бумажным элементом							
Система зажигания	электронная, бесконтактная						
Блок управления системой зажигания (марка, тип)	объединен с блоком управления системой питания						
Блок катушек зажигания (марка, тип)	Delphi, 19 005 212	Sagem, 90 536 194	Delphi, 12 567 686 или 12 580 537	Bosch, 0 221 503 469	Delphi, 12 787 707	Bosch, 0 221 503 026 (на 1, 3, 5 цилиндры), 0 221 503 027 или 0 221 503 473 (на 2, 4, 6 цилиндры)	
Свечи зажигания (марка, тип)	Bosch, FLR8 LDCU или NGK, R6		Bosch, FLR8 LDCU или NGK, R6 или Delphi, 12571040				
Система выпуска и нейтрализации отработавших газов	нейтрализатор отработавших газов (для дв. Z28NET - предварительный и основной) и два или три глушителя						
Передний глушитель (марка, тип)	GM, 24 421 896		GM, 24 421 930 или GM 13 154 468	GM, 24 421 977 или GM 24 422 092	GM, 13 152 201 или GM, 24 421 977	GM 12 795 158 или GM 13 228 845 или GM 113 228 846	
Задний глушитель (марка, тип)	GM, 24 421 914 или GM, 13 102 009 или GM, 13 145 323	Vectra – C: GM, 24 421 914 Vectra-C-CC: GM, 13 102 009 или GM, 13 145 323 Signum, Station Wagon: GM, 24 462 362	GM, 24 421 914 или GM, 13 102 009	Vectra-C-CC:			GM, 12 763 583 и GM, 12 763 584
				GM, 13 102 009 и GM, 13 102 020	GM, 13 102 011 и GM, 13 116 003	GM, 12 763 583 и GM, 12 763 584	
				Vectra – C:			
				GM, 24 422 144 и GM, 24 422 148	GM, 12 795 159 и GM, 12 795 160		
				Signum, Station Wagon:		GM, 24 422 172 и GM, 24 422 172	
				GM, 24 422 161 и GM, 24 422 172	GM, 24 422 172 и GM, 24 760 107 GM 13 228 855 и 13 228 856 или GM 13 228 858 (184/188 кВт)		
Нейтрализатор (марка, тип)	GM, 45 или GM, 78 или GM, 102 или GM, 105	GM, 45 или GM, 102 или GM, 105	GM, 55 или GM, 78 или GM, 102	GM, 55 или GM, 102 или GM, 105	GM, 77 или GM, 109	GM, 101- предварительный; GM, 111- основной	

POCC DE.MT02.E03596P5

для модификаций с двигателями:	Z16XE	Z18XE	Z22SE	Z20NET	Z22YH	Z28NET
Трансмиссия	механическая					
Сцепление (марка, тип)	Fichtel & Sachs или LUK или VALEO, фрикционное, однодисковое, сухое, с гидравлическим приводом (MT)					
Коробка передач (марка, тип)	Opel		Getrag	Opel		
	F17-5CR	F17-5WR	F23-5SR	F40-6CR	M32-6(MZ0)	F40-6CR
	с ручным управлением					
- число передач	вперед- 5, назад-1			вперед- 6, назад-1		
- передаточные числа						
I -	3.73	3.73	3.58	3.77	3.82	3.77
II -	2.14	1.96	2.02	2.04	2.16	2.04
III -	1.41	1.31	1.35	1.37	1.48	1.37
IV -	1.12	0.95	0.98	1.04	1.07	1.04
V -	0.89	0.76	0.81	0.85	0.88	0.85
VI -	-	-	-	0.71	0.70	0.71
3.X. -	3.31	3.31	3.31	3.54	3.55	3.54
Главная передача (марка, тип)	цилиндрическая, косозубая					
- передаточное число	3.94	3.74	3.94	3.95	3.91	3.65

для модификаций с двигателями:	Z22SE	Z22YH	Z28NET
Трансмиссия	гидромеханическая		
Коробка передач (марка, тип)	Aisin Warner		
	AF 23-5		AF 40-6
	автоматическая, с функцией Active Select		
- число передач	вперед- 5, назад-1		вперед- 6, назад-1
- передаточные числа			
I -	4.69		4.15
II -	2.94		2.37
III -	1.92		1.56
IV -	1.30		1.15
V -	1.00		0.86
VI -	-		0.69
3.X. -	3.18		3.39
Главная передача (марка, тип)	цилиндрическая, косозубая		
- передаточное число	2.60	2.60	3.20

Подвеска

- передняя независимая, типа Макферсон, пружинная, со стабилизатором поперечной устойчивости
- задняя рычажная, с двумя поперечными и одним продольным рычагом, цилиндрическими пружинами, газонаполненными амортизаторами и стабилизатором поперечной устойчивости

РОСС DE.MT02.E03596P5

Рулевое управление (марка, тип) ZF / Delphi, рулевой привод с электрогидравлическим усилителем, рулевой механизм типа “шестерня - рейка”

Тормозные системы

- рабочая (марка, тип) гидравлическая, двухконтурная, привод с диагональным разделением на контуры, с вакуумным усилителем, с АБС;
- запасная (марка, тип) тормозные механизмы всех колес – дисковые
- стояночная (марка, тип) каждый из контуров рабочей тормозной системы механический привод к тормозным механизмам задних колес

Шины	марка	размер	индекс несущей способности	категория скорости
для автомобилей Vectra-C, Vectra-C-CC с двигателями:				
Z16XE, Z18XE	–	195/65R15	91	H
		205/55R16	91	H
		215/55R16	93	H
		215/50R17	91	W
		225/45R17	91	W
		225/45R18	91	W
		235/35R19	91	W
Z20NET, Z22YH	–	195/65R15	91	Q (M+S)
		205/55R16	93	V
		215/55R16	93	V
		215/50R17	91	W
		225/45R17	91	W
		225/45R18	91	W
		235/35R19	91	W
Z22SE	–	205/55R16	91	V
		225/45R17	91	W
		225/45R18	91	W
		215/55R16	93	V
		215/50R17	91	W
		235/35R19	91	W
Z28NET	–	225/45R18	91	W
		235/35R19	91	W
		215/55R16	93	W
		215/50R17	91	W
		225/45R17	91	W
для автомобиля Signum, Vectra-C Station Wagon с двигателями:				
Z18XE	–	195/65R15	91	H
		205/55R16	91	H
		215/55R16	93	H
		215/50R17	91	W
		235/35R19	91	W
		225/45R17	91	W
		225/45R18	91	W
Z22YH	–	225/45R18	91	W
		225/45R18	91	W
		205/55R16	91	H
		215/55R16	93	H
		215/50R17	91	W
		235/35R19	91	W

РОСС DE.MT02.E03596P5

<u>Шины</u> (продолжение)	марка	размер	индекс несущей способности	категория скорости
для автомобиля Signum, Vectra-C Station Wagon с двигателями:				
Z20NET	–	215/55R16	93	V
		215/50R17	91	W
		235/35R19	91	W
		205/55R16	91	W
		225/45R17	91	W
		225/45R18	91	W
Z28NET		215/55R16	93	W
		215/50R17	91	W
		225/45R17	91	W
		225/45R18	91	W
		235/35R19	91	W

Дополнительное оборудование транспортного средства

кондиционер или климат-контроль (хладагент R-134A),
противоугонное устройство, отопитель салона, центральный замок, фронтальные и боковые подушки безопасности

**OPEL Z-C (Vectra-C, Vectra-C-CC)
Z-C/S (Signum)
Z-C/SW (Vectra-C Station Wagon)**

Описание маркировки транспортного средства приведено в приложении № 2.
Общие виды транспортных средств на 4 листах приведены в приложении № 3.

Руководитель органа по сертификации

_____ **Б.В. Кисуленко**
подпись инициалы, фамилия

С.В. Пугачев

Действует с «17» октября 2005 г.

17 октября 2005 г. _____

РОСС DE.MT02.E03596P5

Приложение № 2 к "одобрению типа транспортного средства"

ОПИСАНИЕ МАРКИРОВКИ ТРАНСПОРТНОГО СРЕДСТВА

1. Место расположения и форма знака соответствия:
В моторном отсеке, на поперечине крепления радиатора.
Знак соответствия выполнен по ГОСТ Р 50460-92 с указанием номера данного "одобрения типа транспортного средства".
2. Место расположения таблички изготовителя:
В проеме правой передней двери, на средней стойке кузова.
3. Место расположения идентификационного номера (VIN):
 - 3.1. На табличке изготовителя.
 - 3.2. На полу кузова, между передним пассажирским сиденьем и порогом двери, под съемной пластмассовой накладкой.
4. Структура и содержание идентификационного номера транспортного средства:

1	2	3	4	5	6	7	8	9	10	11	12	13	14	15	16	17
W	0	L	0	Z	C	F	?	?	?	?	?	?	?	?	?	?

- поз. 1 - 3: Международный код изготовителя (WMI):
W0L - Adam Opel AG, Germany
- поз. 4 : **0** (ноль)
- поз. 5-6 : Обозначение типа транспортного средства:
ZC – Z-C (Vectra-C, Vectra-C-CC) или Z-C/S / (Signum) или Z-C/SW (Vectra-C Station Wagon)
- поз. 7-9: Тип кузова:
F69 - четырехдверный седан (Vectra-C);
F68 - пятидверный хэтчбек (Vectra-C-CC);
F48 - пятидверный универсал (Signum);
F35 - пятидверный универсал (Vectra-C Station Wagon)
- поз. 10: Модельный год согласно ISO 3779-83
5 - 2005 г.;
6 - 2006 г. и т.д.
- поз. 11: Код сборочного завода:
1 - Ruesselsheim, Germany;
8 - Ellesmere Port, United Kingdom
- поз. 12 - 17: Производственный номер транспортного средства.

ОБЩИЙ ВИД ТРАНСПОРТНОГО СРЕДСТВА

4-х дверный седан Opel Vectra-C

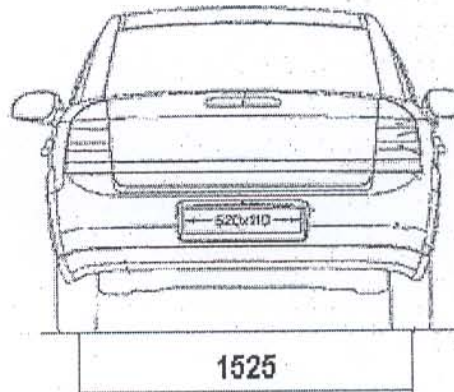
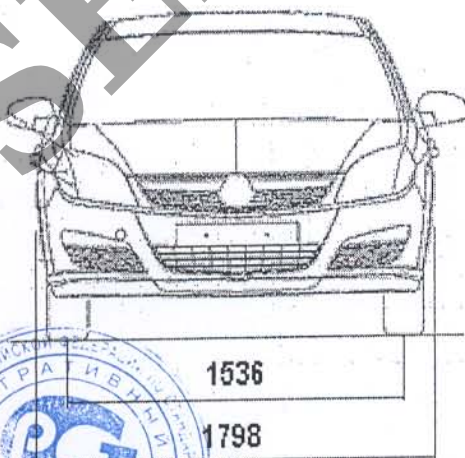
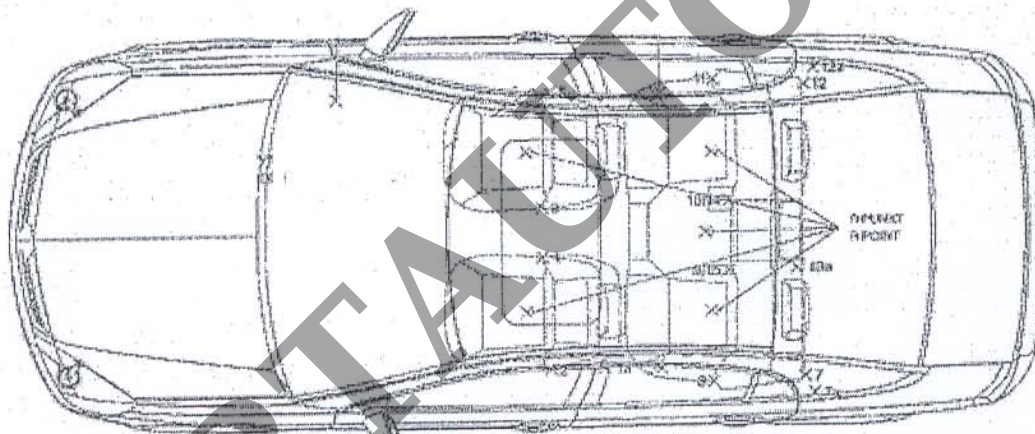
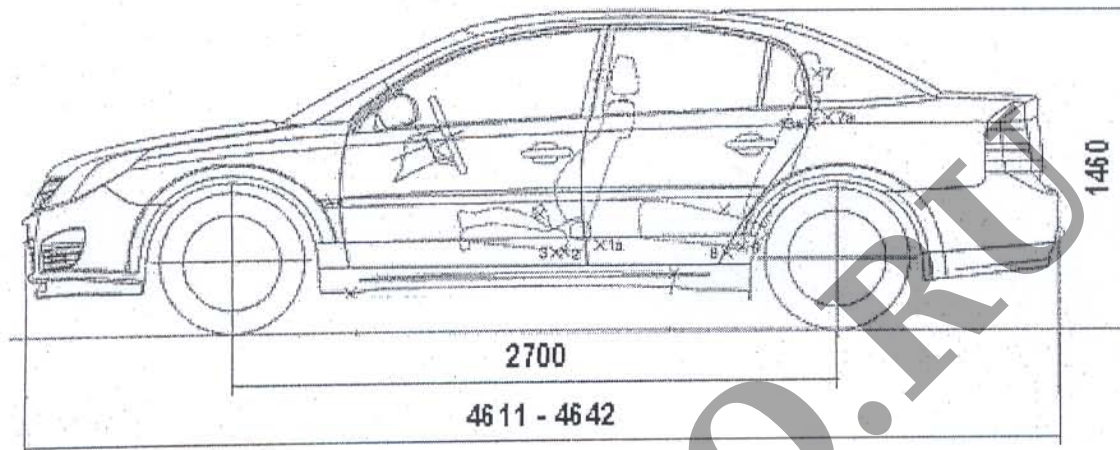

ОБЩИЙ ВИД ТРАНСПОРТНОГО СРЕДСТВА

5-дверный хэтчбек Opel Vectra-C-CC

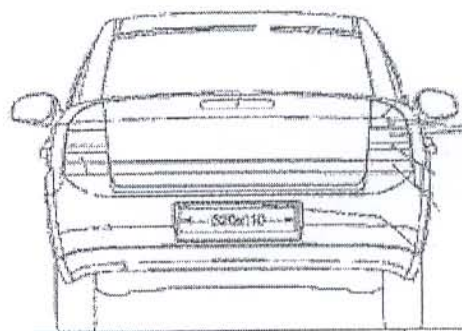
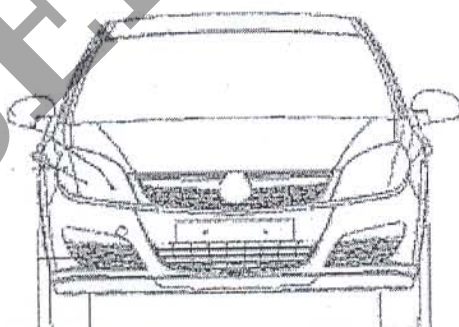
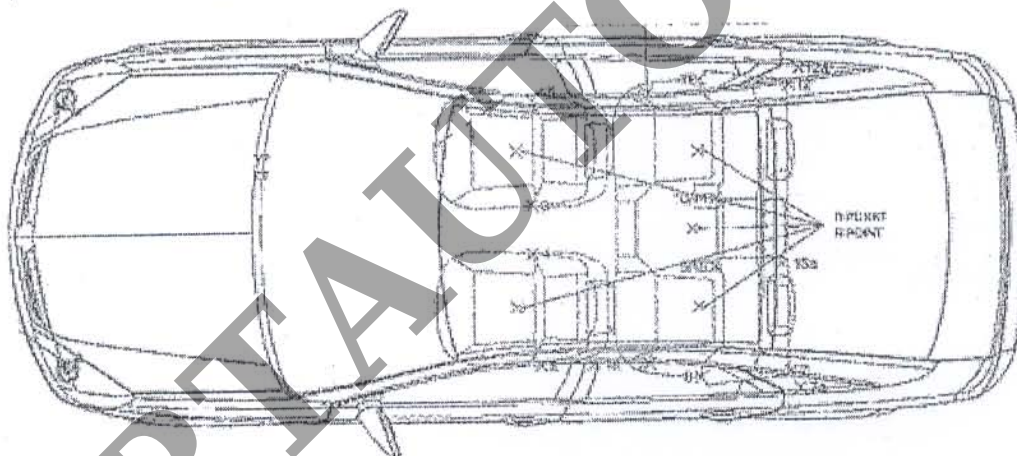
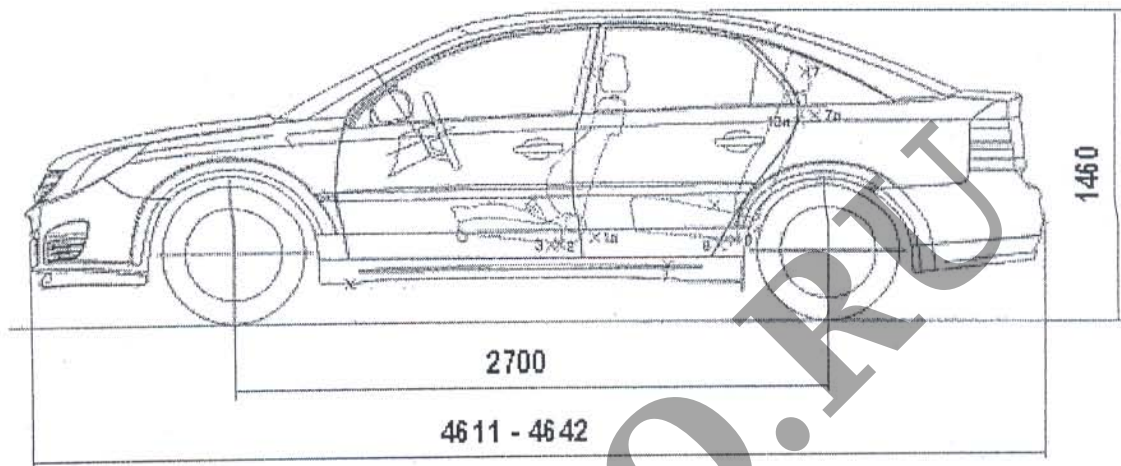

1536

1525

1798



ОБЩИЙ ВИД ТРАНСПОРТНОГО СРЕДСТВА

5-дверный универсал Vectra-C Signum

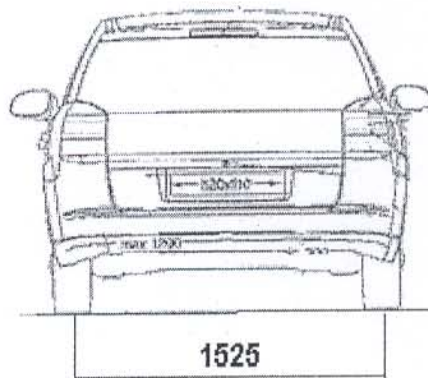
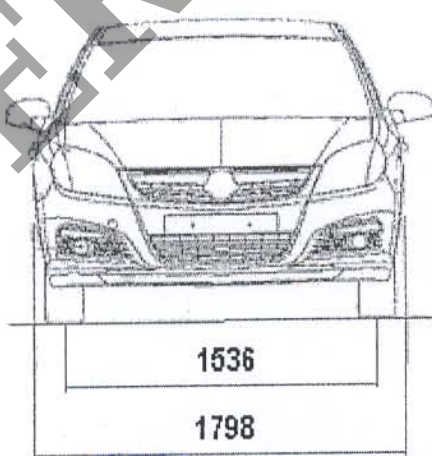
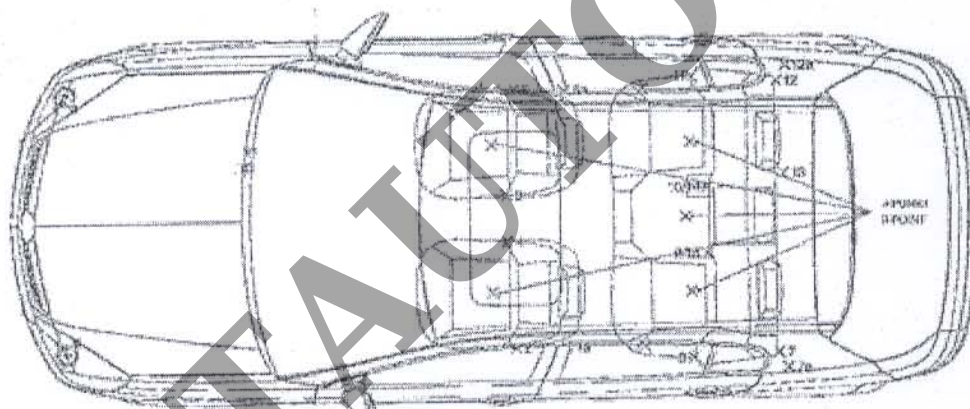
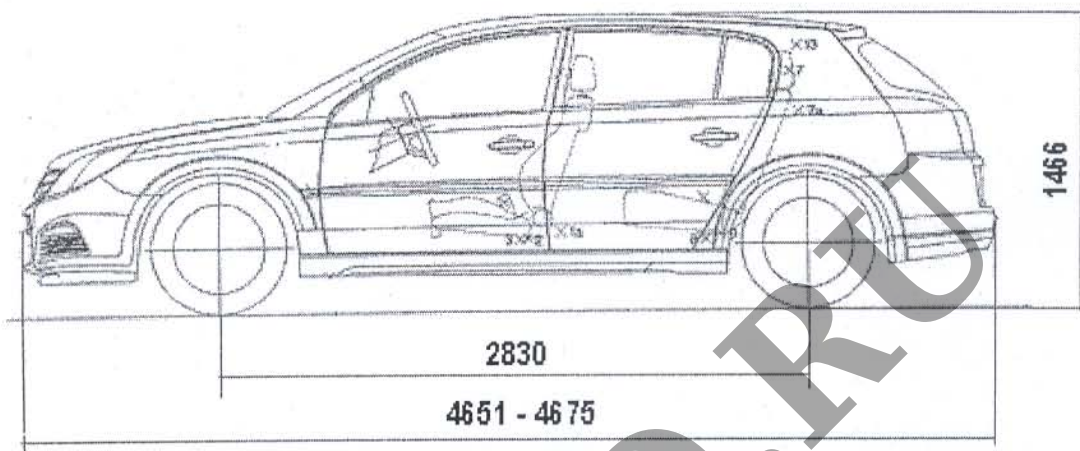

ОБЩИЙ ВИД ТРАНСПОРТНОГО СРЕДСТВА

5-дверный универсал Vectra-C Station Wagon

