

ОРГАН ПО СЕРТИФИКАЦИИ
Межотраслевой фонд "Сертификация автотранспорта САТР" ("САТР-ФОНД")
№ РОСС RU.0001.11MT02 от 10.06.2003 г.
125480, г. Москва, ул. Героев Панфиловцев, 24 (Тел. 454-42-27)

РОСС FR.MT02.E04216P1

15 мая _____
2006

Марка транспортного средства **PEUGEOT**
Тип транспортного средства **1007 (КМКФVB, КМКФVB/P, КМNFUC/PIF, КМКФVC, КМКФVC/P)**
Категория транспортного средства **M₁**

Для модификаций:	КМКФV...	КМNFUC/PIF
Код ТН ВЭД	8703 22	8703 23

Код VIN **VF3KM...**
Заявитель и его адрес **ООО "ПЕЖО РУС АВТО"**
101000, г. Москва, Чистопрудный бульвар, 17, стр. 1,
Российская Федерация
Предприятие-изготовитель и его адрес **Automobiles Peugeot,**
75, Avenue de la Grande Armée, 75116 Paris, France
Сборочный завод и его адрес **Centre de production de Poissy,**
45, Rue Jean Pierre Timbaud,
78300, Poissy, France

ОБЩИЕ ХАРАКТЕРИСТИКИ ТРАНСПОРТНОГО СРЕДСТВА

Колесная формула / ведущие колеса **4 × 2 / передние**
Схема компоновки транспортного средства **переднеприводная;**
расположение двигателя - переднее поперечное
Тип кузова / количество дверей **хэтчбек / 3**
Количество мест спереди / сзади **2 / 2**

РОСС FR.MT02.E04216P1

Габаритные размеры, мм	
– длина	3731
– ширина	1662
– высота	1620 - 1666
База, мм	2315
Колея передних / задних колес, мм	1436 - 1439 / 1435 - 1440

Для модификаций:	КМКФВВ, КМКФВС	КМКФВВ/Р, КМКФВС/Р	КМНФУС/PIF
Масса снаряженного транспортного средства (по ГОСТ Р 52051- 2003), кг	1215	1220	1291
Полная масса транспортного средства, кг	1554	1559	1596
Масса, приходящаяся:			
– на переднюю ось, кг	794	797	847
– на заднюю ось, кг	760	762	749
Допустимая полная масса прицепа:			
– прицеп без тормозов, кг	605	605	645
– прицеп с тормозами, кг	987	987	1137

Для модификаций:	КМКФВ...	КМНФУС/PIF
Двигатель (марка, тип)	PSA, KFV	PSA, NFU
	четырёхтактный, бензиновый 4, рядное	
- количество и расположение цилиндров		
- рабочий объем, см ³	1360	1587
- степень сжатия	10.5	11.0
- максимальная мощность, кВт (мин ⁻¹)	54 (5400)	80 (5800)
- максимальный крутящий момент, Нм (мин ⁻¹)	118 (3300)	147 (4000)
Топливо	бензин с октановым числом не менее 95	
Система питания	распределенный впрыск топлива	
Система впрыска (марка, тип)	Sagem, S2000P или JCAE.J34P	Bosch, M7.4
Воздушный фильтр (марка, тип)	PSA, 4166, 4183, 4237	PSA, 4160 + 7900 или PSA, 7916 + 4197
	с сухим бумажным элементом	
Система зажигания	электронная	
Катушка зажигания (марка, тип)	BBC2.2 NDT	BBC2.2
Свечи зажигания (марка, тип)	Euyquem	
	FR7ME, RFN58LZ	FR7ME

POCC FR.MT02.E04216P1

Для модификаций:	КМКФV...	КМNFUC/PIF
Система выпуска и нейтрализации отработавших газов	два глушителя и каталитический нейтрализатор	
Основной глушитель (марка, тип)	PSA, 4175 или 4245	PSA, 3365, 3049, 4175 или 3077
Дополнительный глушитель (марка, тип)	PSA, 4174, 4275 или 4246	PSA, 3047, 3076, 4115 или 3050
Нейтрализатор (марка, тип)	TR PSA, K208, K303 или K343	TR PSA, K181 + K235
Для модификаций:	КМКФVВ, КМКФVС	КМКФVВ/Р, КМКФVС/Р, КМNFUC/PIF
Трансмиссия	механическая	
Сцепление (марка, тип)	PSA, сухое, однодисковое	
Коробка передач (марка, тип)	PSA, MA/5N/02	PSA, MA/5S/01
- число передач	с ручным управлением	
- передаточные числа	вперед – 5 / назад - 1	
I -	3.416	3.416
II -	1.809	1.950
III -	1.281	1.366
IV -	0.975	1.054
V -	0.767	0.853
З.Х. -	3.583	3.583
Главная передача (марка, тип)	Peugeot, цилиндрическая, косозубая	
- передаточное число	4.285	3.937
Подвеска		
– передняя	независимая, пружинная, типа McPherson, со стабилизатором поперечной устойчивости	
– задняя	полузависимая, пружинная, с гидравлическими телескопическими амортизаторами и стабилизатором поперечной устойчивости	
Рулевое управление (марка, тип)	PSA, рулевой механизм типа “шестерня - рейка”, рулевой привод с электроусилителем	

Тормозные системы

- рабочая гидравлическая, двухконтурная, с диагональным разделением на контуры, с вакуумным усилителем, возможна установка АБС, тормозные механизмы передних колес дисковые, задних- барабанные (для мод. KMNFC/PIF – дисковые)
- запасная каждый контур рабочей тормозной системы
- стояночная механический (тросовый) привод к тормозным механизмам задних колес

<u>Шины</u>	Марка	Размер	Индекс несущей способности	Категория скорости
	Michelin, Pirelli,	175/65 R14*	82	T, H
	Continental,	185/60 R15	84	H
	Goodyear	195/50 R16	84	V

* только для мод. КМКФВВ, КМКФВВ/Р

Дополнительное оборудование транспортного средства

система динамической стабилизации (ESP), круиз-контроль, охранная сигнализация, кондиционер (хладагент R134A), климат-контроль, люк в крыше с электроприводом, подушка безопасности для коленей водителя, багажные дуги, автомагнитола, CD-проигрыватель, датчики парковки (Urban Pack), комплект аксессуаров для эксплуатации в зимних условиях

**PEUGEOT 1007 (КМКФВВ, КМКФВВ/Р, КМНFC/PIF,
КМКФVC, КМКФVC/Р)**

Описание маркировки транспортного средства приведено в приложении № 2.

Общий вид транспортного средства на 1 листе приведен в приложении № 3.

Руководитель органа по сертификации

_____ **Б.В. Кисуленко**
подпись инициалы, фамилия

С.В. Пугачев

Действует с "01" ноября 2005 г.

01 ноября 2005 г. _____

РОСС FR.MT02.E04216P1

Приложение № 2 к "одобрению типа транспортного средства"

ОПИСАНИЕ МАРКИРОВКИ ТРАНСПОРТНОГО СРЕДСТВА

1. Место расположения и форма знака соответствия:
На наклейке, расположенной рядом с табличкой изготовителя.
Знак соответствия выполнен по ГОСТ Р 50460-92 с указанием номера "одобрения типа транспортного средства".
2. Место расположения таблички изготовителя:
В передней части проема левой двери.
3. Место расположения идентификационного номера (VIN):
 - 3.1. На табличке изготовителя.
 - 3.2. На поперечине в моторном отсеке.
4. Структура и содержание идентификационного номера транспортного средства:

1	2	3	4	5	6	7	8	9	10	11	12	13	14	15	16	17
V	F	3	K	M	?	?	?	?	?	?	?	?	?	?	?	?

- поз. 1 - 3: Международный код изготовителя: VF3 - Automobiles Peugeot (Франция).
- поз. 4: Обозначение типа транспортного средства: K - 1007.
- поз. 5: Обозначение типа кузова транспортного средства:
M - трехдверный хэтчбек.
- поз. 6 - 8: Тип двигателя: KFV, NFU.
- поз. 9: Обозначение типа трансмиссии:
B, C - механическая пятиступенчатая.
- поз. 10 - 17: Производственный номер транспортного средства.

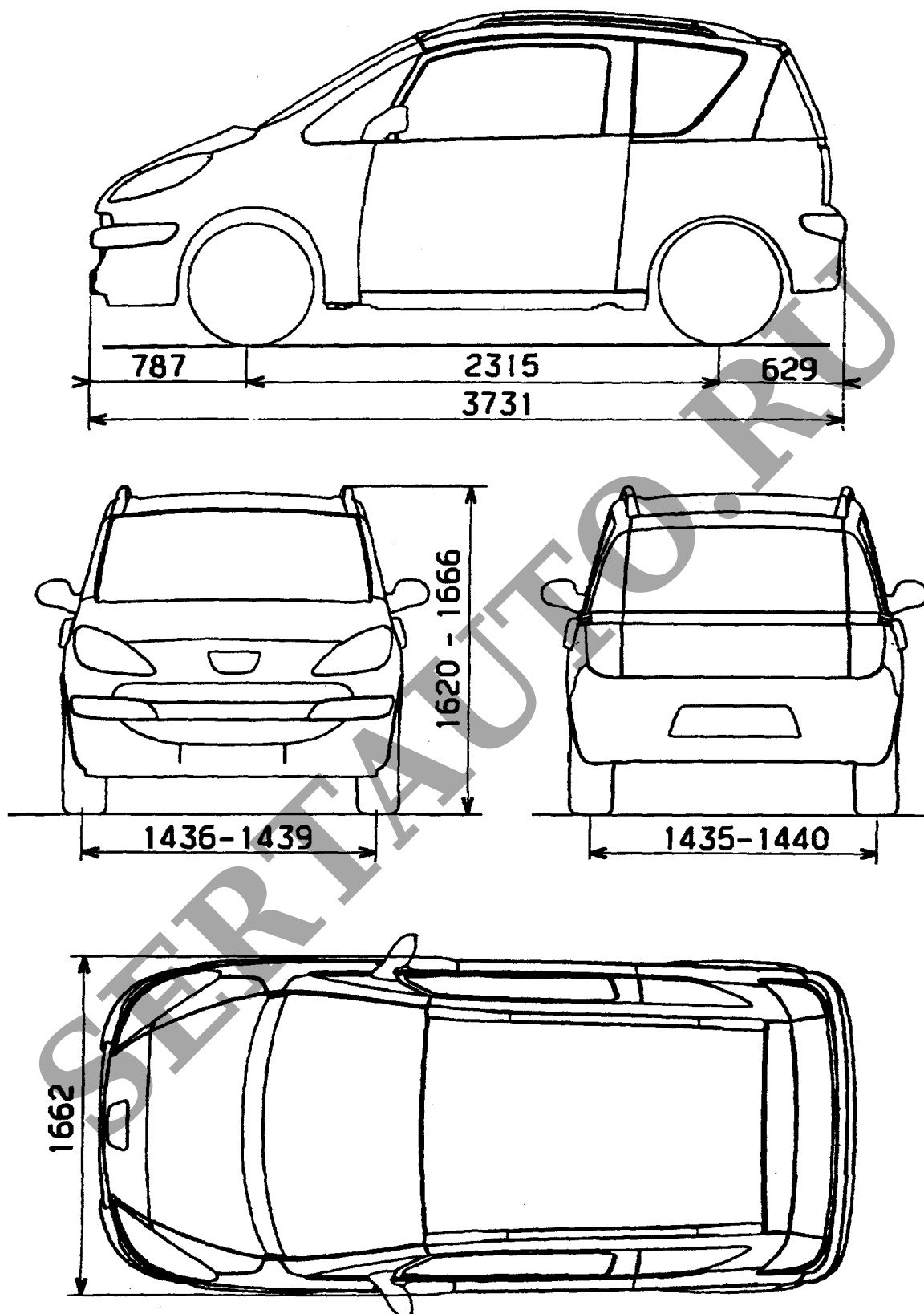

PEUGEOT 1007