

**ОРГАН ПО СЕРТИФИКАЦИИ**  
**Межотраслевой фонд “Сертификация автотранспорта САТР” (“САТР-ФОНД”)**  
 № РОСС RU.0001.11MT02 от 10.06.2003 г.  
 125480, г. Москва, ул. Героев Панфиловцев, 24 (тел. 454-42-27)

**РОСС DE.MT02.E04279P1**

**30 июня 6**

Марка транспортного средства	<b>Porsche</b>
Тип транспортного средства	<b>9PA (Cayenne, Cayenne S, Cayenne Turbo, Cayenne Turbo S)</b>
Категория транспортного средства	<b>M<sub>1</sub>G</b>
Код ТН ВЭД	<b>8703 24</b>
Код VIN	<b>WP1ZZZ9PZ?LA...</b>
Заявитель, представитель изготовителя и его адрес	<b>ООО “ПОРШЕ РУССЛАНД”, 141407, Московская обл., г. Химки, ул. Панфилова, влад. 19 стр. 1, Российская Федерация</b>
Изготовитель и его адрес	<b>Dr. Ing. h.c. F. Porsche AG, Stuttgart-Zuffenhausen, Porscheplatz, 1, D-70435, Stuttgart, Germany</b>
Сборочный завод и его адрес	<b>Porsche Leipzig GmbH, Porschestraße 1, 04158, Leipzig, Germany</b>

**ОБЩИЕ ХАРАКТЕРИСТИКИ ТРАНСПОРТНОГО СРЕДСТВА**

Колесная формула / ведущие колеса	4 x 4 / все
Схема компоновки транспортного средства	полноприводная; расположение двигателя – переднее продольное
Тип кузова / количество дверей	цельнометаллический, несущий, универсал / 5
Количество мест спереди / сзади	2 / 3

для модификаций:	Cayenne, Cayenne S	Cayenne Turbo, Cayenne Turbo S
Габаритные размеры, мм		
– длина	4782...5018	4786...5021
– ширина	1928...1949	
– высота	1699...1789	
База, мм	2855...2865	
Колея передних / задних колес, мм	1641...1655 / 1656...1704	

## POCC DE.MT02.E04279P1

для модификаций:	Cayenne	Cayenne S	Cayenne Turbo, Cayenne Turbo S	
Масса снаряженного транспортного средства, кг (по ГОСТ Р 52051-2003)	2235...2605	2300...2695	2430...2740	
Полная масса транспортного средства, кг	2945	3080	3080	
Распределение полной массы:				
– на переднюю ось, кг	1355	1455	1470	
– на заднюю ось, кг	1590	1625	1610	
Допустимая полная масса прицепа:		750		
– прицеп без тормозов, кг		3500		
– прицеп с тормозами, кг				
для модификаций:	Cayenne	Cayenne S	Cayenne Turbo	
<b>Двигатель</b> (марка, тип)	Porsche			
	BFD	M 48/00	M 48/50	M 48/50S
	четырёхтактный, бензиновый			
	с турбонаддувом			
– количество и расположение цилиндров	6, V-образное	8, V-образное		
– рабочий объем, см <sup>3</sup>	3189	4511	4511	
– степень сжатия	11.5	11.5	9.5	
Максимальная мощность, кВт (мин <sup>-1</sup> )	184 (6000)	250 (6000)	331 (6000)	368 (6000)
Максимальный крутящий момент, Нм (мин <sup>-1</sup> )	310 (2500...5500)	420 (2500...5500)	620 (2250... 4750)	700 (2250... 4750)
Топливо	бензин с октановым числом не менее 98			
<b>Система питания</b>	распределенный впрыск топлива с электронным управлением			
Система впрыска топлива (марка, тип)	BOSCH, Motronic, ME 7.1.1	BOSCH, Motronic, ME 7.11		
Турбокомпрессор (марка, тип)	-		IHl, VVQ1+VVQ2	
Воздушный фильтр (марка, тип)	Knecht, LX 792, с сухим бумажным элементом			
<b>Система зажигания</b>	микропроцессорная			
Блок управления (марка, тип)	BOSCH			
	CA6SEU400	CA8SEU300	CA8TEU 300	C8KTEU 400
Катушка зажигания (марка, тип)	BERU, 022 905 100 E	BERU, 0 040 102 002	BERU, 0 040 102 002	
Свечи зажигания (марка, тип)	NGK, IZK R7B	BOSCH, FGR6 KQE	BERU, 14F6 DPUR 021	
<b>Система выпуска и нейтрализации отработавших газов</b>	один глушитель, система нейтрализации отработавших газов			
Глушитель (марка, тип)	Gillet или Boysen			
	948/15 или 948/24	948/16	948/17	
Нейтрализаторы (марка, тип)	Gillet или Boysen, два предварительных и один или два основных			
	948/07, 948/19, 948/24, 948/11	948/03, 948/04, 948/08, 948/09, 948/21, 948/20, 948/22, 948/23	948/05, 948/06, 948/10, 948/11	

## POCC DE.MT02.E04279P1

для модификаций:	<b>Cayenne Turbo S</b>	
<b>Двигатель</b> (марка, тип) – количество и расположение цилиндров – рабочий объем, см <sup>3</sup> – степень сжатия Максимальная мощность, кВт (мин <sup>-1</sup> ) Максимальный крутящий момент, Нм (мин <sup>-1</sup> ) Топливо <b>Система питания</b> Система впрыска топлива (марка, тип) Турбокомпрессор (марка, тип) Воздушный фильтр (марка, тип) <b>Система зажигания</b> Блок управления (марка, тип) Катушка зажигания (марка, тип) Свечи зажигания (марка, тип) <b>Система выпуска и нейтрализации отработавших газов</b> Глушитель (марка, тип) Нейтрализаторы (марка, тип)	Porsche, M 48/50T, четырехтактный, бензиновый, с турбонаддувом 8, V-образное 4511 9.5 383 (5500) 720 (2750... 3750) бензин с октановым числом не менее 98 распределенный впрыск топлива с электронным управлением BOSCH, Motronic, ME 7.11 IHI, VVQ1+VVQ2 Knecht, LX 792, с сухим бумажным элементом микропроцессорная BOSCH C8TSEU400 BERU, 0 040 102 002 BERU, 14F6 DPUR 021 один глушитель, система нейтрализации отработавших газов Gillet или Boysen, 948/17 Gillet или Boysen, два предварительных и два основных, 948/05, 948/06, 948/10, 948/11	
<b>Трансмиссия</b> <b>Сцепление</b> (марка, тип) <b>Коробка передач</b> (марка, тип) – число передач – передаточные числа I - II - III - IV - V - VI - 3.X. - <b>Раздаточная коробка</b> (марка, тип) – число передач – передаточные числа высшее - низшее -	механическая сухое, однодисковое с ручным управлением вперед – 6, назад – 1 4.680 2.530 1.687 1.215 1.000 0.837 4.273	гидромеханическая - автоматическая, планетарная вперед – 6, назад – 1 4.148 2.370 1.556 1.155 0.859 0.686 3.394
	механическая	
	2	
	1.000	
	2.694	
<b>Главная передача</b> (марка, тип) – передаточное число	гипоидная	
	4.100 (Cayenne), 3.700 (Cayenne S)	4.556 (Cayenne), 4.100 (Cayenne S), 3.700 (Cayenne Turbo, Cayenne Turbo S)

РОСС DE.MT02.E04279P1

**Подвеска**

- передняя независимая, на поперечных рычагах, с возможностью регулировки дорожного просвета (по заказу)
- задняя независимая, на поперечных рычагах, с возможностью регулировки дорожного просвета (по заказу)

**Рулевое управление** (марка, тип)

рулевой механизм типа "шестерня-рейка", рулевой привод с гидроусилителем

**Тормозные системы**

- рабочая (марка, тип) гидравлический двухконтурный привод с диагональным разделением контуров, с АБС; тормозные механизмы всех колес – дисковые
- запасная (марка, тип) каждый из контуров рабочей тормозной системы
- стояночная (марка, тип) механический (тросовый) привод тормозных механизмов задних колес

<b><u>Шины</u></b>	марка	размер	индекс несущей способности	категория скорости
для всех модификаций:	–	255/50 R19	107	V
	–	255/55R18	109	Y, V
	–	275/45R19	108	Y
	–	275/40R20	106	Y
	–	235/60R18	107	T, H
для модификации Cayenne:	–	235/65R17	108	V, H, T

**Дополнительное оборудование транспортного средства**

электрообогреватель наружных зеркал заднего вида, электрические стеклоподъемники, кондиционер (хладагент R134a), противоугонное устройство, подушки безопасности

Porsche 9PA (Cayenne, Cayenne S, Cayenne Turbo, **Cayenne Turbo S**)

Описание маркировки транспортного средства приведено в приложении № 2.  
Общий вид транспортного средства на одном листе приведен в приложении № 3.

Б.В. Кисуленко

С.В. Пугачев

Действует с " 27" февраля 2006 г.

## РОСС DE.MT02.E04279P1

Приложение № 2 к "одобрению типа транспортного средства"

## ОПИСАНИЕ МАРКИРОВКИ ТРАНСПОРТНОГО СРЕДСТВА

1. Место расположения и форма знака соответствия:  
На голографической наклейке, расположенной рядом с табличкой изготовителя.  
Знак соответствия выполнен по ГОСТ Р 50460-92 с указанием номера данного "одобрения типа транспортного средства".
2. Место расположения таблички изготовителя:  
Под капотом, на задней стенке моторного отсека, с правой стороны по ходу движения.
3. Место расположения идентификационного номера (VIN):
  - 3.1. На табличке изготовителя.
  - 3.2. В багажном отсеке, с правой стороны, в нише запасного колеса.
4. Структура и содержание идентификационного номера (номеров) транспортных средств:

1	2	3	4	5	6	7	8	9	10	11	12	13	14	15	16	17
W	P	1	Z	Z	Z	9	P	Z	?	L	A	?	?	?	?	?

- поз. 1 - 3: Международный идентификационный код изготовителя (WMI):  
"WPI" – Dr. Ing. h.c. F. Porsche AG, Germany.
- поз. 4 - 6 и 9: Постоянные символы "Z".
- поз. 7, 8 и 12: Обозначение типа транспортного средства: "9PA".
- поз. 10: Обозначение модельного года согласно ISO 3779-83.
- поз. 11: Код сборочного завода: "L" – Leipzig.
- поз. 13: Вариант исполнения:  
"0", "1" – Cayenne;  
"4", "5", "6" – Cayenne S;  
"8", "9" – Cayenne Turbo, Cayenne Turbo S.
- поз. 14 - 17: Порядковый номер транспортного средства.

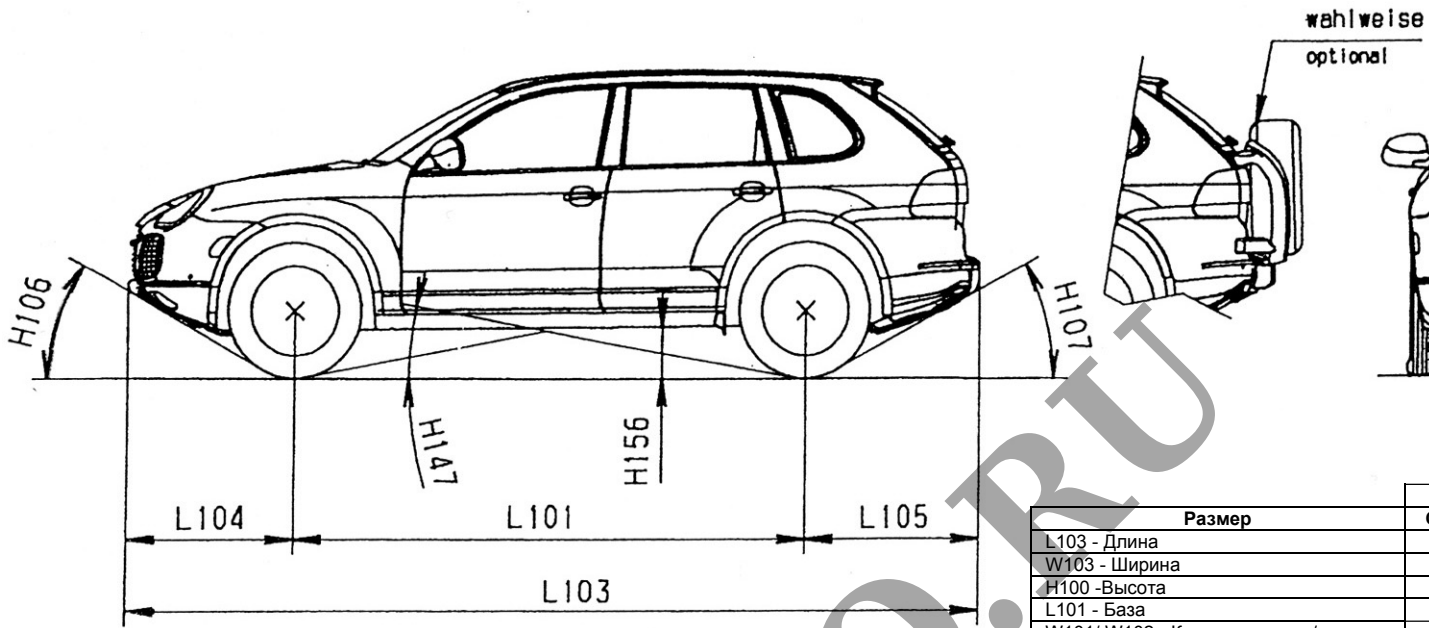

Размер	Cayenne
L103 - Длина	47
W103 - Ширина	19
H100 - Высота	16
L101 - База	
W101/ W102 - Колея передняя/задняя	

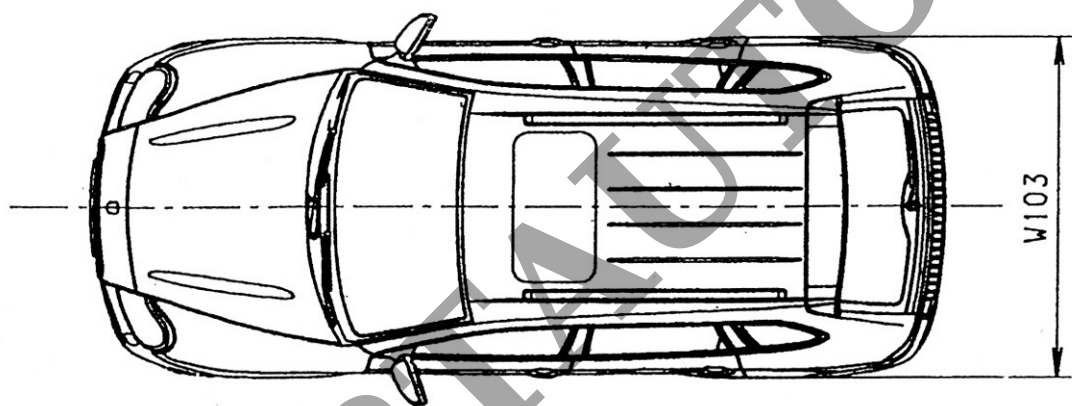

SERIALS.RU