

**ОРГАН ПО СЕРТИФИКАЦИИ**  
**Межотраслевой фонд “Сертификация автотранспорта САТР” (“САТР-ФОНД”)**  
№ РОСС RU.0001.11MT02 от 10.06.2003 г.  
125480, г. Москва, ул. Героев Панфиловцев, 24 (тел. 454-42-27)

**РОСС KR.MT02.E03674**

Марка транспортного средства	<b>GM Daewoo</b>
Тип транспортного средства	<b>KLAN (Lacetti)</b>
Категория транспортного средства	<b>M<sub>1</sub></b>
Код ТН ВЭД	<b>8703 22</b>
Код VIN	<b>KLAN?19VD?K...</b>
Заявитель и его адрес	<b>ООО «КВИНГРУП», 115054, г. Москва, ул. Дубининская, 55, стр. 5, Российская Федерация</b>
Изготовитель и его адрес	<b>GM Daewoo Auto &amp; Technology Company, 199-1 Cheongcheon 2-Dong, Bupyeong-Gu, Incheon, The Republic of Korea</b>
Сборочный завод	<b>Kunsan National Industrial Complex, Block 24, Soryong-Dong, Kunsan, Chollabuk-Do, The Republic of Korea</b>

**ОБЩИЕ ХАРАКТЕРИСТИКИ ТРАНСПОРТНОГО СРЕДСТВА**

Колесная формула / ведущие колеса	<b>4 x 2 / передние</b>
Схема компоновки транспортного средства	<b>переднеприводная; расположение двигателя – переднее поперечное</b>
Тип кузова / количество дверей	<b>цельнометаллический, несущий, седан / 4</b>
Количество мест спереди / сзади	<b>2 / 3</b>

Габаритные размеры, мм	
– длина	4500
– ширина	1725
– высота	1445
База, мм	2600
Колея передних / задних колес, мм	1480 / 1480
Масса снаряженного транспортного средства, кг	1210...1285
Полная масса транспортного средства, кг	1695...1720
– на переднюю ось, кг	880...905
– на заднюю ось, кг	815
Допустимая полная масса прицепа, кг	
– прицеп без тормозов	550
– прицеп с тормозами	1100
<hr/>	
<b>Двигатель</b> (марка, тип)	GM Daewoo, F 1503, четырехтактный, бензиновый
– количество и расположение цилиндров	4, рядное
– рабочий объем, см <sup>3</sup>	1498
– степень сжатия	10.0
Максимальная мощность, кВт (мин <sup>-1</sup> )	78 (6000)
Максимальный крутящий момент, Нм (мин <sup>-1</sup> )	155 (4500)
Топливо	неэтилированный бензин с октановым числом не менее 91
<b>Система питания</b>	KDAC, непосредственный распределенный впрыск топлива
Система впрыска (марка, тип)	96332261
Блок управления впрыском топлива (марка, тип)	KEMSCO 42
Воздушный фильтр (марка, тип)	GM Daewoo, 96553445, с бумажным элементом
<b>Система зажигания</b>	электронная, бесконтактная
Катушка зажигания (марка, тип)	DENSO, 96253550
Свечи зажигания (марка, тип)	NGK, BKR6E-11
<b>Система выпуска и нейтрализации отработавших газов</b>	основной и дополнительный глушители; нейтрализатор отработавших газов
Основной глушитель (марка, тип)	GM Daewoo, WA или WB
Дополнительный глушитель (марка, тип)	GM Daewoo, XR или XT
Нейтрализатор (марка, тип)	Delphi, D3E27 15831B

## РОСС KR.MT02.E03674

<b>Трансмиссия</b>	механическая	гидромеханическая
<b>Сцепление</b> (марка, тип)	фрикционное, сухое, однодисковое	—
<b>Коробка передач</b> (марка, тип)	с ручным управлением, с синхронизаторами на всех передачах переднего хода	автоматическая
– число передач	5	4
– передаточные числа		
I -	3.545	2.719
II -	2.158	1.487
III -	1.478	1.000
IV -	1.129	0.717
V -	0.886	—
3.X. -	3.333	2.529
<b>Главная передача</b> (марка, тип)	GM Daewoo, цилиндрическая, косозубая	
– передаточное число	3.722	3.945

**Подвеска**

- передняя независимая, пружинная, типа Макферсон, со стабилизатором поперечной устойчивости
- задняя независимая, пружинная, рычажная, с гидравлическими телескопическими амортизаторами

**Рулевое управление** (марка, тип)

рулевой привод с гидроусилителем;  
рулевой механизм типа “шестерня - рейка”

**Тормозные системы**

- рабочая гидравлический двухконтурный привод, с вакуумным усилителем; тормозные механизмы всех колес - дисковые
- запасная каждый контур рабочей тормозной системы
- стояночная механический (тросовый) привод тормозных механизмов задних колес

**Шины**

- размер 185/65R14
- индекс несущей способности 85
- категория скорости T

**Дополнительное оборудование транспортного средства**

кондиционер (хладагент R134A), электрообогреватель наружных зеркал заднего вида, электрические стеклоподъемники, противоугонное устройство

РОСС KR.MT02.E03674

Действие данного “одобрения типа транспортного средства” распространяется на партию транспортных средств в количестве 18 (восемнадцать) шт. с номерами VIN:

KLANF19VD3K899653, KLANA19VD3K896798, KLANA19VD3K897162,  
KLANF19VD3K900153, KLANA19VD3K902083, KLANF19VD3K884373,  
KLANA19VD3K901456, KLANA19VD3K890404, KLANA19VD3K911801,  
KLANA19VD4K911827, KLANF19VD4K905604, KLANF19VD4K911634,  
KLANA19VD4K906462, KLANA19VD3K888469, KLANF19VD3K882088,  
KLANA19VD4K911799, KLANA19VD4K911815, KLANF19VD4K911756.

автомобиль легковой GM Daewoo KLAN (Lacetti)

Описание маркировки транспортного средства приведено в приложении № 2.  
Общие виды транспортного средства на одном листе приведены в приложении № 3.

Руководитель органа по сертификации Зам.

**Б.В. Кисуленко**

-----  
подпись

-----  
инициалы, фамилия

**А.Г. Пасько**

**РОСС KR.MT02.E03674**

Приложение № 2 к "одобрению типа транспортного средства"

**ОПИСАНИЕ МАРКИРОВКИ ТРАНСПОРТНОГО СРЕДСТВА**

## 1. Место расположения и форма знака соответствия:

На голографической наклейке, расположенной рядом с табличкой изготовителя.

Знак соответствия выполнен по ГОСТ Р 50460-92 с указанием номера данного "одобрения типа транспортного средства".

## 2. Место расположения таблички изготовителя:

На задней панели моторного отсека по центру.

## 3. Место расположения идентификационного номера (VIN):

3.1. На табличке изготовителя.

3.2. На поперечной панели моторного отсека, с правой стороны.

## 4. Структура и содержание идентификационного номера (номеров) транспортных средств:

1	2	3	4	5	6	7	8	9	10	11	12	13	14	15	16	17
K	L	A	N	?	1	9	V	D	?	K	?	?	?	?	?	?

поз. 1 - 3: WMI (международный код изготовителя):

KLA – GM Daewoo Auto & Technology Company, The Republic of Korea

поз. 4: Модель: N – Lacetti

поз. 5: Тип трансмиссии: F – механическая; A - гидромеханическая

поз. 6 - 7: Тип кузова: 19 – седан

поз. 8: Тип двигателя: V – бензиновый двигатель, с рабочим объемом 1.5 л

поз. 9: Символ региона продаж

поз. 10: Модельный год: 3 – 2003 г., 4 – 2004 г.

поз. 11: Код сборочного завода: K – Kunsan National Industrial Complex

поз. 12 - 17: Производственный номер транспортного средства

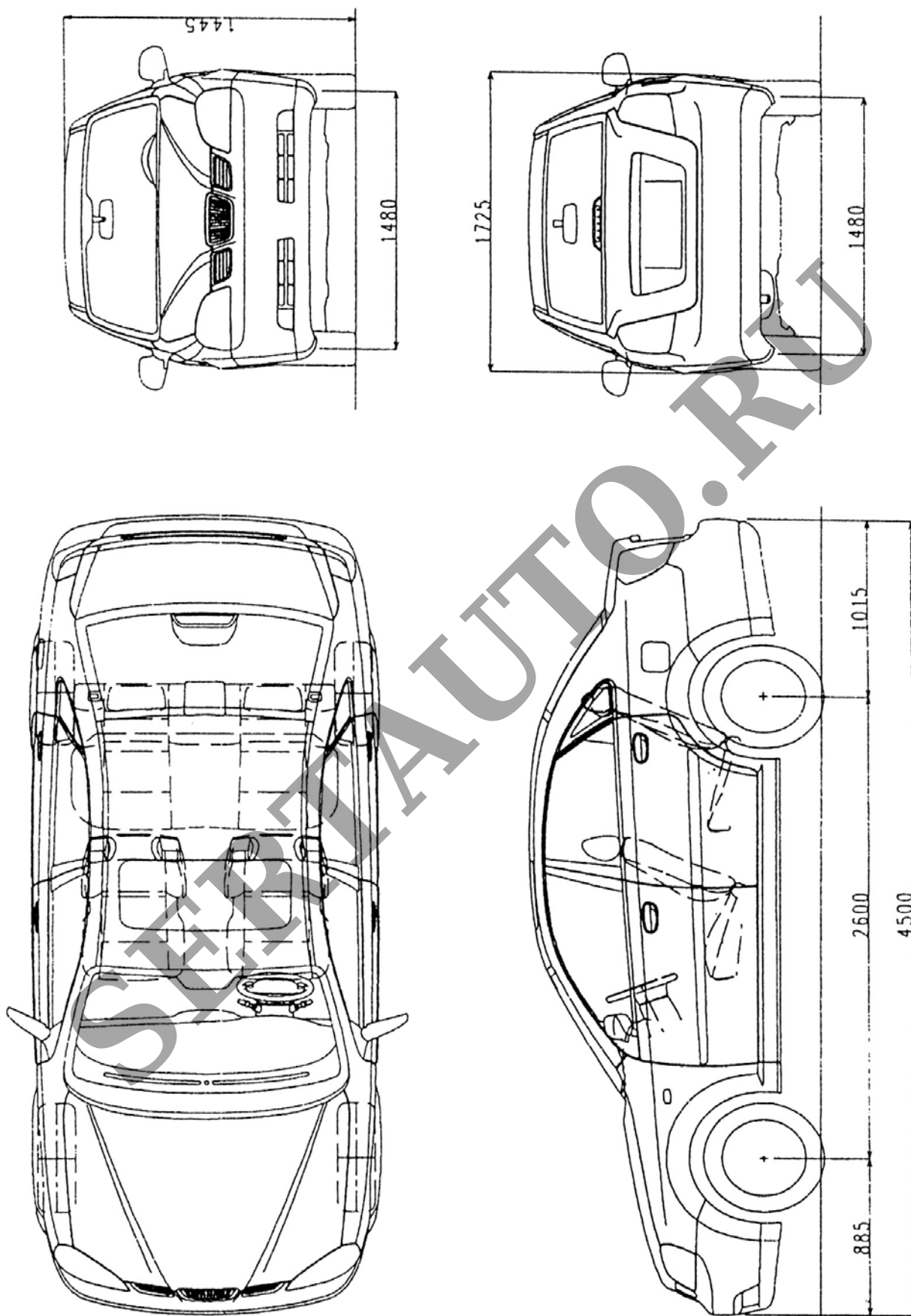

**GM Daewoo KLAN (Lacetti)**