

ОРГАН ПО СЕРТИФИКАЦИИ
Межотраслевой фонд "Сертификация автотранспорта САТР" ("САТР-ФОНД")
№ РОСС RU.0001.11MT02 от 10.06.2003 г.
125480, г. Москва, ул. Героев Панфиловцев, 24 (тел. 454-42-27)

РОСС RU.MT02.E04133

Марка транспортного средства **БАГЕМ**
Тип транспортного средства **8107 (8107-0000010, 8107-0000010-01, 8107-0000010-02, 8107-0000010-03)**
Категория транспортного средства **О₁**
Код ОКП **45 2510**
Код VIN **с Х898107???0ВЕ3001 по Х898107???0ВЕ3150**
Заявитель, изготовитель и его адрес **ООО "БАГЕМ", 603002, г. Н. Новгород, ул. Ивана Романова, 2, Российская Федерация**
Сборочный завод и его адрес **ООО "БАГЕМ", 607655, Нижегородская обл., г. Кстово, ул. Береговая, 1, Российская Федерация**

ОБЩИЕ ХАРАКТЕРИСТИКИ ТРАНСПОРТНОГО СРЕДСТВА

Количество осей / колес

1 / 2

Для модификаций:	8107-0000010, 8107-0000010-02	8107-0000010-01	8107-0000010-03
Исполнение грузочного пространства (Тип кузова транспортного средства)	металлическая бортовая платформа с задним откидным бортом	изотермический фургон, изготовленный из сэндвич панелей, с задней распашной двустворчатой дверью	металлическая сварная платформа

РОСС RU.MT02.E04133

Для модификаций:	8107-0000010, 8107-0000010-02	8107-0000010-01	8107-0000010-03
Габаритные размеры, мм			
– длина	3370		
– ширина	1650		
– высота	2000	1850	630
База, мм	2120		
Колея, мм	1450		
Масса снаряженного транспортного средства, кг (по ОСТ 37.001.408-85)	250	450	200
Полная масса транспортного средства, кг	750		
Распределение полной массы:			
– на сцепное устройство, кг	75		
– на ось, кг	675		

Подвеска

рычажная, резино-жгутовая

Шины

– марка	M-145
– размер	165-13/6,45-13
– индекс несущей способности	78
– категория скорости	P

Действие данного "Одобрения типа транспортного средства" распространяется на серию транспортных средств в количестве 150 (сто) шт. с идентификационными номерами с X898107???0BE3001 по X898107???0BE3150

8107 (8107-0000010, 8107-0000010-01, 8107-0000010-02, 8107-0000010-03)

Описание маркировки транспортного средства приведено в приложении 2.

Общий вид транспортного средства на 4 листах приведен в приложении 3.

Руководитель органа по сертификации

Б.В. Кисуленко

подпись

инициалы, фамилия

С.В. Пугачев

Действует с "01" февраля 2005 г.

РОСС RU.MT02.E04133

Приложение № 2 к "одобрению типа транспортного средства"

ОПИСАНИЕ МАРКИРОВКИ ТРАНСПОРТНОГО СРЕДСТВА

1. Место расположения и форма знака соответствия:

На табличке изготовителя.

Знак соответствия выполнен по ГОСТ Р 50460-92 с указанием номера данного "одобрения типа транспортного средства".

2. Место расположения таблички изготовителя:

На правом лонжероне рамы в передней части.

3. Место расположения идентификационного номера (VIN):

3.1. На табличке изготовителя.

3.2. На правом лонжероне рамы в передней части.

4. Структура и содержание идентификационного номера (номеров) транспортных средств:

1	2	3	4	5	6	7	8	9	10	11	12	13	14	15	16	17
X	8	9	8	1	0	7	?	?	?	0	B	E	3	?	?	?

поз. 1 – 3: WMI – Международный идентификационный код изготовителя:

X89 – код изготовителя (см. также поз. 12 – 14), указывающий на то, что объем его производства не превышает 500 единиц в год.

поз. 4 – 9: Обозначение типа транспортного средства.

поз. 10: Год выпуска согласно ГОСТ Р 51980-2002.

поз. 11: Постоянный символ.

поз. 12 – 14: BE3 – код изготовителя (совместно с WMI) – ООО "БАГЕМ", Российская Федерация.

поз. 15 - 17: Производственный номер транспортного средства.

Прицеп 8107-0000010 (тенг).

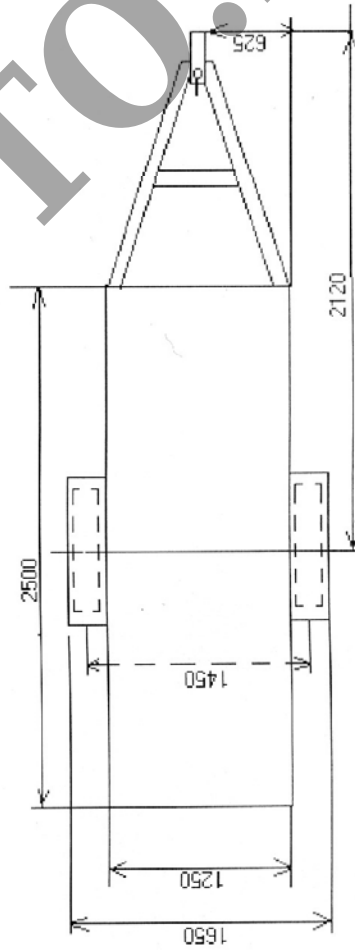
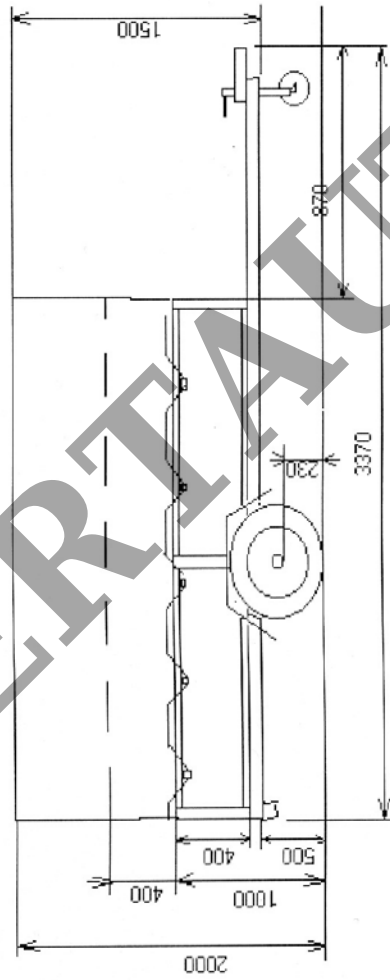
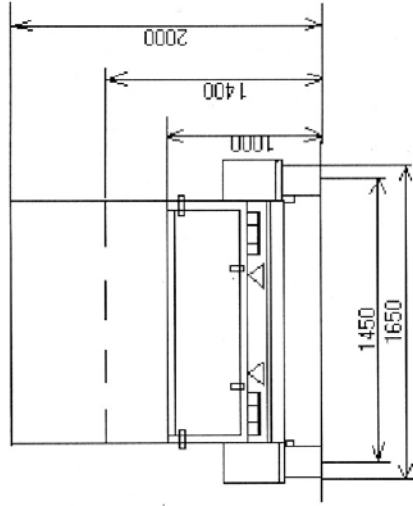

SERTAUTO.RU

Прицеп-фургон 8107-0000010-01.

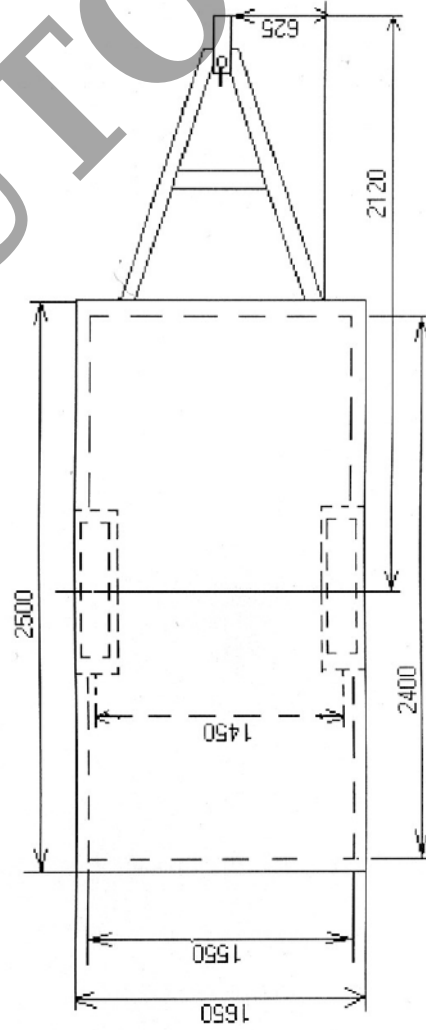
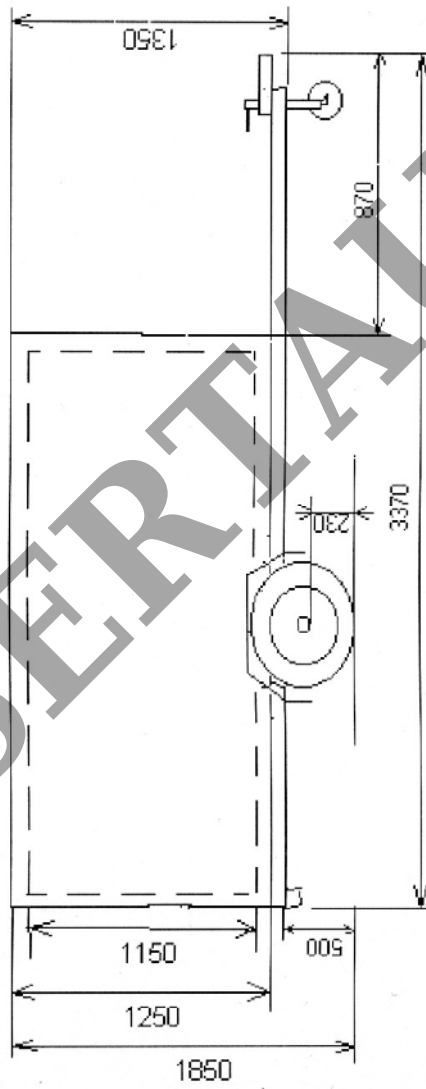
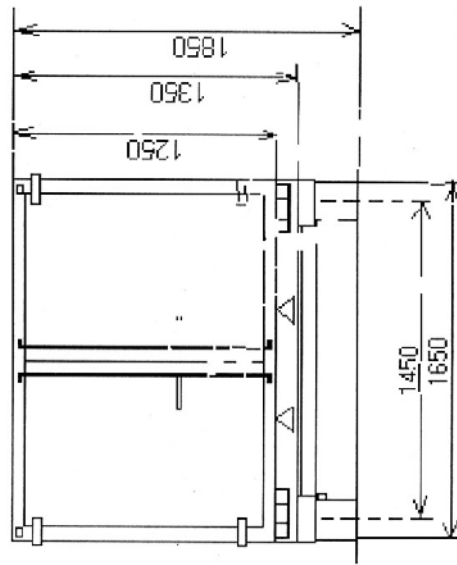

SERTAUTO.RU

Прилеп 8107-0000010-03

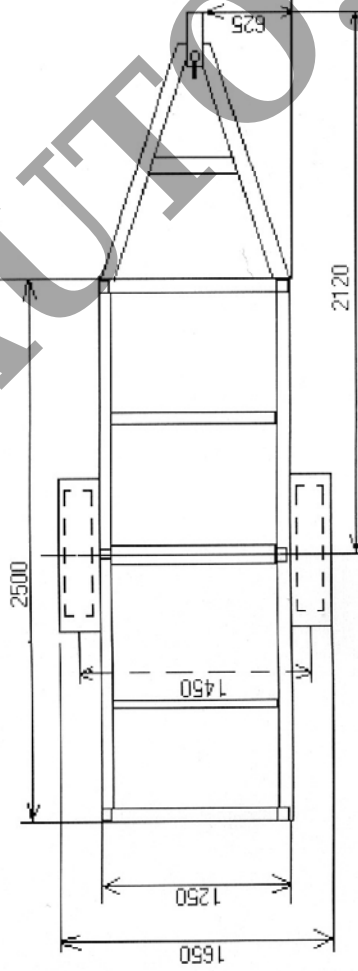
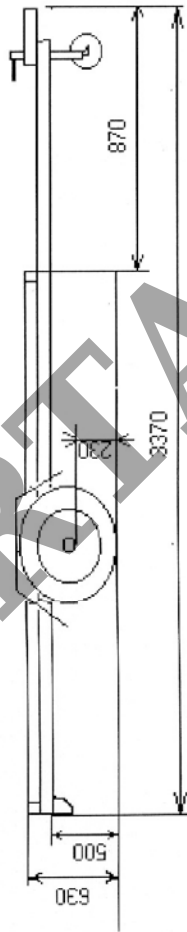
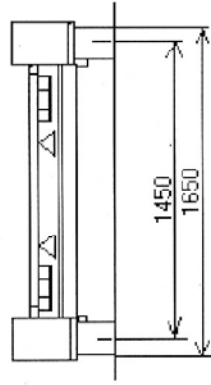

Прицеп 8107-0000010-02

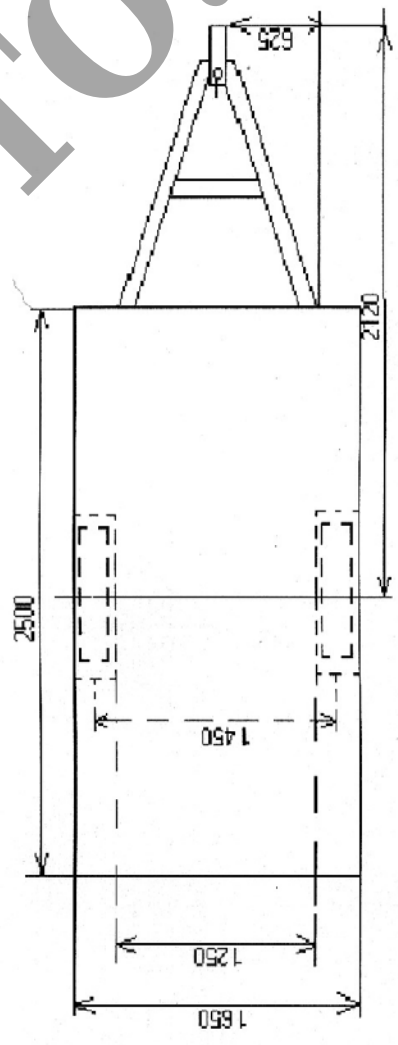
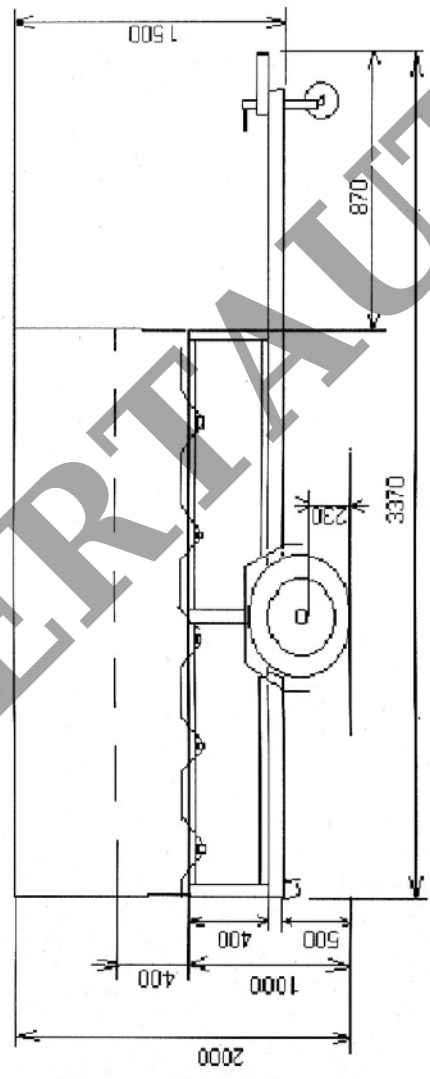
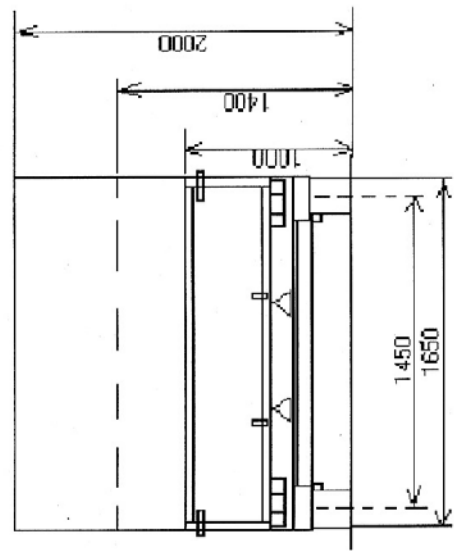

SERTAUTO.RU