

# ТАМОЖЕННЫЙ СОЮЗ

## ОДОБРЕНИЕ ТИПА ТРАНСПОРТНОГО СРЕДСТВА



Серия RU № 0001576

№ TC RU E-DE.MT02.00216.P2

Срок действия с 17 ноября 2015 г. по 31 декабря 2015 г.

### ОРГАН ПО СЕРТИФИКАЦИИ

механических транспортных средств и прицепов, их составных частей и предметов оборудования  
"САТР-ФОНД" Межотраслевого Фонда "Сертификация автотранспорта САТР" (ОС "САТР-ФОНД")  
юридический адрес: 125480, г. Москва, ул. Героев Панфиловцев, 24; фактические адреса: 125480,  
г. Москва, ул. Героев Панфиловцев, 24; 125438, г. Москва, ул. Автомоторная, 2;  
тел.: (495) 454-42-27, (495) 456-62-51, (495) 496-82-44 / факс: (495) 454-72-12, (495) 496-82-44;  
электронная почта: mail@satrfond.ru; аттестат аккредитации № РОСС RU.0001.11MT02

### ТРАНСПОРТНЫЕ СРЕДСТВА

МАРКА	AUDI
КОММЕРЧЕСКОЕ НАИМЕНОВАНИЕ	R8
ТИП	42
МОДИФИКАЦИИ	—
КАТЕГОРИЯ	M1
ЭКОЛОГИЧЕСКИЙ КЛАСС	5
ЗАЯВИТЕЛЬ И ЕГО АДРЕС	Общество с ограниченной ответственностью "ФОЛЬКСВАГЕН Груп Рус", ОГРН: 1025005336564, юридический и фактический адрес: 248926, г. Калуга, ул. Автомобильная, 1, Российская Федерация, тел.: +7 (499) 957-00-00, факс: +7 (499) 957-39-99, электронная почта: reception@volkswagen.ru
ИЗГОТОВИТЕЛЬ И ЕГО АДРЕС	Quattro GmbH, D-74148, Neckarsulm, Германия
ПРЕДСТАВИТЕЛЬ ИЗГОТОВИТЕЛЯ И ЕГО АДРЕС	Представитель в Российской Федерации: Общество с ограниченной ответственностью "ФОЛЬКСВАГЕН Груп Рус", ОГРН: 1025005336564, юридический и фактический адрес: 248926, г. Калуга, ул. Автомобильная, 1, Российская Федерация, тел.: +7 (499) 957-00-00, факс: +7 (499) 957-39-99 электронная почта: reception@volkswagen.ru  Представитель в Республике Беларусь: Совместное предприятие "Автосалон-AV" общество с ограниченной ответственностью, УНП: 100367384, юридический и фактический адрес: 220024, г. Минск, ул. Серова, 1, Республика Беларусь, тел.: +375 (17) 309-89-00, факс: + 375 (17) 309-89-01 электронная почта: info@audi.by



ПРЕДСТАВИТЕЛЬ ИЗГОТОВИТЕЛЯ И ЕГО АДРЕС (продолжение)	Представитель в Республике Казахстан: Товарищество с ограниченной ответственностью "MERCUR AUTO LTD", БИН: 030640000234, юридический и фактический адрес: 050054, г. Алматы, ул. Майлина, 79, Республика Казахстан, тел.: +7 (727) 251-10-51, факс: +7 (727) 237-49-38, электронная почта: info@mercur.kz
СБОРОЧНЫЙ ЗАВОД И ЕГО АДРЕС	AUDI AG, D-74148, Neckarsulm, Германия AUDI AG, D-85045, Ingolstadt, Германия Quattro GmbH, D-74078, Heilbronn, Германия
ПОСТАВЩИК СБОРОЧНЫХ КОМПЛЕКТОВ И ЕГО АДРЕС	—

соответствуют требованиям технического регламента Таможенного союза "О безопасности колесных транспортных средств".

Действие данного ОДОБРЕНИЯ ТИПА ТРАНСПОРТНОГО СРЕДСТВА распространяется на серийно выпускаемую продукцию.

Данное ОДОБРЕНИЕ ТИПА ТРАНСПОРТНОГО СРЕДСТВА без приложений недействительно.

Приложение № 1. Общие характеристики транспортного средства

Приложение № 2. Перечень документов, явившихся основанием для оформления ОДОБРЕНИЯ ТИПА ТРАНСПОРТНОГО СРЕДСТВА

Приложение № 3. Описание маркировки транспортного средства

Приложение № 4. Общий вид транспортного средства на трех страницах

#### ДОПОЛНИТЕЛЬНАЯ ИНФОРМАЦИЯ

—

Руководитель органа по сертификации



подпись

Б.В. Кисуленко

инициалы, фамилия

Дата оформления « 17 » ноября 2015 г.

**ОДОБРЕНИЕ ТИПА ТРАНСПОРТНОГО СРЕДСТВА УТВЕРЖДЕНО.**

Внесена запись в реестр за № TC RU E-DE.MT02.00216.P2 от « 17 » ноября 2015 г.

Руководитель

(заместитель руководителя)

РОССТАНДАРТА

наименование уполномоченного  
органа государственного управления



подпись

А.В. Кулешов

инициалы, фамилия

к одобрению типа транспортного средства № TC RU E-DE.MT02.00216.P2

**ОБЩИЕ ХАРАКТЕРИСТИКИ ТРАНСПОРТНОГО СРЕДСТВА**

Колесная формула / ведущие колеса	4 x 4 / все
Схема компоновки транспортного средства	полноприводная, среднемоторная
Расположение двигателя	продольное
Тип кузова/количество дверей	цельнометаллический, несущий, купе или родстер / 2
Количество мест для сидения	2
Габаритные размеры, мм	
– длина	4425...4451
– ширина	1904...1940
– высота	1225...1262
База, мм	2650
Колея передних / задних колес, мм	1635...1647 / 1588...1613

Двигатель	Масса транспортного средства в снаряженном состоянии, кг	Технически допустимая максимальная масса транспортного средства, кг	Технически допустимая максимальная масса, приходящаяся на каждую из осей транспортного средства, начиная с передней оси, кг		Максимальная масса прицепа, кг	
			на переднюю ось	на заднюю ось	прицеп без тормозной системы	прицеп с тормозной системой
<b>тип кузова – купе</b>						
CNDA	1560...1685	1860...1885	905	1055...1060	буксировка прицепа не предусмотрена	
СТРА	1491...1821	1870...1895	925...930	1075...1095		
СТРВ	1515...1822	1895	930	1095		
СТУА	1539...1842	1920...1945	940...945	1100...1120		
CSPB	1515...1801	1895	890	1100		
CSPA	1477...1790	1895	890	1100		
<b>тип кузова – родстер</b>						
CNDA	1660...1785	1960...1985	935	1125...1130	буксировка прицепа не предусмотрена	
СТУА	1634...1947	2020...2045	970	1160		
СТРА	1634...1948	2020...2045	970	1160		
СТРВ	1657...1948	2045	970	1160		

Двигатель внутреннего сгорания (марка, тип)	Audi CNDA
– обозначение на блоке двигателя	четырёхтактный, с искровым зажиганием
– количество и расположение цилиндров	CND 8, V-образное
– рабочий объем цилиндров, см <sup>3</sup>	4163
– степень сжатия	12.5
– максимальная мощность, кВт (мин <sup>-1</sup> ) по Правилам ЕЭК ООН № 85	316 (7900)
– максимальный крутящий момент, Н·м (мин <sup>-1</sup> )	430 (4500...6000)
Топливо	бензин с октановым числом не менее 98
Система питания (тип)	непосредственный впрыск топлива в камеру сгорания, VW / Audi Motronic
Блок управления (маркировка)	420 907 560 xx
Воздушный фильтр (тип, маркировка)	Volkswagen AG, 420 183, с бумажным элементом
Глушитель шума выхлопа (маркировка)	420 183

## Приложение № 1

для двигателя:	<b>CNDA</b>		
<b>Система зажигания (тип)</b>	VW/Audi, TCI, микропроцессорная		
Катушка (модуль) зажигания (маркировка)	Audi AG, S3		
Свечи (маркировка)	VW/Audi, R0, R1, R5 или аналогичные производства Bosch, NGK, Champion, Beru		
<b>Система выпуска и нейтрализации отработавших газов</b>	один глушитель, система нейтрализации отработавших газов		
Нейтрализаторы (маркировка)	420 178C? (x2) + 420 178E? (x2)		
Глушители (маркировка)	420 120		
<b>Двигатель внутреннего сгорания (марка, тип)</b>	Audi		
	<b>СТРА</b>	<b>СТРВ</b>	<b>СТYA</b>
	четырёхтактный, с искровым зажиганием		
– обозначение на блоке двигателя	СТР	СТР	СТY
– количество и расположение цилиндров	10, V-образное		
– рабочий объем цилиндров, см <sup>3</sup>	5204		
– степень сжатия	12.5		
– максимальная мощность, кВт (мин <sup>-1</sup> ) по Правилам ЕЭК ООН № 85	404 (8000)	419 (8000)	386 (8000)
– максимальный крутящий момент, Н·м (мин <sup>-1</sup> )	540 (6500)	540 (6500)	530 (6500)
Топливо	бензин с октановым числом не менее 98		
<b>Система питания (тип)</b>	непосредственный впрыск топлива в камеру сгорания, VW / Audi Motronic		
Блок управления (маркировка)	420 910 552 хх, 424 910 552 хх	423 910 552 хх	420 910 552 хх, 424 910 552 хх
Воздушный фильтр (тип, маркировка)	Volkswagen AG, с бумажным элементом, 420 183 /A/B		
Глушители шума впуска (маркировка)	420 183 /A/B		
<b>Система зажигания (тип)</b>	VW/Audi, TCI, микропроцессорная		
Катушка (модуль) зажигания (маркировка)	Audi AG, S3		
Свечи (маркировка)	VW/Audi, R0, R1, R5 или аналогичные производства Bosch, NGK, Champion, Beru		
<b>Система выпуска и нейтрализации отработавших газов</b>	один глушитель, система нейтрализации отработавших газов		
Нейтрализаторы (маркировка)	420 178 K? + 420 178 L? / 420 178 M? + 420 178 N?		
Глушители (маркировка)	420 120 C? / 420 120 F? / 420 120 G?		



## Приложение № 1

Двигатель внутреннего сгорания (марка, тип)	Audi		
	CSPA	CSPB	
	четырёхтактный, с искровым зажиганием		
– обозначение на блоке двигателя	CSP		
– количество и расположение цилиндров	10, V-образное		
– рабочий объем цилиндров, см <sup>3</sup>	5204		
– степень сжатия	12.5		
– максимальная мощность, кВт (мин <sup>-1</sup> ) по Правилам ЕЭК ООН № 85	449 (8250)	397 (7800)	
– максимальный крутящий момент, Н·м (мин <sup>-1</sup> )	560 (6500)	540 (6500)	
Топливо	бензин с октановым числом не менее 98		
Система питания (тип)	непосредственный впрыск топлива в камеру сгорания, Continental		
Блок управления (маркировка)	4S0 907 551 xx		
Воздушный фильтр (тип, маркировка)	Volkswagen AG, 4S0 183B/C, с бумажным элементом		
Глушители шума впуска (маркировка)	4S0 183B/C		
Система зажигания (тип)	VW/Audi, TCI, микропроцессорная		
Катушка (модуль) зажигания (маркировка)	Audi AG, S3		
Свечи (маркировка)	VW/Audi, R0, R1, R5 или аналогичные производства Bosch, NGK, Champion, Beru		
Система выпуска и нейтрализации отработавших газов	один глушитель, система нейтрализации отработавших газов		
Нейтрализаторы (маркировка)	420 178 K? + 420 178 L? / 420 178 M? + 420 178 N?		
Глушители (маркировка)	4S0 120 F? / 4S0 120 G?		
для автомобилей с двигателями:	СТРА, СТРВ, СТУА	CNDA	
Трансмиссия	механическая		
Сцепление (марка, тип)	сухое, двухдисковое, с гидравлическим приводом		
Коробка передач (марка, тип)	QM6042S0	QM686006	
	с ручным управлением или		
	QA6042T0	QA686001	
число передач и передаточные числа	с автоматическим управлением		
	вперед – 6, назад – 1		
	I -	3.313	3.313
	II -	2.053	2.053
	III -	1.458	1.423
	IV -	1.138	1.069
	V -	0.939	0.853
	VI -	0.784	0.703
	3.X. -	2.813	2.813
Главное передаточное число - передаточное число	гипоидная		
	4.062	4.570	



## Приложение № 1

для автомобилей с двигателями:	СТРА, СТРВ, СТУА, CNDA		CSPA, CSPB
<b>Трансмиссия</b>	механическая		
Сцепление (марка, тип)	двойное многодисковое, работающее в масле		
Коробка передач (марка, тип)	QD7BZ002	QD7BZ003	QD7BZ005
	автоматическая, с возможностью ручного управления		
число передач и передаточные числа	вперед – 7, назад – 1		
I -	3.133	3.133	3.133
II -	2.588	2.588	2.588
III -	1.880	1.880	1.958
IV -	1.140	1.140	1.244
V -	0.898	0.898	0.979
VI -	0.884	0.884	0.976
VII -	0.653	0.653	0.841
З.Х. -	2.647	2.647	2.647
Главная передача (тип)	гипоидная		
– передаточное число	4.457 / 3.589 *	4.458 / 3.588 *	4.893 / 3.938*

\* - при включении I, IV, V, передачи заднего хода / II, III, VI, VII передач

**Подвеска**

Передняя (описание)

независимая, пружинная, рычажная, с амортизаторами с изменяемой (электронно-управляемой) характеристикой, со стабилизатором поперечной устойчивости

Задняя (описание)

независимая, пружинная, рычажная, с амортизаторами с изменяемой (электронно-управляемой) характеристикой, со стабилизатором поперечной устойчивости

Рулевое управление (описание)

Audi AG, с гидроусилителем

– рулевой механизм (тип)

"шестерня - рейка"

**Тормозные системы**

Рабочая (описание)

гидравлический двухконтурный привод с диагональным разделением на контуры, с АБС, с электронным распределением тормозного усилия (EBV); тормозные механизмы всех колес – дисковые

Запасная (описание)

каждый контур рабочей тормозной системы

Стояночная (описание)

механический привод тормозных механизмов задних колес



## Приложение № 1

Шины	обозначение размера	индекс несущей способности для максимально допустимой нагрузки	обозначение категории скорости
Передняя ось	235/40 ZR18	95	Y
	235/35 ZR19	91	Y
	235/40 R18 (M+S)	95	W
	235/35 R19 (M+S)	91	W
Задняя ось	285/35 ZR18	101	Y
	295/30 ZR19	100	Y
	305/30 ZR19	102	Y
	285/35 R18 (M+S)	101	W
	295/30 R19 (M+S)	100	W

## Оборудование транспортного средства

кондиционер или климат-контроль (хладагент R134a), система курсовой устойчивости (ESP), противобуксовочная система (ASR), навигационная система, цветной дисплей, CD-проигрыватель с возможностью воспроизведения MP3, зеркало заднего вида в салоне с автоматическим затемнением и цифровым компасом, сенсор автоматического включения ближнего света, датчик дождя, акустическая система парковки (APS), система помощи при начале движения на подъеме (Hill Holder), система крепления детского сиденья "ISOFIX", подушки безопасности, система контроля давления воздуха в шинах (PAX-System), биксеноновые фары с омывателем по заказу: подготовка к установке мобильного телефона с интерфейсом Bluetooth, с устройством "hands-free", устройство дистанционного управления гаражными воротами (HomeLink)

Руководитель органа по сертификации



подпись

Б.В. Кисуленко

инициалы, фамилия



к одобрению типа транспортного средства № TC RU E-DE.MT02.00216.P2

**Перечень документов, явившихся основанием для оформления  
ОДОБРЕНИЯ ТИПА ТРАНСПОРТНОГО СРЕДСТВА**

Элементы объектов технического регулирования, в отношении которых установлены требования безопасности	Наименование и происхождение документа, подтверждающего соответствие	Номер документа и дата выпуска
1	2	3
Выступающие части конструкции, пункт 11 TP TC 018/2011	Декларация о соответствии, Общество с ограниченной ответственностью "ФОЛЬКСВАГЕН Груп Рус", Российская Федерация	TC № RU E-DE.MT27.B.00046 с 09.11.2015 г. по 08.11.2019 г.
Кондиционеры и холодильное оборудование, пункт 12 TP TC 018/2011	— " —	— " —
Возможность оснащения аппаратурой спутниковой навигации, пункт 13 TP TC 018/2011	— " —	— " —
Интерфейс, пункт 15 TP TC 018/2011	— " —	— " —
Световозвращатели, Правила ЕЭК ООН № 3-02	Сообщение, Kraftfahrt-Bundesamt, Germany	E1 48R-04 0506 Ext.09 от 13.06.2014 г. E1 48R-05 0882 Ext.00 от 12.06.2015 г.
Устройства для освещения заднего регистрационного знака, Правила ЕЭК ООН № 4-00	— " —	— " —
Указатели поворота, Правила ЕЭК ООН № 6-01	— " —	— " —
Габаритные огни, сигналы торможения, Правила ЕЭК ООН № 7-02	— " —	— " —
Устойчивость к воздействию внешних источников электромагнитного излучения и электромагнитная совместимость, Правила ЕЭК ООН № 10-03	Сообщение, Ministère du Développement durable et des Infrastructures, Luxembourg	E13*10R00*10R03*10298*02 от 25.05.2015 г.
Замки и петли дверей, Правила ЕЭК ООН № 11-03	Сообщение, Kraftfahrt-Bundesamt, Germany	E1 11R-03 0280 Ext.03 от 07.05.2015 г.
Травмобезопасность рулевого управления, Правила ЕЭК ООН № 12-03, 04	— " —	E1 12R-03 0256 Ext.04 от 10.05.2012 г. E1 12R-04 0374 Ext.00 от 22.06.2015 г.
Эффективность тормозных систем, Правила ЕЭК ООН № 13Н-00	— " —	E1 13HR-00 0283 Ext.08 от 29.06.2015 г.
Места крепления ремней безопасности, Правила ЕЭК ООН № 14-07	— " —	E1 14R-07 0201 Ext.04 от 26.08.2011 г.



## Приложение № 2

1	2	3
Оснащение транспортных средств удерживающими системами, Правила ЕЭК ООН № 16-06	Сообщение, Kraftfahrt-Bundesamt, Germany	E1 16R-06 0866 Ext.04 от 12.03.2014 г. E1 16R-06 1252 Ext.01 от 22.08.2011 г.
Прочность сидений и их креплений Правила ЕЭК ООН № 17-08	Сообщение, RDW, The Netherlands	E4 17RA-08 0174 Ext.05 от 16.04.2015 г.
Травмобезопасность внутреннего оборудования, Правила ЕЭК ООН № 21-01	Сообщение, National Standards Authority of Ireland, Ireland	E24 21R-01 0020 Ext.07 от 24.04.2015 г.
Фонари заднего хода, Правила ЕЭК ООН № 23-00	Сообщение, Kraftfahrt-Bundesamt, Germany	E1 48R-04 0506 Ext.09 от 13.06.2014 г. E1 48R-05 0882 Ext.00 от 12.06.2015 г.
Подголовники сидений, Правила ЕЭК ООН № 25-04	Сообщение, RDW, The Netherlands	E4 17RA-08 0174 Ext.05 от 16.04.2015 г.
Травмобезопасность наружных выступов, Правила ЕЭК ООН № 26-03	Сообщение, National Standards Authority of Ireland, Ireland	E24 26R-03 0010 Ext. 12 от 23.04.2015 г.
Оснащение звуковыми сигнальными приборами, Правила ЕЭК ООН № 28-00	Сообщение, Kraftfahrt-Bundesamt, Germany	E1 28R-00 0455 Ext. 02 от 28.04.2015 г.
Оснащение шинами, Правила ЕЭК ООН № 30-02*	Сообщение, RDW, The Netherlands  Сообщение, Ministero delle Infrastrutture e dei Trasporti, Italy	E4 30R-02 17033 Ext.00 от 07.03.2007 г. E4 30R-02 42579 Ext.00 от 20.05.2009 г. E4 30R-02 61439 Ext.00 от 19.12.2011 г. E4 30R-02 55418 Ext.00 от 09.11.2010 г. E4 30R-02 27198 Ext.01 от 10.11.2006г. E4 30R-02 42580 Ext.00 от 20.05.2009 г. E4 30R-02 61438 Ext.00 от 19.12.2011 г. E4 30R-02 47042 Ext.00 от 08.09.2009 г. E3 30R-02 2483 Ext.00 от 13.04.2006 г. E3 30R-02 2573 Ext.00 от 09.11.2006 г. E3 30R-02 2129 Ext.02 от 01.03.2007 г. E3 30R-02 2466 Ext.00 от 13.04.2006 г. E3 30R-02 2582 Ext.00 от 30.11.2006 г.



## Приложение № 2

1	2	3
Оснащение шинами, Правила ЕЭК ООН № 30-02* (продолжение)	Сообщение, Ministère de l'équipement, des transports et du tourisme, France	E2 30R-02 2455 Ext.00 от 12.02.2003 г. E2 30R-02 03534 Ext.00 от 12.02.2003 г. E2 30R-02 03521 Ext.01 от 03.10.2005 г.
Пожарная безопасность, Правила ЕЭК ООН № 34-02	Сообщение, Kraftfahrt-Bundesamt, Germany	E1 34R-02 0016 Ext.00 от 25.02.2010 г. E1 34R-02 0229 Ext.00 от 08.04.2015 г.
Расположение педалей управления, Правила ЕЭК ООН № 35-00	— " —	E1 35R-00 0069 Ext.02 от 17.03.2015 г.
Лампы накаливания, Правила ЕЭК ООН № 37-03	— " —	E1 48R-04 0506 Ext.09 от 13.06.2014 г. E1 48R-05 0882 Ext.00 от 12.06.2015 г.
Задние противотуманные огни, Правила ЕЭК ООН № 38-00	— " —	— " —
Механизмы измерения скорости, Правила ЕЭК ООН № 39-00	— " —	E1 39R-00 0963 Ext.02 от 13.08.2010 г.
Оснащение безопасными стеклами, Правила ЕЭК ООН № 43-00	— " —	E1 43R-00 2173 Ext.03 от 30.03.2015 г.
Оснащение устройствами непрямого обзора, Правила ЕЭК ООН № 46-02	— " —	E1 46R-02 0959 Ext.06 от 13.04.2015 г.
Оснащение устройствами освещения и световой сигнализации, Правила ЕЭК ООН № 48-04, 05	— " —	E1 48R-04 0506 Ext. 09 от 13.06.2014 г. E1 48R-05 0882 Ext.00 от 12.06.2015 г.
Внешний шум, Правила ЕЭК ООН № 51-02	— " —	E1 51R-02 10435 Ext.05 от 03.03.2014 г. (с дв. СТРА, СТРВ, СТУА) E1 51R-02 11098 Ext.01 от 30.05.2012 г. (с дв. CNDA) E1 51R-02 12419 Ext.00 от 16.03.2015 г. (с дв. CSPА, CSPB)
Рулевое управление, Правила ЕЭК ООН № 79-01	— " —	E1 79R-01 1057 Ext.02 от 12.06.2015 г.



## Приложение № 2

1	2	3
Выбросы, Правила ЕЭК ООН № 83-06, (экологический класс 5)	Сертификат соответствия, Орган по сертификации автомотехники - механических транспортных средств, запасных частей и принадлежностей АНО "Центр содействия сертификации автомотехники", POCC RU.0001.11MT25, Российская Федерация  Сообщение, Ministère des transports, Luxembourg	C-DE.MT25.B.04360 с 03.02.2012 г. по 03.02.2016 г. (дв. CNDA, CMPA) C-DE.MT25.B.06702 с 29.10.2012 г. по 29.10.2016 г. (дв. CТYA, CTPA)  E13*83R00*83R06*6429*02 от 09.05.2014 г. (дв. CTPB) E13*83R00*83R06*6697*00 от 27.03.2015 г. (дв. CSPB, CSPA)
Дневные ходовые огни, Правила ЕЭК ООН № 87-00	Сообщение, Kraftfahrt-Bundesamt, Germany	E1 48R-04 0506 Ext. 09 от 13.06.2014 г. E1 48R-05 0882 Ext.00 от 12.06.2015 г.
Защита водителя и пассажира при фронтальном столкновении, Правила ЕЭК ООН № 94-01, 02	— " —	E1 94R-01 0101 Ext. 08 от 21.03.2014 г. E1 94R-01 0164 Ext.01 от 22.08.2011 г. E1 94R-02 0216 Ext.00 от 15.06.2015 г.
Защита водителя и пассажира при боковом столкновении, Правила ЕЭК ООН № 95-02, 03	— " —	E1 95R-02 0116 Ext. 06 от 21.03.2014 г. E1 95R-02 0176 Ext. 01 от 18.08.2011 г. E1 95R-03 0225 Ext.00 от 03.06.2015 г.
Фары ближнего и дальнего света, Правила ЕЭК ООН № 98-00	— " —	E1 48R-04 0506 Ext. 09 от 13.06.2014 г. E1 48R-05 0882 Ext.00 от 12.06.2015 г.
Газоразрядные источники света, Правила ЕЭК ООН № 99-00	— " —	— " —
Фары ближнего и дальнего света, Правила ЕЭК ООН № 112-00	— " —	— " —
Защита транспортного средства от несанкционированного использования, Правила ЕЭК ООН № 116-00	Сообщение, Ministère du Développement durable et des Infrastructures, Luxembourg	E13*116R00*116R00*0670*02 от 07.05.2015 г. E13*116R00*116R00*0793*00 от 07.05.2015 г.



## Приложение № 2

1	2	3
Уровень шума от качения шин, Правила ЕЭК ООН № 117-02*	Сообщение, RDW, The Netherlands  Сообщения, Ministère de l'équipement, des transports et du tourisme, France	E4 117R-02 3296 S2WR2*00 от 22.10.2012 г. E4 117R-02 4801 S2WR2*00 от 19.04.2013 г. E4 117R-02 5349 S1WR1*01 от 13.02.2014 г. E4 117R-02 4746 S2WR2*00 от 30.06.2014 г. E4 117R-02 5350 S1WR1*01 от 24.07.2014 г. E2 R117-02 14535 S2WR2*00 от 19.03.2014 г. E2 R117-02 13511 S2WR2*00 от 23.05.2013 г.
Угловые фонари, Правила ЕЭК ООН № 119-00	Сообщение, Kraftfahrt-Bundesamt, Germany	E1 48R-04 0506 Ext. 09 от 13.06.2014 г. E1 48R-05 0882 Ext.00 от 12.06.2015 г.
Адаптивные системы переднего освещения, Правила ЕЭК ООН № 123-00	— " —	— " —
Передняя обзорность, Правила ЕЭК ООН № 125-00, 01	— " —	E1 125R-00 0298 Ext. 00 от 17.05.2011 г. E1 125R-01 0389 Ext. 00 от 13.04.2015 г.
Внутренний шум, пункт 2 приложения № 3 к ТР ТС 018/2011	Сертификат соответствия, Орган по сертификации автомотехники - механических транспортных средств, запасных частей и принадлежностей АНО "Центр содействия сертификации автомотехники", РОСС RU.0001.11MT25, Российская Федерация Сертификат соответствия, Орган по сертификации Фонда содействия защите прав потребителей "Центр сертификации", РОСС RU.0001.11MT27, Российская Федерация	C-DE.MT25.B.05247 с 15.05.2012 г. по 15.05.2016 г. C-DE.MT25.B.06696 с 29.10.2012 г. по 15.05.2016 г. C-DE.MT25.B.12334 с 14.17.2014 г. по 14.07.2018 г.  TC RU C-DE.MT27.B.00144 с 18.08.2015 г. по 17.08.2019 г.



## Приложение № 2

1	2	3
Содержание вредных (загрязняющих) веществ в воздухе обитаемого помещения транспортного средства, пункт 3 приложения № 3 к ТР ТС 018/2011	Сертификат соответствия, Орган по сертификации автотехники - механических транспортных средств, запасных частей и принадлежностей АНО "Центр содействия сертификации автотехники", РОСС RU.0001.11MT25, Российская Федерация Сертификат соответствия, Орган по сертификации Фонда содействия защите прав потребителей "Центр сертификации", РОСС RU.0001.11MT27, Российская Федерация	C-DE.MT25.B.05248 с 15.05.2012 г. по 15.05.2016 г. C-DE.MT25.B.06697 с 29.10.2012 г. по 15.05.2016 г. C-DE.MT25.B.12335 с 14.17.2014 г. по 14.07.2018 г.  TC RU C-DE.MT27.B.00145 с 18.08.2015 г. по 17.08.2019 г.
Устойчивость, пункт 4 приложения № 3 к ТР ТС 018/2011	Сертификат соответствия, Орган по сертификации автотехники - механических транспортных средств, запасных частей и принадлежностей АНО "Центр содействия сертификации автотехники", РОСС RU.0001.11MT25, Российская Федерация	C-DE.MT25.B.05249 с 15.05.2012 г. по 15.05.2016 г.
Вентиляция, отопление и кондиционирование, пункт 6 приложения № 3 к ТР ТС 018/2011	— " —	C-DE.MT25.B.05250 с 15.05.2012 г. по 15.05.2016 г.
Маркировка и возможность идентификации, приложение № 7 к ТР ТС 018/2011	Декларация о соответствии, Общество с ограниченной ответственностью "ФОЛЬКСВАГЕН Груп Рус", Российская Федерация	TC № RU Д-DE.MT27.B.00046 с 09.11.2015 г. по 08.11.2019 г.

\* Допускается установка шин, соответствующих критериям размерности, минимально допустимого индекса нагрузки, минимальной скоростной категории и имеющих отличные от указанных подтверждающие соответствие документы, при наличии на шинах маркировки по Правилам ЕЭК ООН № 30 или 54, а также по Правилам ЕЭК ООН № 117 при условии предоставления в орган по сертификации информации об указанной маркировке.

Руководитель органа по сертификации



Подпись

Б.В. Кисуленко

инициалы, фамилия

## ОПИСАНИЕ МАРКИРОВКИ ТРАНСПОРТНОГО СРЕДСТВА

1. Место расположения и форма единого знака обращения на рынке государств - членов Таможенного союза:

На табличке изготовителя или рядом с ней.

Единый знак обращения на рынке государств - членов Таможенного союза наносится в соответствии с Решением Комиссии Таможенного союза от 15 июля 2011 г. № 711.

2. Место расположения таблички изготовителя:

В моторном отсеке или на передней или задней стойке левой или правой двери.

3. Место расположения идентификационного номера:

3.1. На табличке изготовителя.

3.2. На полу кузова за правым сидением.

4. Структура и содержание идентификационного номера (номеров) транспортных средств:

1	2	3	4	5	6	7	8	9	10	11	12	13	14	15	16	17
W	U	A	Z	Z	Z	?	?	?	?	?	?	?	?	?	?	?

поз. 1 - 3: Международный идентификационный код изготовителя (WMI):  
WUA – Quattro GmbH, Германия.

поз. 4 - 6: Постоянная часть идентификационного номера Z.

поз. 7 - 8: Обозначение типа транспортного средства: 42 или 4S или FX.

поз. 9: Постоянная часть идентификационного номера Z или контрольная позиция – число от 0 до 9 или X.

поз. 10: Модельный год согласно Таблице 1 приложения № 7 к техническому регламенту Таможенного союза "О безопасности колесных транспортных средств".

поз. 11: Код сборочного завода:

A – AUDI AG, Ingolstadt, Германия;

N – AUDI AG, Neckarsulm, Германия;

7 – Quattro GmbH, Heilbronn, Германия.

поз. 12 - 17: Производственный номер транспортного средства.

Руководитель органа по сертификации



Б.В. Кисуленко

инициалы, фамилия



к одобрению типа транспортного средства № TC RU E-DE.MT02.00216.P2

ОБЩИЙ ВИД ТРАНСПОРТНОГО СРЕДСТВА  
марка AUDI, тип 42, коммерческое наименование R8,  
тип кузова – купе

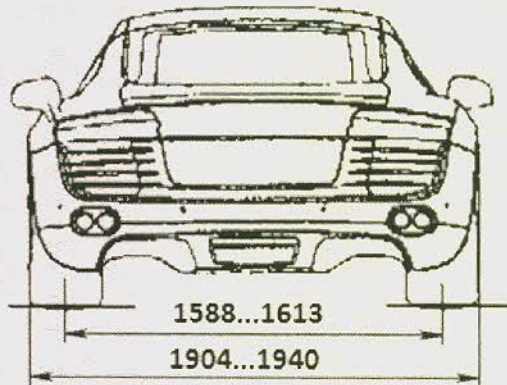
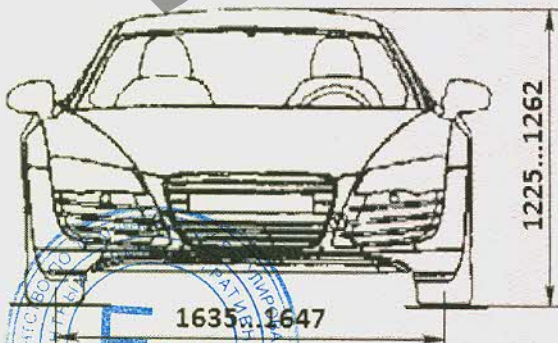
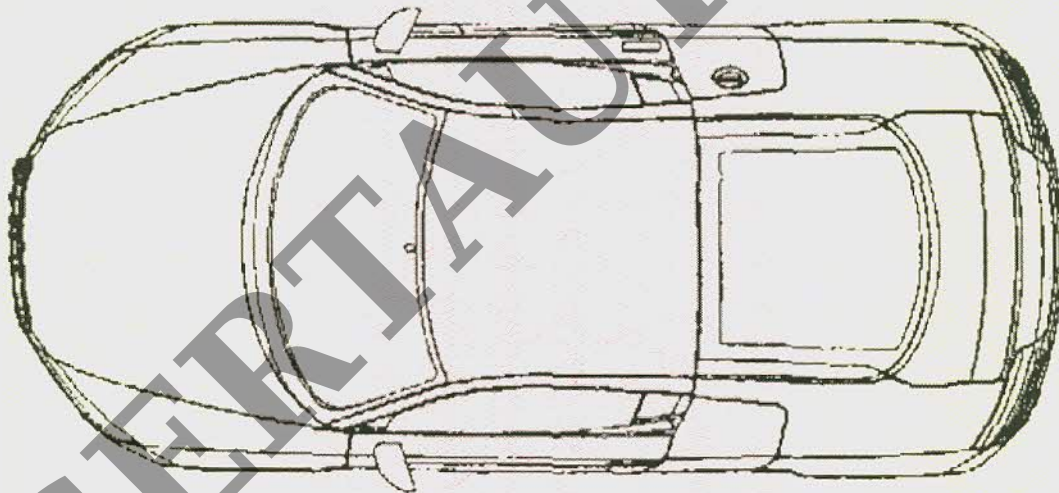
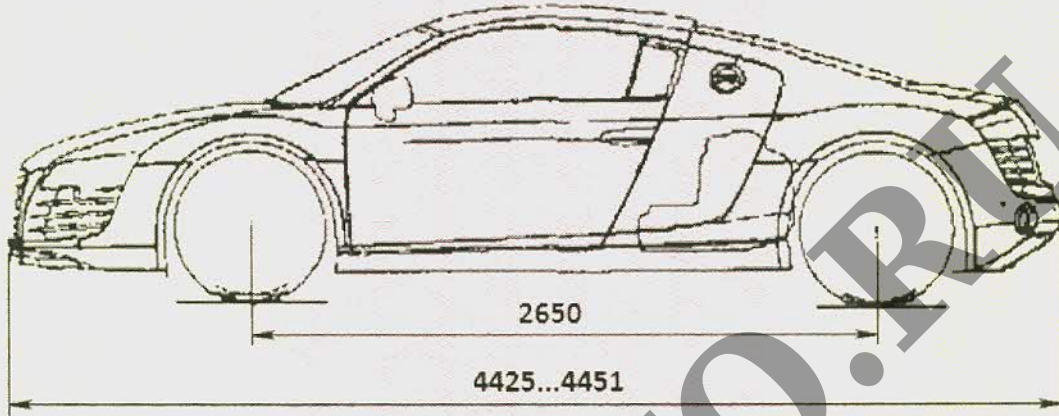

Приложение № 4

ОБЩИЙ ВИД ТРАНСПОРТНОГО СРЕДСТВА  
марка AUDI, тип 42, коммерческое наименование R8,  
тип кузова – купе  
Возможный вариант исполнения

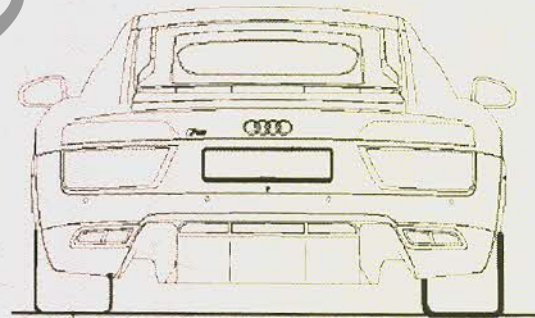
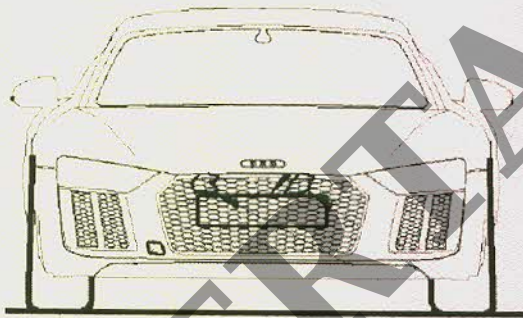
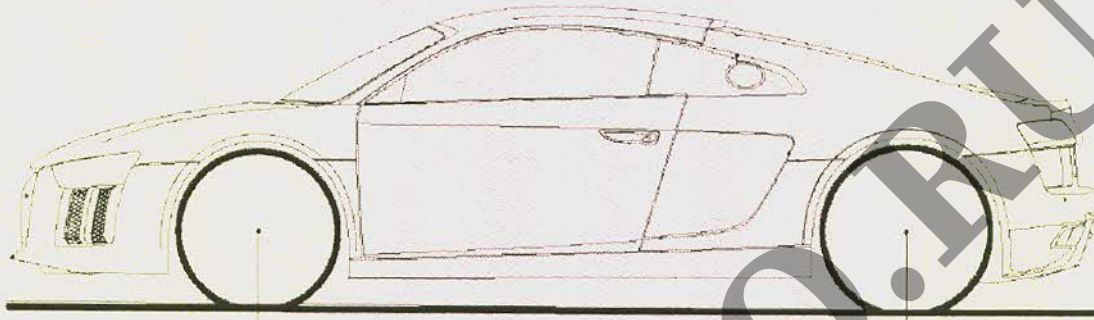



Приложение № 4

**ОБЩИЙ ВИД ТРАНСПОРТНОГО СРЕДСТВА**  
марка AUDI, тип 42, коммерческое наименование R8,  
тип кузова – родстер

